

## FACTORY AUTOMATION

# 三菱電機 汎用 インバータ

## FREQROL-E700

小形ボディのオールラウンダー

<Ethernet通信機能内蔵品をラインアップ>



Easy & High performance



- 小形トップレベルの駆動性能
- 安心のメンテナンス性
- 簡単操作性
- コンパクト、省スペース
- 充実のオプションラインアップ
- 幅広い用途に対応

# 三菱電機グループは「グローバル環境先進企業」を目指します。



## *Changes for the Better*

三菱電機グループは、「常により良いものを目指し、変革していく」という“Changes for the Better”の理念のもと、活力とゆとりのある社会の実現に取り組んできました。そしていま、時代に応える“eco changes”の精神で、家庭から宇宙まで、あらゆる事業を通じ、環境に配慮した持続可能な社会の実現に向けてチャレンジしています。そのために、社員一人ひとりがお客さまと一体となって、グローバルな視点で、暮らしを、ビジネスを、社会を、より安心・快適に変えてゆきます。三菱電機グループは、最先端の環境技術と優れた製品力を世界に展開し、豊かな社会の構築に貢献する「グローバル環境先進企業」を目指します。

三菱電機グループは、以下の多岐にわたる分野で事業を展開しています。

### **重電システム**

タービン発電機、水車発電機、原子力機器、電動機、変圧器、パワーエレクトロニクス機器、遮断器、ガス絶縁開閉装置、開閉制御装置、監視制御、保護システム、大型映像表示装置、車両用電機品、エレベーター、エスカレーター、ビルセキュリティシステム、ビル管理システム、粒子線治療装置、その他

### **産業メカトロニクス**

プログラマブルコントローラー、インバーター、ACサーボ、表示器、電動機、ホイス、電磁開閉器、ノーヒューズ遮断器、漏電遮断器、配電用変圧器、電力量計、無停電電源装置、産業用送風機、数値制御装置、放電加工機、レーザー加工機、産業用ロボット、クラッチ、自動車用電装品、カーエレクトロニクス、カーメカトロニクス機器、カーマルチメディア機器、その他

### **情報通信システム**

無線通信機器、有線通信機器、監視カメラシステム、衛星通信装置、人工衛星、レーダー装置、アンテナ、放送機器、データ伝送装置、ネットワークセキュリティシステム、情報システム関連機器及びシステムインテグレーション、その他

### **電子デバイス**

パワーモジュール、高周波素子、光素子、液晶表示装置、その他

### **家庭電器**

液晶テレビ、ルームエアコン、パッケージエアコン、ヒートポンプ式給湯暖房システム、冷蔵庫、扇風機、換気扇、太陽光発電システム、電気温水器、LED ランプ、蛍光灯、照明器具、圧縮機、冷凍機、除湿機、空気清浄機、ショーケース、クリーナー、ジャー炊飯器、電子レンジ、IH クッキングヒーター、その他

特長	4
接続例	9
標準仕様	10
外形寸法図	13
端子結線図、端子仕様説明	21
操作パネル、パラメータユニット、FR Configuratorの説明	33
パラメータリスト	37
パラメータの説明	45
保護機能	64
オプションおよび周辺機器	65
ご使用上・選定時の注意事項、周辺機器選定上の注意事項	81
モータへの適用	85
FREQROL-E500シリーズとの互換性	89
標準価格・納期、保証について	90

# すべてにおいて進化した

1

## 小形トップレベルの駆動性能

さらにねばり強く、さらにパワフルになりました。

### (1) アドバンスド磁束ベクトル制御で高トルク200%/0.5Hzを実現 (3.7K以下)

汎用磁束ベクトル制御からアドバンスド磁束ベクトル制御へ進化! クラストップレベルの駆動性能を実現します。

V/F制御、汎用磁束ベクトル制御も使用できるので、従来機種 (FREQROL-E500シリーズ) からの置換えも安心です。

5.5K~15Kは150%/0.5Hzトルクとなります。

#### 速度-トルク特性例

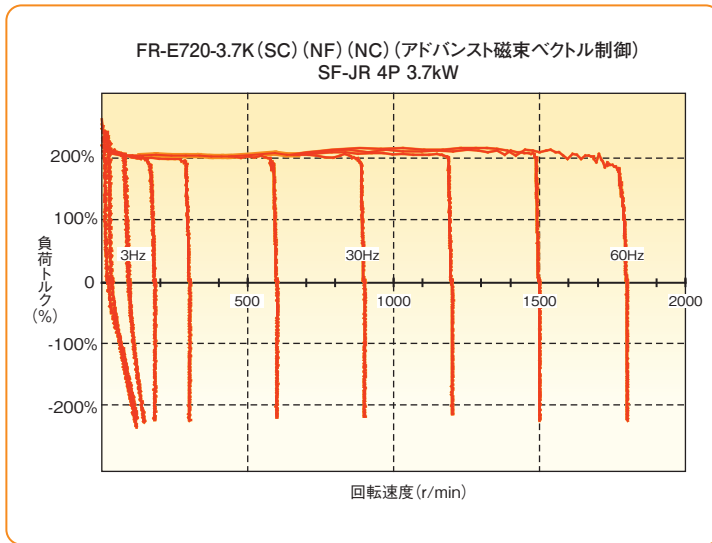

#### 先進のオートチューニング

三菱電機独自の“回転レス”オートチューニング機能でさまざまなモータも最適制御。

パラメータ調整時に機械の試運転ができない場合でも高精度なチューニングが可能です。

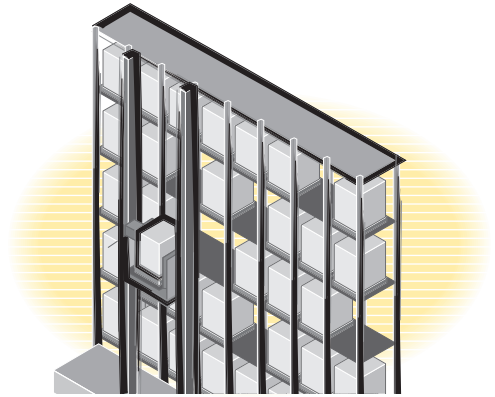

低速から高トルクが必要な自動倉庫などの昇降機もアドバンスド磁束ベクトル制御が最適です。

### (2) 短時間過負荷耐量アップ (200% 3s)

200% 3s (従来機種200% 0.5s) へ短時間過負荷耐量が向上しました。

過電流トリップになりにくく、ねばり強い運転ができます。

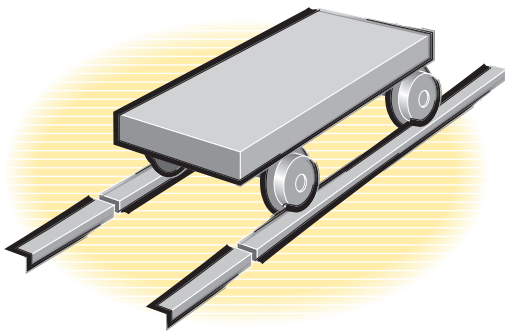

走行台車で段差を乗り越える際のインパクト負荷も安心です。

### (3) トルク制限・電流制限機能

トルク制限・電流制限機能の向上により機械保護、負荷制限、あて止めが可能となりました。

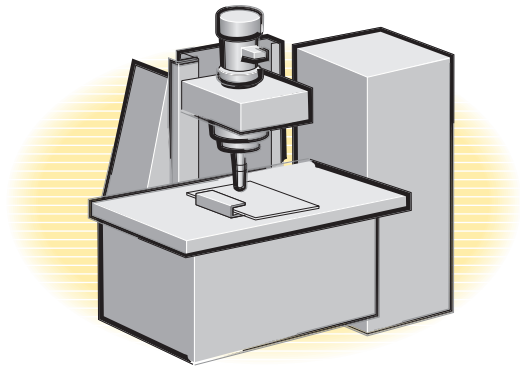

トルク制限により工具の刃折れ防止など機械保護ができ安心です。

### (4) 回生能力アップ

ブレーキトランジスタを0.4K~15Kまで内蔵しました。

オプションのブレーキ抵抗器を接続して回生能力をアップできます。



# 簡単・パワフル小型インバータ

2

## ダントツの操作性

使いやすさにトコトンこだわりました。

### (1) 進化したMダイヤル

三菱電機インバータはもちろんMダイヤル。

- ダイヤルのスクロールスピードを可変式として操作性をさらに向上させました。
- ダイヤルはスベリ止めをつけ、回しやすさを向上させました。



### (2) 簡単設定モード

始動指令と速度指令の組み合わせに応じたPr.79運転モード選択の設定が簡単な操作で行えます。



### (3) USBコネクタを装備。パソコンからFR Configuratorによる簡単設定

USBコネクタ(ミニBコネクタ)を標準搭載。変換器いらずの簡単接続で使いやすさにこだわりました。

FR Configurator(インバータセットアップソフトウェア)のウィザード(対話形式)機能による設定支援を実現します。また、USBで高速グラフ機能を使用すれば高速サンプリングができます。

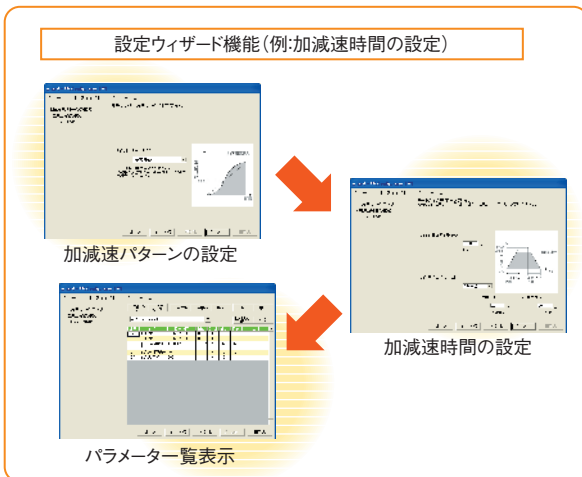

USB+FR Configuratorで  
広がる先進の操作性

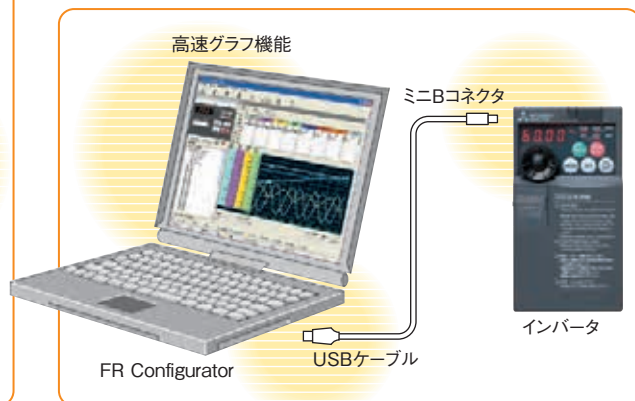

### (4) 盤面操作パネルFR-PA07(オプション)

オプションの盤面操作パネル(FR-PA07)が接続できます。さらに、従来機種(FREQROL-E500シリーズ)の操作パネルも接続できます。

インバータ本体の操作パネルは取外しできません。別途パラメータユニット接続ケーブル(FR-CB20□)が必要です。



### (5) パラメータユニットFR-PU07/ FR-PU07BB(-L)(オプション)

オプションのパラメータユニット(FR-PU07/FR-PU07BB(-L))はもちろん接続できます。

別途パラメータユニット接続ケーブル(FR-CB20□)が必要です。(FR-PU07BB(-L)にはパラメータユニット接続ケーブルFR-CB203(3m)が同梱されます)

- テンキー方式によるダイレクトインプット、運転状態を表示、ヘルプ機能など設定が便利です。8カ国語を表示できます。
- 最大3台までのパラメータ設定値を保存することができます。
- バッテリーバック付タイプ(FR-PU07BB(-L))なら、インバータに電源をいれなくても、パラメータの設定やパラメータコピーができます。



バッテリーバック付きパラメータユニット(FR-PU07BB)を日本国内以外で使用の場合は、「FR-PU07BB-L」(梱包箱記載の形名末尾に「L」がつきます)を発注願います。

● 特長

● 接続例

● 標準仕様

● 外形寸法図

- 端子結線図
- 端子仕様説明

- 操作パネル
- パラメータユニット
- FR Configuratorの説明

● パラメータリスト

● パラメータの説明

● 保護機能

● オプションおよび周辺機器

- ご使用上・選定時の注意事項
- 周辺機器選定上の注意事項

● モータへの適用

● FREQROL-E500シリーズとの主な相違点および互換性

● 標準価格・納期

- 保証について
- サービス
- グローバルFAセンター

# 3

## 充実の拡張性

あらゆるニーズにおこたえする拡張性を実現します。

### (1) さまざまな内蔵オプションが搭載可能

内蔵オプションの装着によりデジタル入力、アナログ出力増設、各種通信に対応し、FREQR0L-A700シリーズ並みの拡張性を備えました。(内蔵オプションは1種類装着可能です。)

【標準制御回路端子仕様品には、オプション基板と専用表面カバーがセットになった"FR-A7□□ Eキット"をご使用ください。】

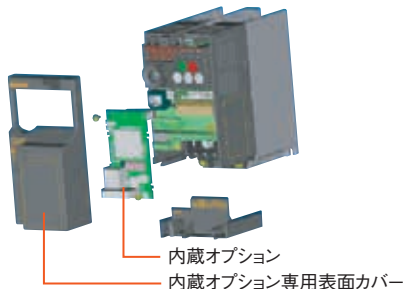

内蔵オプション"FR-A7□□ Eキット"は標準制御回路端子仕様品のみ対応しています。  
セーフティストップ対応品は内蔵オプション"FR-A7□□"と専用表面カバーをご使用ください。

#### 対応内蔵オプション

- |                                       |                                  |
|---------------------------------------|----------------------------------|
| ● FR-A7AX (Eキット) … 16ビットデジタル入力        | ● FR-A7NC (Eキット) … CC-Link通信     |
| ● FR-A7AY (Eキット) … デジタル出力<br>増設アナログ出力 | ● FR-A7ND (Eキット) … DeviceNet通信   |
| ● FR-A7AR (Eキット) … リレー出力              | ● FR-A7NP (Eキット) … PROFIBUS-DP通信 |
| ● FR-E7DS …… DC24V入力*1                | ● FR-A7NL (Eキット) … LONWORKS通信    |
|                                       | ● E7NECT_2P*2 …… EtherCAT通信      |

\*1:セーフティストップ対応品のみ対応しています。専用表面カバーは同梱されます。  
\*2:HMS Industrial Networks製(EtherCAT通信オプション専用品のみ対応)

### (2) 安全インバータもラインアップ (FR-E700-SC/NF/NC)

- 高い信頼性と簡単配線を実現するスプリングクランプ端子を、制御回路端子に採用しました。
- セーフティストップ機能  
欧州の機械指令への対応を容易にするため、以下の安全基準に準拠しています。ハードウェアによる遮断回路により、信頼性の高い緊急出力遮断が行えます。インバータが安全機能を搭載することで、低コストで安全基準に適合できます。

EN ISO 13849-1 Category 3 / PLD  
EN62061 / IEC61508 SIL2

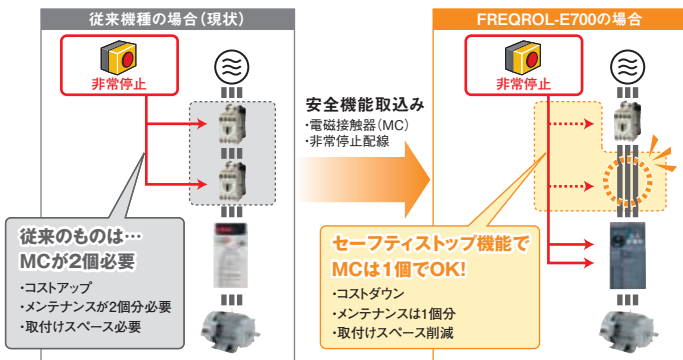

### (3) 用途に応じた制御端子が選択可能

標準端子以外の端子カードとして、2ポートRS-485端子をオプションでご用意しました。端子カードは着脱式で標準端子カードから簡単に交換可能です。



### (4) あらゆるネットワークに対応

- EIA-485 (RS-485)、MODBUS® RTU (標準搭載)、CC-Link、PROFIBUS-DP、DeviceNet™、LonWorks®, EtherCAT® (オプション)に対応しています。
- インバータ本体がネットワークに対応したCC-Link通信対応品 (FR-E700-NC)、FLリモート通信対応品 (FR-E700-NF) も用意しました。
- インバータ本体が汎用Ethernet通信に対応したEthernet通信機能内蔵品 (FR-E700-NE) を用意しました。CC-Link IE フィールドネットワーク Basic、MELSOFT/FA機器接続、MODBUS/TCPをサポートしています。

### (5) フィルタオプションで環境に配慮

- フィルタパックFR-BFP2 (力率改善DCリアクトルと零相リアクトルおよび容量性フィルタがワンパッケージ) で高調波抑制対策ガイドラインに適合できます。
- EMC指令対応ノイズフィルタオプション (EN61800-3 2nd Environment Category C3) も用意しました。

# 4

## コンパクト、省スペース

コンパクト設計により盤設計の自由度が増えます。

### (1) 高性能をコンパクトボディに凝縮

取付け寸法は従来機種 (FREQR0L-E500シリーズ) との取付け互換性を考慮し同一としました。(7.5K以下)



### (2) サイド・バイ・サイドで省スペース設置

横方向を密着して設置可能\*ですので、省スペース化がはかれます。

\*:インバータ周囲温度は40℃以下で使用してください。



#### 三菱電機 電磁接触器は

- 小フレーム選定が可能です。
- 低レベル負荷 (補助接点) に対応しています。
- 安全対応コンタクトをラインアップしています。
- 標準で多くの国際規格に対応しています。

☞選定については79ページ参照



## 5

## 安心のメンテナンス性

700シリーズは長寿命・高信頼性のパイオニアです。

## (1) 長寿命設計

- 冷却ファンは、設計寿命10年\*1の長寿命化を実現しました。冷却ファンのON/OFF制御との組合せで、さらに長寿命になります。
- コンデンサは、設計寿命10年\*1\*2のものを採用し、長寿命化を実現しました。(周囲温度105℃ 5000時間相当のコンデンサを採用しています。)

\*1: 周囲温度:年間平均40℃(腐食性ガス、引火性ガス、オイルミストじんあいのないこと)  
設計寿命は計算値ですので、保証値ではありません。

\*2: 出力電流:インバータ定格の80%

- 寿命部品の寿命目安です。

部品名	FR-E700の寿命目安	JEMAの目安*3
冷却ファン	10年	2~3年
主回路平滑用コンデンサ	10年	5年
プリント基板上平滑コンデンサ	10年	5年

\*3: JEMA(社団法人日本電機工業会)「汎用インバータ定期点検のおすすめ」より抜粋

## (2) 最先端の寿命診断

- 主回路コンデンサ、制御回路コンデンサ、突入電流抑制回路の劣化度合いをモニタできます。
- 自己診断により、部品寿命の警報を出力\*4ができるため、トラブルを未然に防ぐことができます。

\*4: 主回路コンデンサ、制御回路コンデンサ、突入電流抑制回路、冷却ファンのいずれか1つが出力レベルに到達すると警報を出力します。  
主回路コンデンサの容量は、停止中にパラメータを設定し、電源をOFF→ONすることで測定できます。容量を測定することにより警報出力可能となります。

## (3) 冷却ファン簡単交換

冷却ファンを使用するすべての容量\*でインバータ上部に冷却ファンを配置しました。主回路配線を外さなくても冷却ファンが簡単に交換できます。

\*: 冷却ファンは1.5K以上(単相200Vクラスのみ0.75K以上)に装備しています。



## (4) くし形配線カバー

配線後にカバーが装着できるため、配線が容易です。



## (5) 着脱式制御端子台

同シリーズのインバータ交換時の制御回路の配線は、端子カードの付替えでできます。

## 6

## 便利な機能を満載

充実機能で用途を選びません。

- 周波数サーチあり瞬停再始動機能

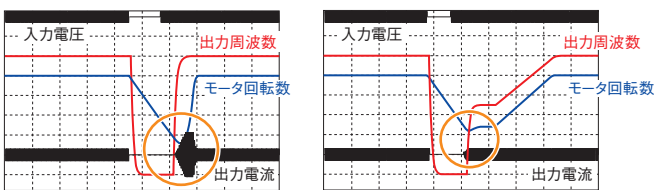

FREQROL-E500シリーズ

FREQROL-E700シリーズ

フリーラン速度を検出(周波数サーチ機能)するため再始動時のモータ回転の引き込みがなく、出力電流も少なくスムーズに再始動します。

- ブレーキシーケンスモード ..... 昇降機の機械ブレーキ制御に
  - 回生回避 ..... プレス機などで回生過電圧になりにくなりました。
  - 主回路電源DC入力 ..... 直流電源が接続できます。
  - 入出力端子機能がさらに充実 ..... アナログ入力(電圧/電流)切換えもできます。
  - パスワード機能 ..... 誤操作によるパラメータ設定の書き換えを防ぐことができます。
- など

- 停電時減速停止機能/瞬停時運転継続機能

停電または不足電圧発生時に、モータを減速停止させ、フリーラン状態になることを避けることができます。工作機械などの危険防止のため、停電発生時にモータを停止させたいときに有効です。瞬停時運転継続機能を新規採用したので、運転中に瞬停が発生しても、モータがフリーランにならずに運転を継続します。

\*: 負荷条件によっては、インバータがトリップし、モータがフリーラン状態となることがあります。

## ファン・ポンプ用途での省エネ

- 適用負荷選択(Pr.14)  
用途や負荷特性にあった最適な出力特性(V/F特性)を選択することができます。
- 最適励磁制御(Pr.60)  
モータ効率が最大限となる制御でさらなる省エネがはかれます。

## ラインアップ

# FR-E720 -0.1K

記号	電圧	記号	電源相数	記号	インバータ容量	記号	制御回路端子仕様	記号	機能
1	100Vクラス	なし	3相入力	0.1K~15K	容量(kW)を表す	なし	標準制御回路端子(差込みネジ式)	なし	標準タイプ
2	200Vクラス	S	単相入力			SC	セーフティストップ対応品	-NE*2	Ethernet通信*1機能内蔵品
4	400Vクラス	W	単相入力 (倍電圧出力)			NF	FLリモート通信対応品	-TM*3	EtherCAT通信 オプション専用品
						NC	CC-Link通信対応品		

インバータ タイプ	セーフティ ストップ機能	電圧クラス	インバータ形名	0.1K	0.2K	0.4K	0.75K	1.5K	2.2K	3.7K	5.5K	7.5K	11K	15K	
標準制御 回路端子 仕様品	なし	3相200Vクラス	FR-E720-□□	●	●	●	●	●	●	●	●	●	●	●	
		3相400Vクラス	FR-E740-□□	—	—	●	●	●	●	●	●	●	●	●	
		単相200Vクラス	FR-E720S-□□*4	●	●	●	●	●	●	—	—	—	—	—	
		単相100Vクラス	FR-E710W-□□*4	●	●	●	●	—	—	—	—	—	—	—	
セーフティ ストップ 対応品	あり	3相200Vクラス	FR-E720-□□SC	●	●	●	●	●	●	●	●	●	●	●	
		3相400Vクラス	FR-E740-□□SC	—	—	●	●	●	●	●	●	●	●	●	
		単相200Vクラス	FR-E720S-□□SC*4	●	●	●	●	●	●	—	—	—	—	—	
通信対応品	なし	3相200Vクラス	FR-E720-□□-NE*2	●	●	●	●	●	●	●	●	●	●	●	
		3相400Vクラス	FR-E740-□□-NE*2	—	—	●	●	●	●	●	●	●	●	●	
	あり	3相200Vクラス	FR-E720-□□NF	●	●	●	●	●	●	●	●	●	●	●	●
			FR-E720-□□NC	●	●	●	●	●	●	●	●	●	●	●	●
		3相400Vクラス	FR-E720-□□SC-TM*3	—	—	—	—	—	—	—	—	—	—	—	—
			FR-E740-□□NF	—	—	●	●	●	●	●	●	●	●	●	●

\*1: CC-Link IE フィールドネットワーク Basicなどに対応しています(6ページ参照)。

●:発売機種 —:該当なし

\*2: 標準制御回路端子仕様品のみ対応します。

\*3: セーフティストップ対応品のみ対応します。EtherCAT通信オプション(HMS Industrial Networks製 E7NECT\_2P)を装着することで、EtherCAT通信を行うことができます。

\*4: 単相200V、単相100V入力仕様品は出力が3相200Vとなります。



UL、cUL、EC指令(CEマーク)、韓国電波法(KCマーク)に対応しています。またEAC認証を取得しています。

単相100V電源入力仕様品は、EMC指令未対応です。

欧州特定有害物質使用制限(RoHS)指令に対応した、人や環境に配慮したインバータです。





接続例

交流電源

インバータの許容電源仕様内で使用してください。  
安全のため、電源のON、OFFはノーヒューズブレーカや漏電ブレーカ、電磁接触器で行ってください。

ノーヒューズブレーカ(NFB)または漏電ブレーカ(ELB)、ヒューズインバータは電源投入時に突入電流が流れるため、ブレーカの選定は注意が必要です。

電磁接触器(MC)

安全確保のために設置してください。この電磁接触器でインバータの始動停止は行わないでください。インバータ寿命低下の原因になります。

リアクトル

(FR-HAL、FR-HEL オプション)  
高調波抑制対策、力率の改善を行う場合に設置してください。大容量電源直下(500kVA以上)に設置を行う場合リアクトル(オプション)の使用が必要となります。使用を怠るとインバータが破損する場合があります。機種に合わせてリアクトルを選定してください。DCリアクトル接続時は、端子P+/+P1間の短絡片を取り外して接続してください。

ACリアクトル(FR-HAL)



DCリアクトル(FR-HEL) \*1



ノイズフィルタ\*1

(FR-BSF01、FR-BLF)

インバータから発生する電磁ノイズを低減させる場合に適用してください。  
おおよそ1MHz~10MHzの周波数帯で効果があります。電線の貫通回数は多いほど効果が大きいです。合計の貫通回数が4T以上となるようにしてください。



ラジオノイズフィルタ\*1

(FR-BIF)

ラジオノイズを低減します。



ノイズフィルタ

(FR-BSF01、FR-BLF)

インバータから発生する電磁ノイズを低減させる場合に適用してください。おおよそ1MHz~10MHzの周波数帯で効果があります。電線の貫通回数は最大でも4Tとしてください。



\*1:DCリアクトルとノイズフィルタをワンパッケージにしたフィルタパック(FR-BFP2)も用意しています。



パラメータユニット (FR-PU07/FR-PU07BB)

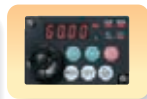

盤面操作パネル(FR-PA07)

PUコネクタに接続ケーブル(FR-CB2)を接続することによって、FR-PA07/FR-PU07/FR-PU07BBが使用できます。\*2

USBコネクタ

USB(Ver1.1)ケーブルでパソコンとインバータが接続できます。



安全リレーユニット (規格認証品)

安全規格適合のために必要です。セーフティストップ対応品、FLIモード通信対応品、CC-Link通信対応品に接続可能です。

S1  
S2  
PC

ブレーキ抵抗器 (FR-ABR、MRS、MYS)

制動能力を向上させることができます。(0.4K以上)  
11K以上のブレーキ抵抗器を使用する場合、必ずサーマルリレーを設置してください。



P/+  
PR

P/+ P1

R/L1 S/L2 T/L3

P/+ N/-

接地

U V W

モータ

接地

ブレーキユニット(FR-BU2)



高力率コンバータ (FR-HC2)

電源高調波を大幅に抑制します。必要に応じて設置してください。\*2



電源回生共通コンバータ

大きな制動能力が得られます。必要に応じて設置してください。\*2



抵抗器ユニット(FR-BR) 放電抵抗器(GZG、GRZG)

インバータの回生制動能力を十分に発揮させることができます。必要に応じて設置してください。

出力側の接続機器

進相コンデンサ・サージキラー・ラジオノイズフィルタは出力側に接続しないでください。出力側にノーヒューズブレーカを設置する場合、ノーヒューズブレーカの選定は各メーカーへお問い合わせください。

接地

感電防止のために、モータおよびインバータは必ず接地して使用してください。インバータの動力線からの誘導ノイズ対策としての接地配線は、インバータの接地端子まで戻して配線することを推奨します。

\*2:標準制御回路端子仕様品およびセーフティストップ対応品のみ使用可能です。

特長

接続例

標準仕様

外形寸法図

端子仕様説明

操作パネル

パラメータ

の説明

保護機能

オプション

注意事項

モータ

互換性

価格

保証問合せ

標準仕様

定格

●3相200V電源

形名 FR-E720-□K (SC) <sup>*9</sup> (NF) <sup>*10</sup> (NC) <sup>*11</sup> (-NE) <sup>*12</sup> (-TM) <sup>*13</sup>		0.1	0.2	0.4	0.75	1.5	2.2	3.7	5.5	7.5	11	15
適用モータ容量(kW) <sup>*1</sup>		0.1	0.2	0.4	0.75	1.5	2.2	3.7	5.5	7.5	11	15
出力	定格容量(kVA) <sup>*2</sup>	0.3	0.6	1.2	2.0	3.2	4.4	7.0	9.5	13.1	18.7	23.9
	定格電流(A) <sup>*7</sup>	0.8 (0.8)	1.5 (1.4)	3 (2.5)	5 (4.1)	8 (7)	11 (10)	17.5 (16.5)	24 (23)	33 (31)	47 (44)	60 (57)
	過負荷電流定格 <sup>*3</sup>	150% 60s、200% 3s (反限時特性)										
	定格電圧 <sup>*4</sup>	3相 200~240V										
	回生制動トルク <sup>*5</sup>	150%		100%		50%		20%				
電源	定格入力 交流(直流)電圧・周波数	3相 200~240V 50Hz/60Hz (DC283~339V <sup>*8</sup> )										
	交流(直流)電圧許容変動	170~264V 50Hz/60Hz (DC240~373V <sup>*8</sup> )										
	周波数許容変動	±5%										
	電源設備容量(kVA) <sup>*6</sup>	0.4	0.8	1.5	2.5	4.5	5.5	9	12	17	20	28
保護構造(JEM1030)	閉鎖形(IP20) FLリモート通信対応品、CC-Link通信対応品、EtherCAT通信オプション専用は、開放形(IP00)となります。											
冷却方式	自冷					強制風冷						
概略質量(kg)	0.5	0.5	0.7	1.0	1.4	1.4	1.7	4.3	4.3	6.5	6.5	

●3相400V電源

形名 FR-E740-□K (SC) <sup>*9</sup> (NF) <sup>*10</sup> (NC) <sup>*11</sup> (-NE) <sup>*12</sup> (-TM) <sup>*13</sup>		0.4	0.75	1.5	2.2	3.7	5.5	7.5	11	15	
適用モータ容量(kW) <sup>*1</sup>		0.4	0.75	1.5	2.2	3.7	5.5	7.5	11	15	
出力	定格容量(kVA) <sup>*2</sup>	1.2	2.0	3.0	4.6	7.2	9.1	13.0	17.5	23.0	
	定格電流(A) <sup>*7</sup>	1.6 (1.4)	2.6 (2.2)	4.0 (3.8)	6.0 (5.4)	9.5 (8.7)	12	17	23	30	
	過負荷電流定格 <sup>*3</sup>	150% 60s、200% 3s (反限時特性)									
	定格電圧 <sup>*4</sup>	3相 380~480V									
	回生制動トルク <sup>*5</sup>	100%		50%		20%					
電源	定格入力 交流電圧・周波数	3相 380~480V 50Hz/60Hz (DC537~679V <sup>*8</sup> )									
	交流電圧許容変動	325~528V 50Hz/60Hz (DC457~740V <sup>*8</sup> )									
	周波数許容変動	±5%									
	電源設備容量(kVA) <sup>*6</sup>	1.5	2.5	4.5	5.5	9.5	12	17	20	28	
保護構造(JEM1030)	閉鎖形(IP20) FLリモート通信対応品、CC-Link通信対応品、EtherCAT通信オプション専用は、開放形(IP00)となります。										
冷却方式	自冷					強制風冷					
概略質量(kg)	1.4	1.4	1.9	1.9	1.9	3.2	3.2	6.0	6.0		

- \*1 適用モータは、4極の三菱電機標準モータを使用する場合の最大適用容量を示します。
- \*2 定格出力容量は、出力電圧が3相200Vクラスは230V、3相400Vクラスは440Vの場合を示します。
- \*3 過負荷電流定格の%値はインバータの定格出力電流に対する比率を示します。繰り返し使用する場合は、インバータおよびモータが100%負荷時の温度以下に復帰するまで待つ必要があります。
- \*4 最大出力電圧は、電源電圧以上になりません。最大出力電圧を設定範囲内で変更可能です。ただし、インバータ出力側電圧波形の波高値は電源電圧の $\sqrt{2}$ 倍程度となります。
- \*5 制動トルクの大きさは、モータ単体で60Hzより最短で減速したときの短時間平均トルク(モータの損失によって変化)を示しており、連続回生トルクではありません。基底周波数をこえた周波数からの減速は、平均減速トルクの値が低下します。インバータにはブレーキ抵抗器を内蔵していませんので、回生エネルギーが大きいたときにはオプションのブレーキ抵抗器を使用してください。(0.1K、0.2Kには使用できません)ブレーキユニット(FR-BU2)も使用することができます。
- \*6 電源設備容量は、電源側インピーダンス(入力リアクトルや電線を含む)の値によって変わります。
- \*7 周囲温度が40℃を超えた状態でPr.72 PWM周波数選択を2kHz以上に設定して低騒音運転を行う場合、定格出力電流は( )内の値となります。
- \*8 直流電源は、端子P/+とN/-に接続してください。端子P/+に電源のプラス側、端子N/-に電源のマイナス側を接続します。  
 P/+・N/-間の電圧は、モータからの回生エネルギーで上昇することがあり、一時的に415V(400Vクラスは、810V)以上となる場合がありますので、直流電源は回生時の電圧・エネルギーに耐えられるものを選定してください。  
 回生時の電圧・エネルギーに耐えられない電源の場合は、逆流防止のダイオードを直列に挿入してください。
- \*9 FREQROL-E700シリーズは突入電流抑制回路を内蔵していますが、電源投入時には最大でインバータ定格の4倍程度の突入電流が流れますので、直流電源は電源投入時の突入電流を考慮した選定を行ってください。
- \*10 電源容量は電源の出力インピーダンスに依存しますので、交流の電源設備容量を目安に、十分余裕のある電源容量を選定してください。
- \*9 セーフティストップ対応品は、SCが付きます。
- \*10 FLリモート通信対応品は、NFが付きます。
- \*11 CC-Link通信対応品は、NCが付きます。
- \*12 Ethernet通信機能内蔵品は、-NEが付きます。
- \*13 EtherCAT通信オプション専用は、-TMが付きます(セーフティストップ対応品のみ)。

●単相200V電源

形名 FR-E720S-□K (SC)*10(-NE)*11		0.1	0.2	0.4	0.75	1.5	2.2
適用モータ容量(kW)*1		0.1	0.2	0.4	0.75	1.5	2.2
出力	定格容量(kVA)*2	0.3	0.6	1.2	2.0	3.2	4.4
	定格電流(A)*7	0.8 (0.8)	1.5 (1.4)	3.0 (2.5)	5.0 (4.1)	8.0 (7.0)	11.0 (10.0)
	過負荷電流定格*3	150% 60s、200% 3s (反限時特性)					
	定格電圧*4	3相 200~240V					
	回生制動トルク*5	150%		100%		50% 20%	
電源	定格入力 交流電圧・周波数	単相 200~240V 50Hz/60Hz					
	交流電圧許容変動	170~264V 50Hz/60Hz					
	周波数許容変動	±5%					
	電源設備容量(kVA)*6	0.5	0.9	1.5	2.5	4.0	5.2
保護構造(JEM1030)		閉鎖形(IP20)					
冷却方式		自冷			強制空冷		
概略質量(kg)		0.6	0.6	0.9	1.4	1.5	2.0

●単相100V電源

形名 FR-E710W-□K		0.1	0.2	0.4	0.75
適用モータ容量(kW)*1		0.1	0.2	0.4	0.75
出力	定格容量(kVA)*2	0.3	0.6	1.2	2.0
	定格電流(A)*7	0.8 (0.8)	1.5 (1.4)	3.0 (2.5)	5.0 (4.1)
	過負荷電流定格*3	150% 60s、200% 3s (反限時特性)			
	定格電圧	3相 200~230V*8,*9			
	回生制動トルク*5	150%		100%	
電源	定格入力 交流電圧・周波数	単相 100~115V 50Hz/60Hz			
	交流電圧許容変動	90~132V 50Hz/60Hz			
	周波数許容変動	±5%			
	電源設備容量(kVA)*6	0.5	0.9	1.5	2.5
保護構造(JEM1030)		閉鎖形(IP20)			
冷却方式		自冷			
概略質量(kg)		0.6	0.7	0.9	1.5

- \*1 適用モータは、4極の三菱電機標準モータを使用する場合の最大適用容量を示します。
- \*2 定格出力容量は、出力電圧が230Vの場合を示します。
- \*3 過負荷電流定格の%値はインバータの定格出力電流に対する比率を示します。繰り返し使用する場合は、インバータおよびモータが100%負荷時の温度以下に復帰するまで待つ必要があります。瞬停再始動 (Pr.57) または停電停止 (Pr.261) を設定し、電源電圧が低く負荷が大きくなると、母線電圧が停電検出レベルまで低下し、100%以上の負荷がとれない場合があります。
- \*4 最大出力電圧は、電源電圧以上になりません。最大出力電圧を設定範囲内で変更可能です。ただし、インバータ出力側電圧波形の波高値は電源電圧の $\sqrt{2}$ 倍程度となります。
- \*5 制動トルクの大きさは、モータ単体で60Hzより最短で減速したときの短時間平均トルク（モータの損失によって変化）を示しており、連続回生トルクではありません。基底周波数をこえた周波数からの減速は、平均減速トルクの値が低下します。インバータにはブレーキ抵抗器を内蔵していませんので、回生エネルギーが大きいたときにはオプションのブレーキ抵抗器を使用してください。(0.1K、0.2Kには使用できません) ブレーキユニット (FR-BU2) も使用することができます。
- \*6 電源設備容量は、電源側インピーダンス（入力リアクトルや電線を含む）の値によって変わります。
- \*7 周囲温度が40℃を超えた状態でPr.72 PWM周波数選択を2kHz以上に設定して低騒音運転を行う場合、定格出力電流は（ ）内の値となります。
- \*8 単相100V電源入力仕様品の場合、出力電圧は電源電圧の2倍以上の値を出力することはできません。
- \*9 単相100V電源入力仕様品の場合、モータ負荷をかけたとき出力電圧が低下しますので、3相入力に比べ、出力電流が増加します。そのため、出力電流がモータ定格電流内になるように負荷を低減して使用する必要があります。
- \*10 セーフティストップ対応品は、SCが付ききます。
- \*11 Ethernet通信機能内蔵品は、-NEが付ききます。

特長

接続例

標準仕様

外形寸法図

端子結線図  
端子仕様説明

操作パネル  
Parameter  
設定

パラメータ  
リスト

パラメータ  
の説明

保護機能

オプション

注意事項

モータ

互換性

価格

保証問合せ



共通仕様

制御仕様	制御方式	Soft-PWM制御/高キャリア周波数PWM制御 (V/F制御、アドバンスト磁束ベクトル制御、汎用磁束ベクトル制御、最適励磁制御を選択可能)		
	出力周波数範囲	0.2~400Hz		
	周波数設定分解能	アナログ入力 *10*13	0.06Hz/60Hz (端子2, 4: 0~10V/10bit) 0.12Hz/60Hz (端子2, 4: 0~5V/9bit) 0.06Hz/60Hz (端子4: 0~20mA/10bit)	
		デジタル入力	0.01Hz	
	周波数精度	アナログ入力 *10*13	最大出力周波数の±0.5%以内(25°C±10°C)	
		デジタル入力	設定出力周波数の0.01%以内	
	電圧/周波数特性	基底周波数0~400Hz任意設定可能、定トルク・低減トルクパターン選択可能		
	始動トルク	200%以上(0.5Hz時)・・・アドバンスト磁束ベクトル制御を設定した場合 (3.7K以下)		
	トルクブースト	手動トルクブースト		
	加速・減速時間設定	0.01~360s、0.1~3600s(加速・減速個別設定可能)、直線またはS字加速減速モード選択可能		
直流制動	動作周波数 (0~120Hz)、動作時間(0~10s)、動作電圧(0~30%)可変			
ストール防止動作レベル	動作電流レベル設定可能(0~200%可変)、有無の選択可能			
運転仕様	周波数設定信号	アナログ入力 *10*13	2点 端子2: 0~10V、0~5V選択可能 端子4: 0~10V、0~5V、4~20mA選択可能	
		デジタル入力	操作パネル、パラメータユニット(FLリモート通信対応品はFLリモート通信、CC-Link通信対応品はCC-Link通信)により入力、周波数設定単位設定可 BCD4桁または16bitバイナリ (オプションFR-A7AX Eキット使用時)	
	始動信号	正転・逆転個別、始動信号自己保持入力*10*13 (3ワイヤ入力) 選択可能		
	入力信号*10*14 (標準制御回路端子仕様品: 7点、 セーフティストップ対応品: 6点)	多段速度選択、遠隔設定、あて止め選択、第2機能選択、端子4入力選択*13、JOG運転選択*13、PID制御有効端子、ブレーキ開放完了信号、外部サーマル入力*13、PU-外部運転切換*13、V/F切換、出力停止、始動自己保持選択*13、正転、逆転指令*13、インバータリセット*13、PU-NET運転切換*13、外部-NET運転切換*13、指令権切換*13、インバータ運転許可信号*13、PU運転外部インタロック*13から任意の信号をPr.178~Pr.184 (入力端子機能選択) により選択。		
	運転機能	上下限周波数設定、周波数ジャンプ運転、外部サーマル入力選択*10*13、瞬停再始動運転、正転・逆転防止、遠隔設定、ブレーキシーケンス*10、第2機能、多段速運転、あて止め制御、ドループ制御、回生回避、すべり補正、運転モード選択、オフラインオートチューニング機能、PID制御*10、計算機リンク運転 (RS-485) *10*13		
	セーフティストップ機能*3	端子S1、S2によりセーフティ遮断信号が入力可能 (EN ISO 13849-1 Category 3 / PLd EN62061 / IEC61508 SIL2準拠)		
	出力信号*11 オープンコレクタ出力 (2点) リレー出力 (1点)	インバータ運転中、周波数到達、過負荷警報、出力周波数検出、回生ブレーキブリアラーム、電子サーマルブリアラーム、インバータ運転準備完了、出力電流検出、ゼロ電流検出、PID下限リミット、PID上限リミット、PID正転逆転出力、ブレーキ開放要求、ファン故障*1、FIN過熱ブリアラーム、停電減速中、PID制御動作中、セーフティモニタ出力*2、セーフティモニタ出力2*3、リトライ中、寿命警報、電流平均値モニタ、リモート出力、軽故障出力、異常出力3、メンテナンスタイマ警報から任意の信号をPr.190~Pr.192 (出力端子機能選択) により選択		
	運転状態	出力周波数、モータ電流 (定常)、出力電圧、周波数設定値、モータトルク、コンバータ出力電圧、回生ブレーキ使用率、電子サーマル負荷率、出力電流ピーク値、コンバータ出力電圧ピーク値、基準電圧出力、モータ負荷率、PID目標値、PID測定値、出力電力をPr.54 FM端子機能選択により選択		
	表示計用 パルス列出力 (最大 2.4kHz: 1点) *10	パルス列出力 (1440パルス/s/フルスケール)		
	表示	操作パネル	運転状態	出力周波数、モータ電流 (定常)、出力電圧、周波数設定値、積算通電時間、実稼動時間、モータトルク、コンバータ出力電圧、回生ブレーキ使用率、電子サーマル負荷率、出力電流ピーク値、コンバータ出力電圧ピーク値、モータ負荷率、PID目標値*10、PID測定値*10、PID偏差*10、インバータ入出力端子モニタ、入出力端子オプションモニタ*10*13、出力電力、積算電力、モータサーマル負荷率、インバータサーマル負荷率より選択可能
パラメータ ユニット (FR-PU07)*10*13		異常内容	保護機能の動作時に異常内容を表示、異常内容8回分を記憶 (保護機能動作直前の出力電圧・電流・周波数・積算通電時間)	
		対話式ガイダンス *10*13	ファンクション (ヘルプ) 機能による操作ガイド*4	
保護・警報機能	保護機能	保護機能	加速中過電流、定速中過電流、減速中過電流、加速中過電圧、定速中過電圧、減速中過電圧、インバータ保護サーマル動作、モータ保護サーマル動作、フィン過熱、入力欠相*6、ストール防止による停止、始動時出力側地絡過電流*5、出力短絡、出力欠相、外部サーマル動作*5*10*13、オプション異常*5、パラメータエラー、PU抜け発生*10*13、リトライ回数オーバー *5、CPU異常、ブレーキトランジスタ異常、突入抵抗過熱、通信異常、アナログ入力異常*10*13、USB通信異常*9*13、ブレーキシーケンスエラー 4~7*5*10、セーフティ回路異常*3	
		警報機能	ファン故障*1、過電流ストール防止、過電圧ストール防止、PU停止、パラメータ書込みエラー、回生ブレーキブリアラーム*5、電子サーマルブリアラーム、メンテナンス出力*5、不足電圧、操作パネルロック、パスワード設定中*5、インバータリセット中、セーフティ停止中*3、24V外部電源動作中*12	
環境	周囲温度	-10°C~+50°C (凍結のないこと)*7		
	周囲湿度	90%RH以下 (結露のないこと)		
	保存温度*8	-20°C~+65°C		
	雰囲気	屋内 (腐食性ガス・引火性ガス・オイルミスト・じんあいのないこと)		
標高・振動	1000m以下・5.9m/s <sup>2</sup> 以下、10~55Hz (X、Y、Z各方向)			

- \*1 0.75K以下 (単相200Vクラスのみ0.4K以下) は冷却ファンを装備していないため、機能しません。
- \*2 セーフティストップ対応品、CC-Link通信対応品のみ機能します。
- \*3 標準制御回路端子仕様品には、この機能はありません。
- \*4 オプションのパラメータユニット (FR-PU07) のみ表示可能です。
- \*5 初期状態の場合、この保護機能は機能しません。
- \*6 3相電源入力仕様品のみこの保護機能は機能します。
- \*7 周囲温度が40°C以下で使用する場合は密着取付け (間隔0cm) できます。
- \*8 輸送時などの短時間に適用できる温度です。
- \*9 FLリモート通信対応品には、この機能はありません。
- \*10 FLリモート通信対応品、EtherCAT通信オプション専用用品には、この機能はありません。
- \*11 FLリモート通信対応品、CC-Link通信対応品、EtherCAT通信オプション専用用品の出力信号は、オープンコレクタ出力1点のみです。また、FLリモート通信対応品はセーフティモニタ出力信号固定です (選択不可)。
- \*12 セーフティストップ対応品 (FR-E7DS装着時)、FLリモート通信対応品、CC-Link通信対応品、EtherCAT通信オプション専用用品で機能します。
- \*13 CC-Link通信対応品には、この機能はありません。
- \*14 CC-Link通信対応品は、CC-Link通信の入力仮想端子にのみ割付け可能です。



外形寸法図

- FR-E720-0.1K(SC)~0.75K(SC)
- FR-E720S-0.1K(SC)~0.4K(SC)
- FR-E710W-0.1K~0.4K

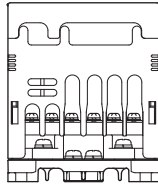
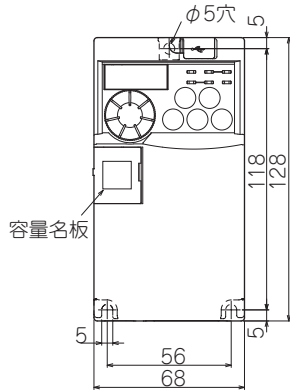

内蔵オプション装着時

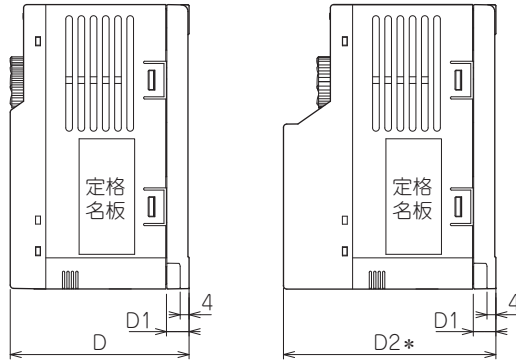

インバータ形名	D	D1	D2*
FR-E720-0.1K, 0.2K FR-E720S-0.1K, 0.2K FR-E710W-0.1K	80.5	10	95.6
FR-E720-0.1KSC, 0.2KSC FR-E720S-0.1KSC, 0.2KSC	86.5		108.1
FR-E710W-0.2K	110.5	10	125.6
FR-E720-0.4K	112.5	42	127.6
FR-E720-0.4KSC	118.5		140.1
FR-E720-0.75K	132.5	62	147.6
FR-E720-0.75KSC	138.5		160.1
FR-E720S-0.4K FR-E710W-0.4K	142.5	42	157.6
FR-E720S-0.4KSC	148.5		170.1

\* FR-A7NC (Eキット) (標準制御端子仕様品)、FR-A7NC Eキットカバー SC+FR-A7NC (セーフティストッ対応品) 装着時は、前面に端子台が出るので、奥行寸法が約2mm (最大2.8mm) 大きくなります。

(単位: mm)

特長

接続例

標準仕様

外形寸法図

端子結線図  
端子仕様説明

操作パネル  
インベリタコントリビューター

パラメータ  
リスト

パラメータ  
の説明

保護機能

オプション

注意事項

モータ

互換性

価格

保証問合せ

- FR-E720-1.5K(SC)、2.2K(SC)
- FR-E720S-0.75K(SC)、1.5K(SC)
- FR-E710W-0.75K

容量名板

2-φ5穴

118 128

5 5

96 108

内蔵オプション装着時

定格名板

FAN

D D1 5

D2\*2 D1 5

\*1 FR-E710W-0.75Kには冷却ファンはありません。

インバータ形名	D	D1	D2*2
FR-E720-1.5K、2.2K FR-E720S-0.75K	135.5	60	150.6
FR-E720-1.5KSC、2.2KSC FR-E720S-0.75KSC	141.5		163.1
FR-E720S-1.5K	161		176.1
FR-E720S-1.5KSC	167		188.6
FR-E710W-0.75K	155	54	170.1

\*2 FR-A7NC (Eキット) (標準制御端子仕様品)、FR-A7NC Eキットカバー SC+FR-A7NC (セーフティストップ対応品) 装着時は、前面に端子台が出るので、奥行き寸法が約2mm (最大2.8mm) 大きくなります。

(単位：mm)

- FR-E720-3.7K(SC)

容量名板

2-φ5穴

118 128

5 5

158 170

内蔵オプション装着時

定格名板

FAN

D 66.5 5

D1\* 66.5 5

インバータ形名	D	D1*
FR-E720-3.7K	142.5	157.6
FR-E720-3.7KSC	148.5	170.1

\* FR-A7NC (Eキット) (標準制御端子仕様品)、FR-A7NC Eキットカバー SC+FR-A7NC (セーフティストップ対応品) 装着時は、前面に端子台が出るので、奥行き寸法が約2mm (最大2.8mm) 大きくなります。

(単位：mm)

●FR-E720-5.5K(SC)~15K(SC)

インバータ形名	W	W1	W2	D	D1*	D2	D3
FR-E720-5.5K, 7.5K	180	164	180	165	180.1	71.5	10
FR-E720-5.5KSC, 7.5KSC				171	192.6		
FR-E720-11K, 15K	220	195	211	190	205.1	84.5	10.5
FR-E720-11KSC, 15KSC				196	217.6		

\* FR-A7NC (Eキット) (標準制御端子仕様品)、FR-A7NC Eキットカバー SC+FR-A7NC (セーフティストップ対応品) 装着時は、前面に端子台が出るので、奥行き寸法が約2mm (最大2.8mm) 大きくなります。

(単位：mm)

●FR-E740-0.4K(SC)~3.7K(SC)  
●FR-E720S-2.2K(SC)

インバータ形名	D	D1	D2*2
FR-E740-0.4K, 0.75K	114	39	129.1
FR-E740-0.4KSC, 0.75KSC	120		141.6
FR-E740-1.5K, 2.2K, 3.7K	135	60	150.1
FR-E740-1.5KSC, 2.2KSC, 3.7KSC	141		162.6
FR-E720S-2.2K	155.5		170.6
FR-E720S-2.2KSC	161.5		183.1

\*1 FR-E740-0.4K, 0.75Kには冷却ファンはありません。

\*2 FR-A7NC (Eキット) (標準制御端子仕様品)、FR-A7NC Eキットカバー SC+FR-A7NC (セーフティストップ対応品) 装着時は、前面に端子台が出るので、奥行き寸法が約2mm (最大2.8mm) 大きくなります。

(単位：mm)

- 特長
- 接続例
- 標準仕様
- 外形寸法図
- 端子結線図
- 端子仕様説明
- 操作パネル
- インベントリ
- パラメータ
- パラメータ
- の説明
- 保護機能
- オプション
- 注意事項
- モータ
- 互換性
- 価格
- 保証問合せ

●FR-E740-5.5K(SC)、7.5K(SC)

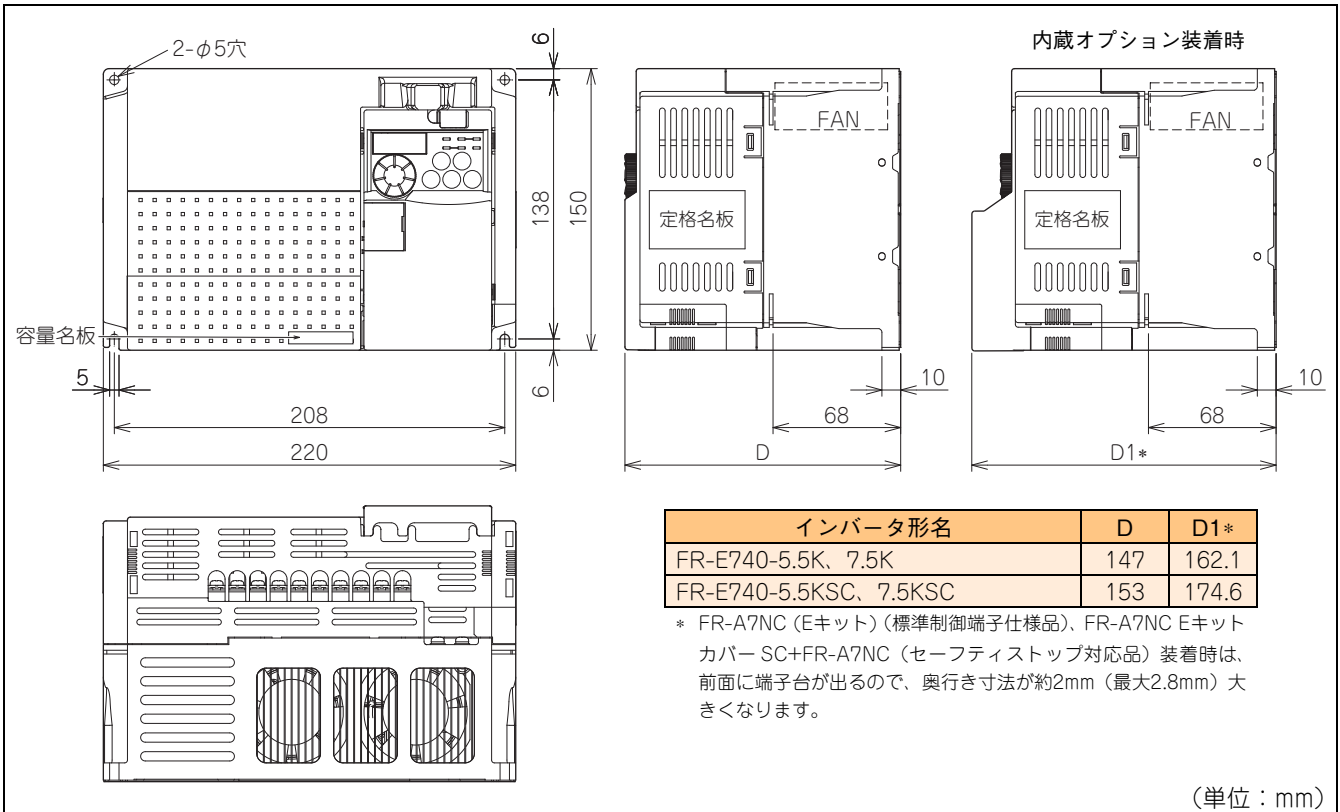

●FR-E740-11K(SC)、15K(SC)

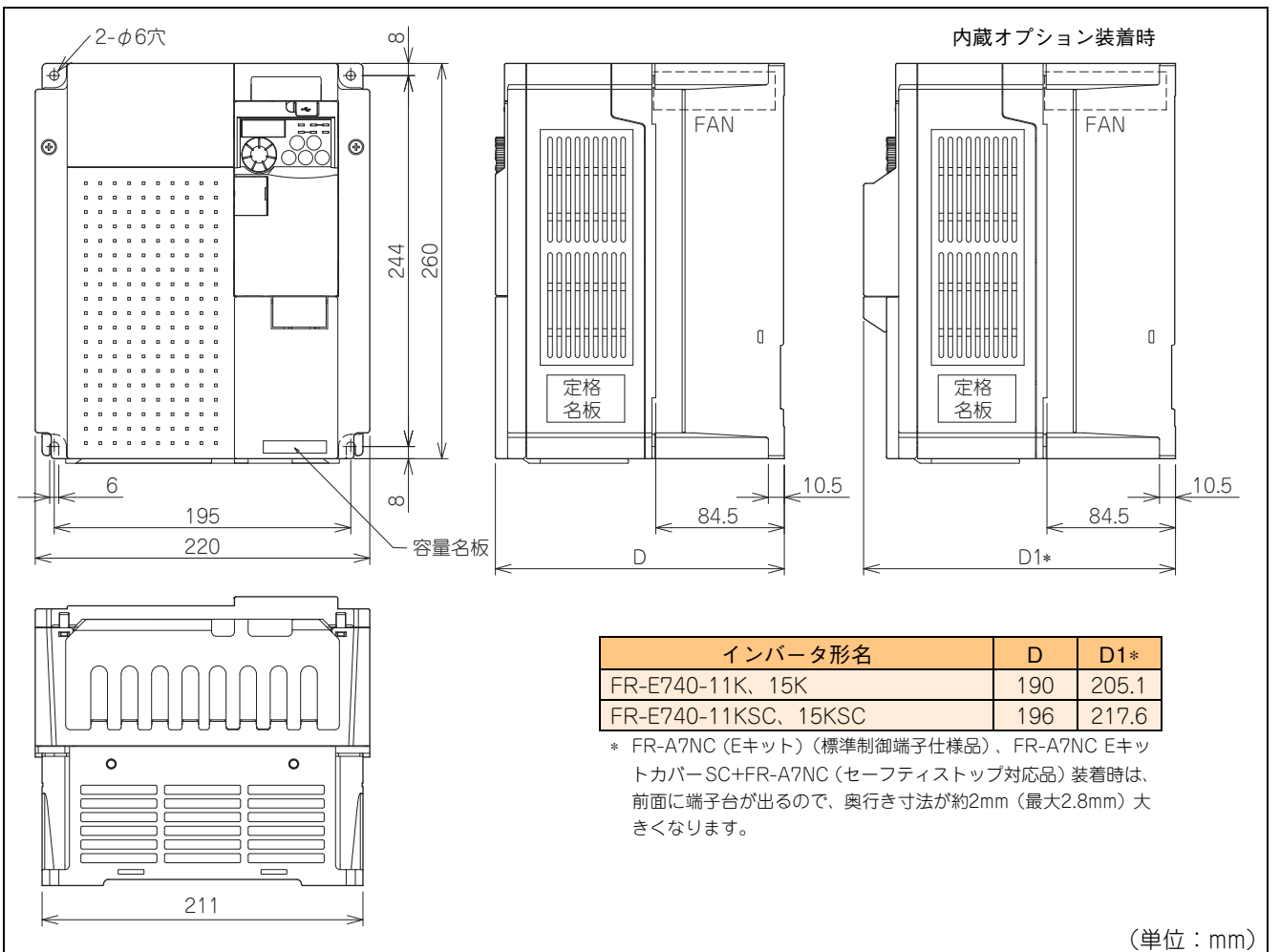



●FLリモート通信対応品

・FR-E720-0.1KNF~0.75KNF

・FR-E720-1.5KNF~15KNF  
・FR-E740-0.4KNF~15KNF

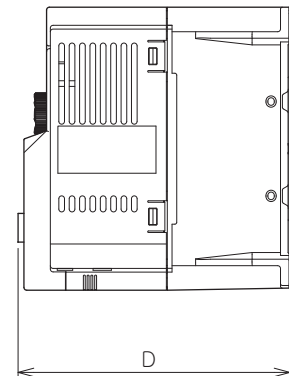
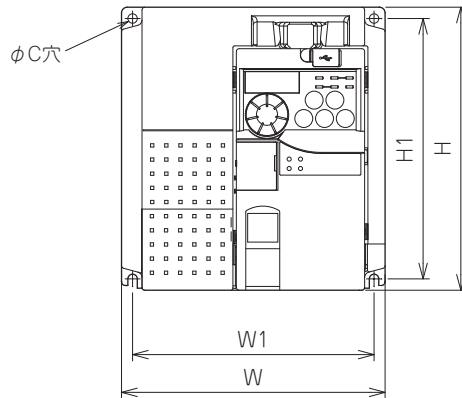
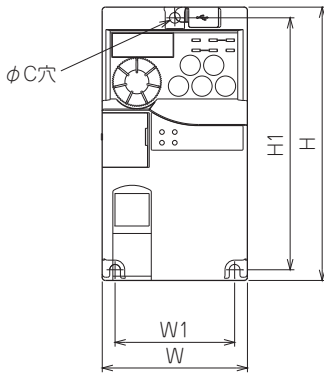

(単位：mm)

● 3相200Vクラス

インバータ形名	W	W1	H	H1	D	C	
FR-E720-0.1KNF	68	56	128	118	89.5	5	
FR-E720-0.2KNF					121.5		
FR-E720-0.4KNF					141.5		
FR-E720-0.75KNF					144.5		
FR-E720-1.5KNF	108	96	260	244	151.5	6	
FR-E720-2.2KNF					174		
FR-E720-3.7KNF	170	158			174		199
FR-E720-5.5KNF	180	164			199		
FR-E720-7.5KNF	220	195					
FR-E720-11KNF							
FR-E720-15KNF							

● 3相400Vクラス

インバータ形名	W	W1	H	H1	D	C
FR-E740-0.4KNF	140	128	150	138	123	5
FR-E740-0.75KNF					144	
FR-E740-1.5KNF					156	
FR-E740-2.2KNF					199	
FR-E740-3.7KNF	220	208	260	244	199	6
FR-E740-5.5KNF					217.5	
FR-E740-7.5KNF					217.5	
FR-E740-11KNF						
FR-E740-15KNF						

●CC-Link通信対応品

・FR-E720-0.1KNC~0.75KNC

・FR-E720-1.5KNC~15KNC  
・FR-E740-0.4KNC~15KNC

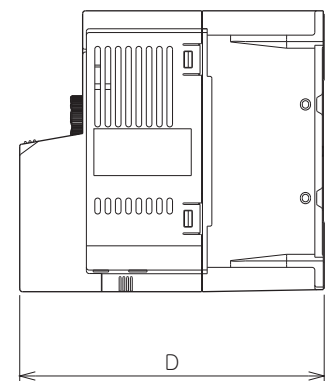
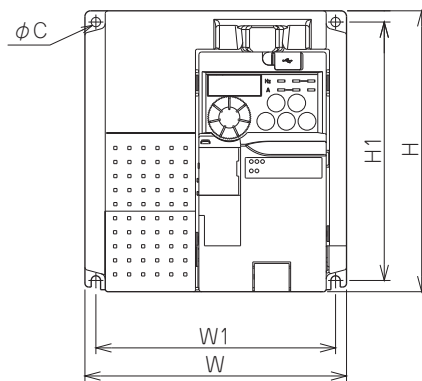
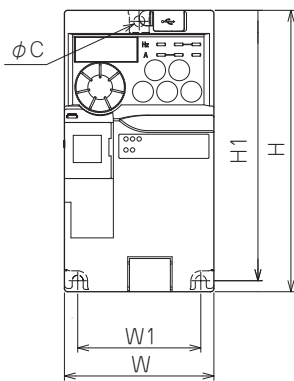

(単位：mm)

● 3相200Vクラス

インバータ形名	W	W1	H	H1	D	C	
FR-E720-0.1KNC	68	56	128	118	108	5	
FR-E720-0.2KNC					140		
FR-E720-0.4KNC					160		
FR-E720-0.75KNC					163		
FR-E720-1.5KNC	108	96	260	244	170	6	
FR-E720-2.2KNC					192.5		
FR-E720-3.7KNC	170	158			192.5		217.5
FR-E720-5.5KNC	180	164			217.5		
FR-E720-7.5KNC	220	195					
FR-E720-11KNC							
FR-E720-15KNC							

● 3相400Vクラス

インバータ形名	W	W1	H	H1	D	C
FR-E740-0.4KNC	140	128	150	138	141.5	5
FR-E740-0.75KNC					162.5	
FR-E740-1.5KNC					174.5	
FR-E740-2.2KNC					217.5	
FR-E740-3.7KNC	220	208	260	244	217.5	6
FR-E740-5.5KNC					217.5	
FR-E740-7.5KNC					217.5	
FR-E740-11KNC						
FR-E740-15KNC						

特長

接続例

標準仕様

外形寸法図

端子結線図  
端子仕様説明

操作パネル  
インテリジェント  
Configurator

パラメータ  
リスト

パラメータ  
の説明

保護機能

オプション

注意事項

モータ

互換性

価格

保証問合せ

●Ethernet通信機能内蔵品

- ・ FR-E720-0.1K~0.75K-NE
- ・ FR-E720S-0.1K~0.4K-NE

- ・ FR-E720-1.5K~15K-NE
- ・ FR-E740-0.4K~15K-NE
- ・ FR-E720S-0.75K~2.2K-NE

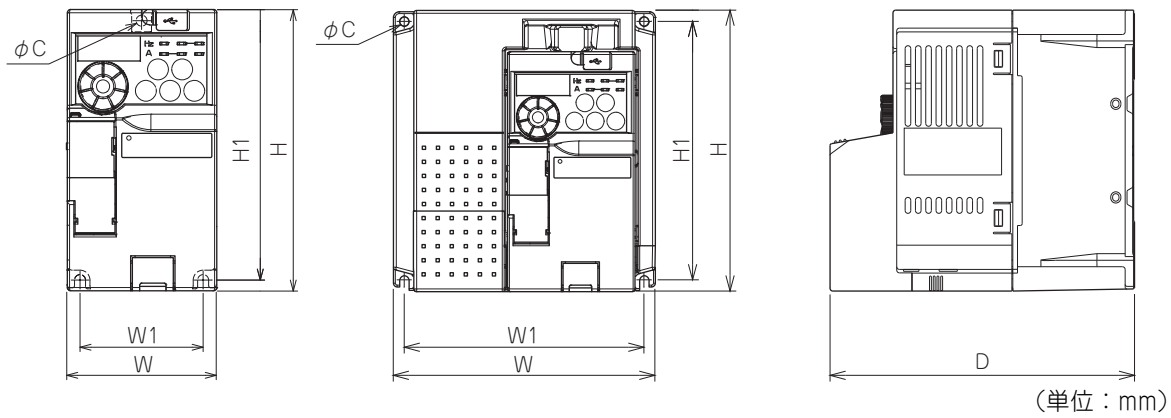

● 3相200Vクラス

インバータ形名	W	W1	H	H1	D	C
FR-E720-0.1K-NE	68	56	128	118	108	5
FR-E720-0.2K-NE					140	
FR-E720-0.4K-NE					160	
FR-E720-0.75K-NE					163	
FR-E720-1.5K-NE	108	96	260	244	170	6
FR-E720-2.2K-NE	170					
FR-E720-3.7K-NE	192.5					
FR-E720-5.5K-NE	180	164	260	244	217.5	6
FR-E720-7.5K-NE	220	195			217.5	
FR-E720-11K-NE	220	195	260	244	217.5	6
FR-E720-15K-NE					217.5	

● 3相400Vクラス

インバータ形名	W	W1	H	H1	D	C
FR-E740-0.4K-NE	140	128	150	138	141.5	5
FR-E740-0.75K-NE					162.5	
FR-E740-1.5K-NE					174.5	
FR-E740-2.2K-NE	220	208	260	244	217.5	6
FR-E740-3.7K-NE					195	
FR-E740-5.5K-NE					195	
FR-E740-7.5K-NE					195	
FR-E740-11K-NE	220	195	260	244	217.5	6
FR-E740-15K-NE					217.5	

● 単相200Vクラス

インバータ形名	W	W1	H	H1	D	C
FR-E720S-0.1K-NE	68	56	128	118	108	5
FR-E720S-0.2K-NE					170	
FR-E720S-0.4K-NE					163	
FR-E720S-0.75K-NE	108	96	150	138	188.5	6
FR-E720S-1.5K-NE	188.5					
FR-E720S-2.2K-NE	140	128	150	138	183	6

●EtherCAT通信オプション専用品

EtherCAT通信オプション(HMS Industrial Networks製 E7NECT\_2P)を装着することで、EtherCAT通信を行うことができます。

・FR-E720-0.1K~0.75KSC-TM

・FR-E720-1.5K~15KSC-TM

・FR-E740-0.4K~15KSC-TM

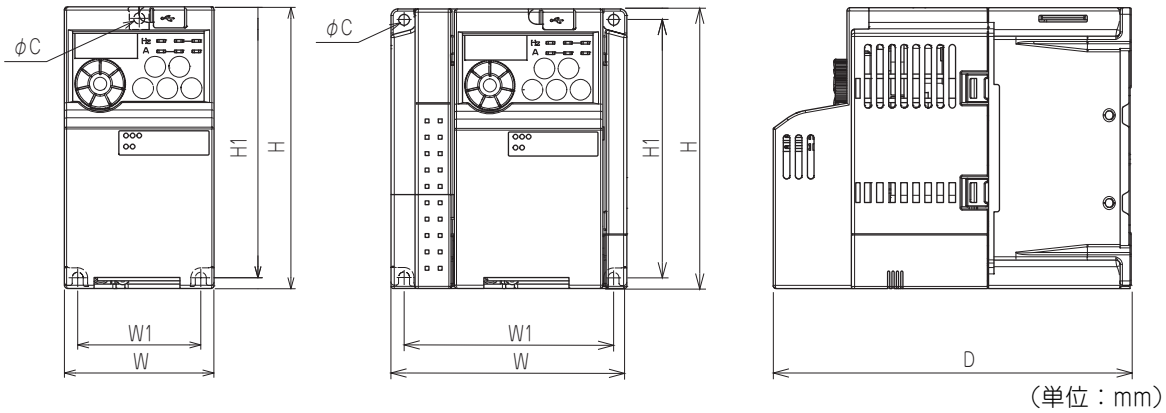

● 3相200Vクラス

インバータ形名	W	W1	H	H1	D	C
FR-E720-0.1KSC-TM	68	56	128	118	108	5
FR-E720-0.2KSC-TM					140	
FR-E720-0.4KSC-TM					160	
FR-E720-0.75KSC-TM					163	
FR-E720-1.5KSC-TM	108	96	260	244	170	6
FR-E720-2.2KSC-TM	170	158			192.5	
FR-E720-3.7KSC-TM	180	164			217.5	
FR-E720-5.5KSC-TM	220	195	260	244	192.5	6
FR-E720-7.5KSC-TM					217.5	
FR-E720-11KSC-TM	220	195	260	244	217.5	6
FR-E720-15KSC-TM					217.5	

● 3相400Vクラス

インバータ形名	W	W1	H	H1	D	C
FR-E740-0.4KSC-TM	140	128	150	138	141.5	5
FR-E740-0.75KSC-TM					162.5	
FR-E740-1.5KSC-TM					162.5	
FR-E740-2.2KSC-TM					174.5	
FR-E740-3.7KSC-TM	220	208	260	244	217.5	6
FR-E740-5.5KSC-TM					217.5	
FR-E740-7.5KSC-TM					217.5	
FR-E740-11KSC-TM	220	195	260	244	217.5	6
FR-E740-15KSC-TM					217.5	

特長

接続例

標準仕様

外形寸法図

端子結線図  
端子仕様説明

操作パネル  
インベクタユニット  
E7 Configurator

パラメータ  
リスト

パラメータ  
の説明

保護機能

オプション

注意事項

モータ

互換性

価格

保証・問合せ

●パラメータユニット (オプション) (FR-PU07)

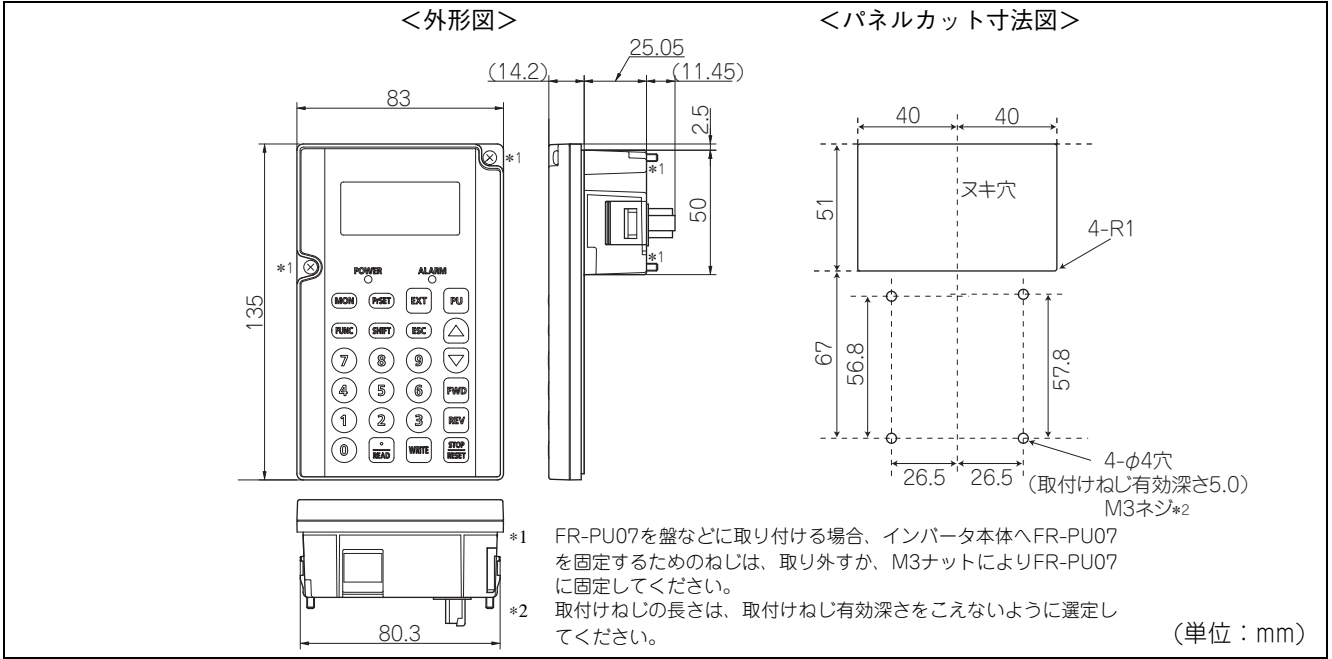

●バッテリーパック付きパラメータユニット (オプション) (FR-PU07BB)

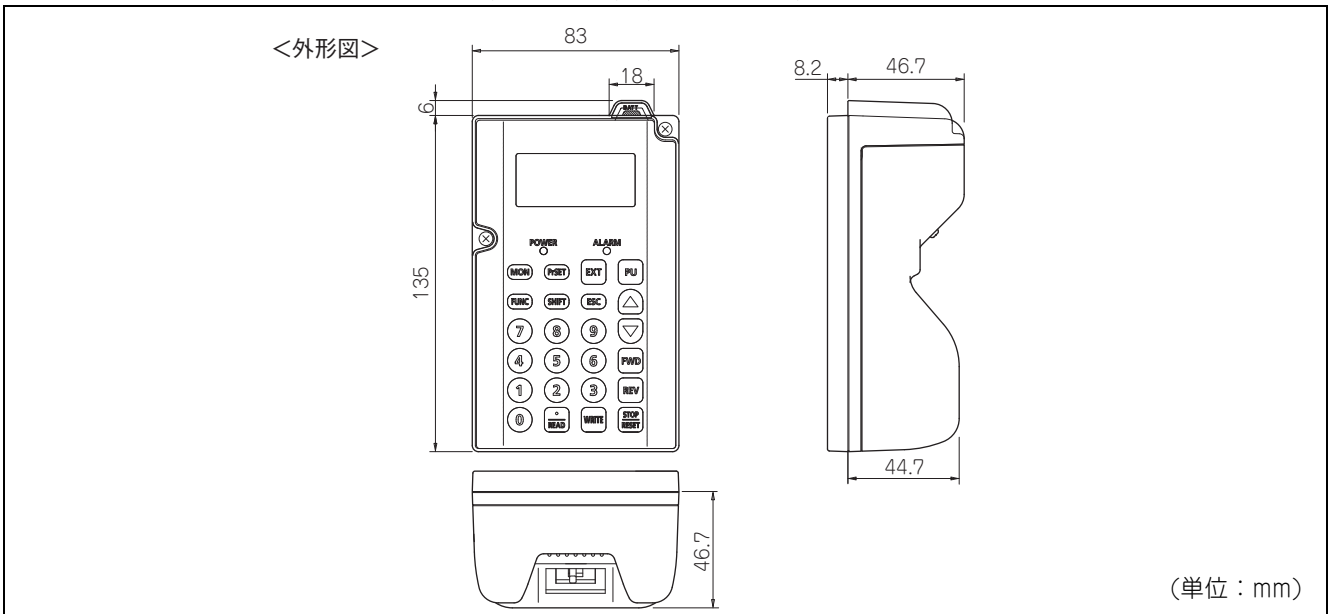

●盤面操作パネル (オプション) (FR-PA07)

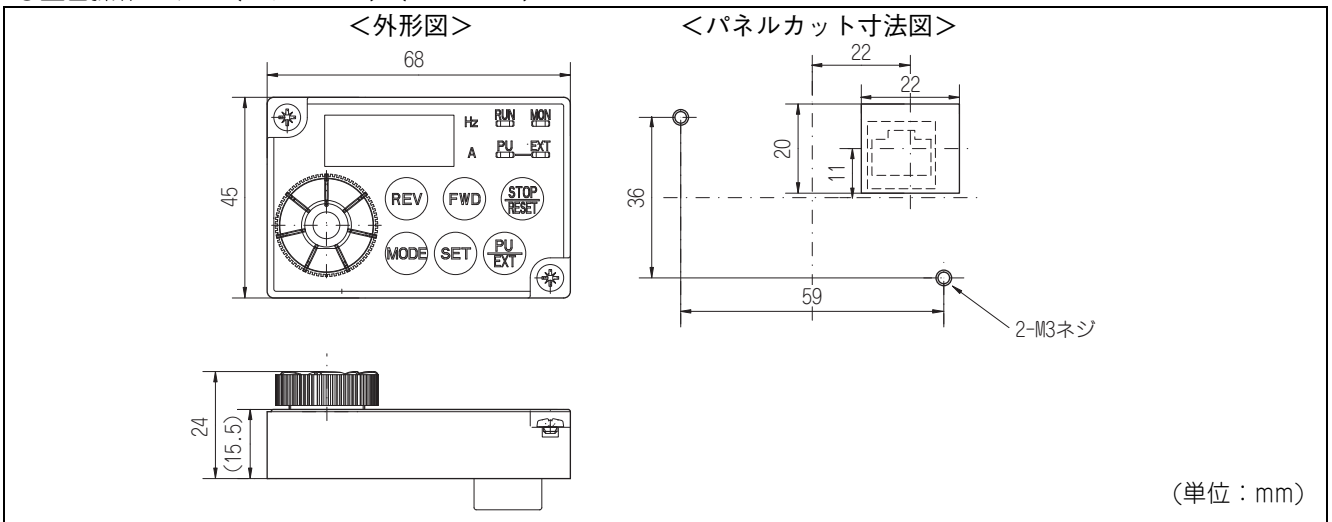



端子結線図

(1) 標準制御回路端子仕様品

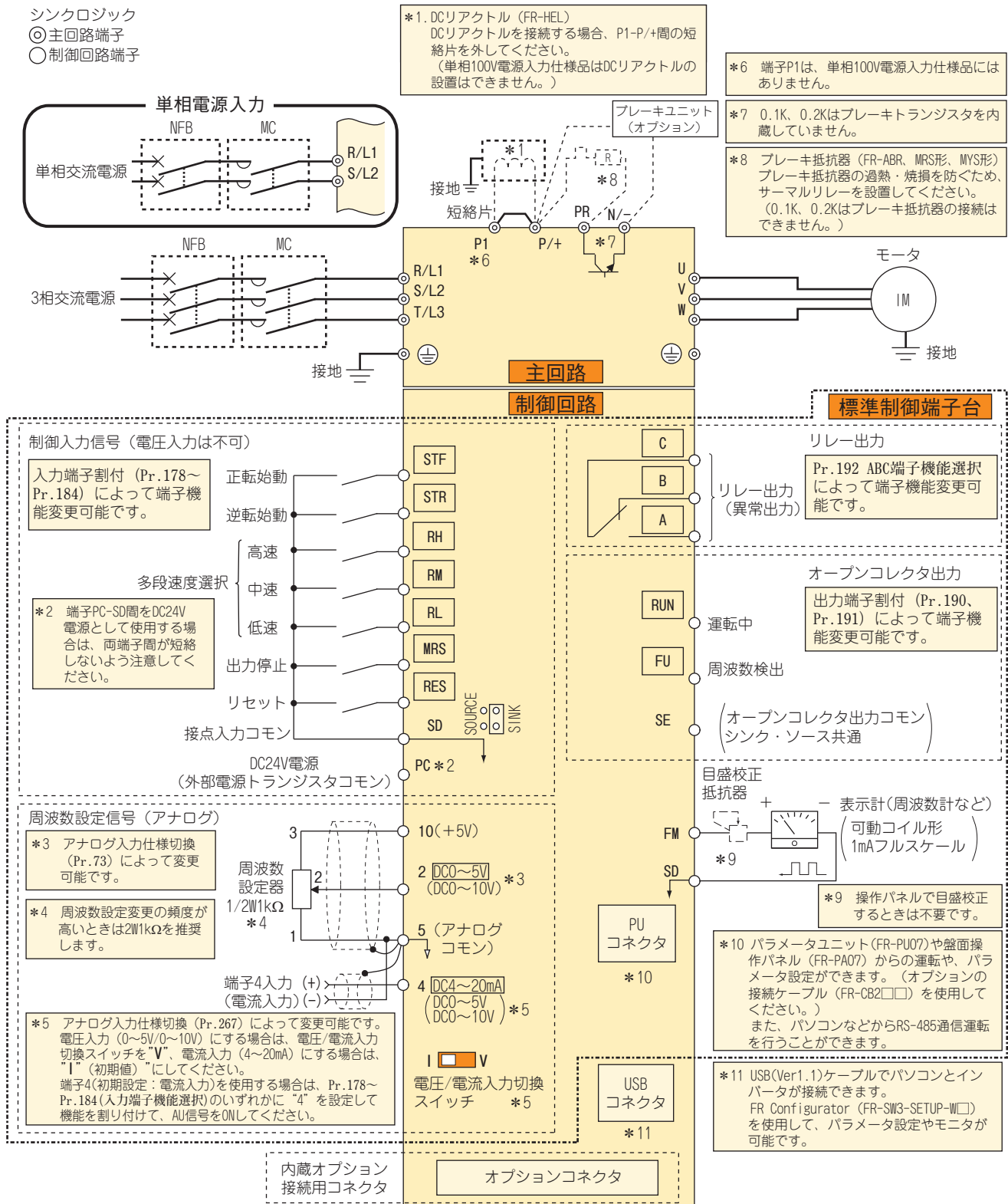

特長

接続例

標準仕様

外形寸法図

端子結線図  
端子仕様説明

操作パネル  
FR Configurator

パラメータ  
リスト

パラメータ  
の説明

保護機能

オプション

注意事項

モータ

互換性

価格

保証問合せ

(2) セーフティストップ対応品(SC)

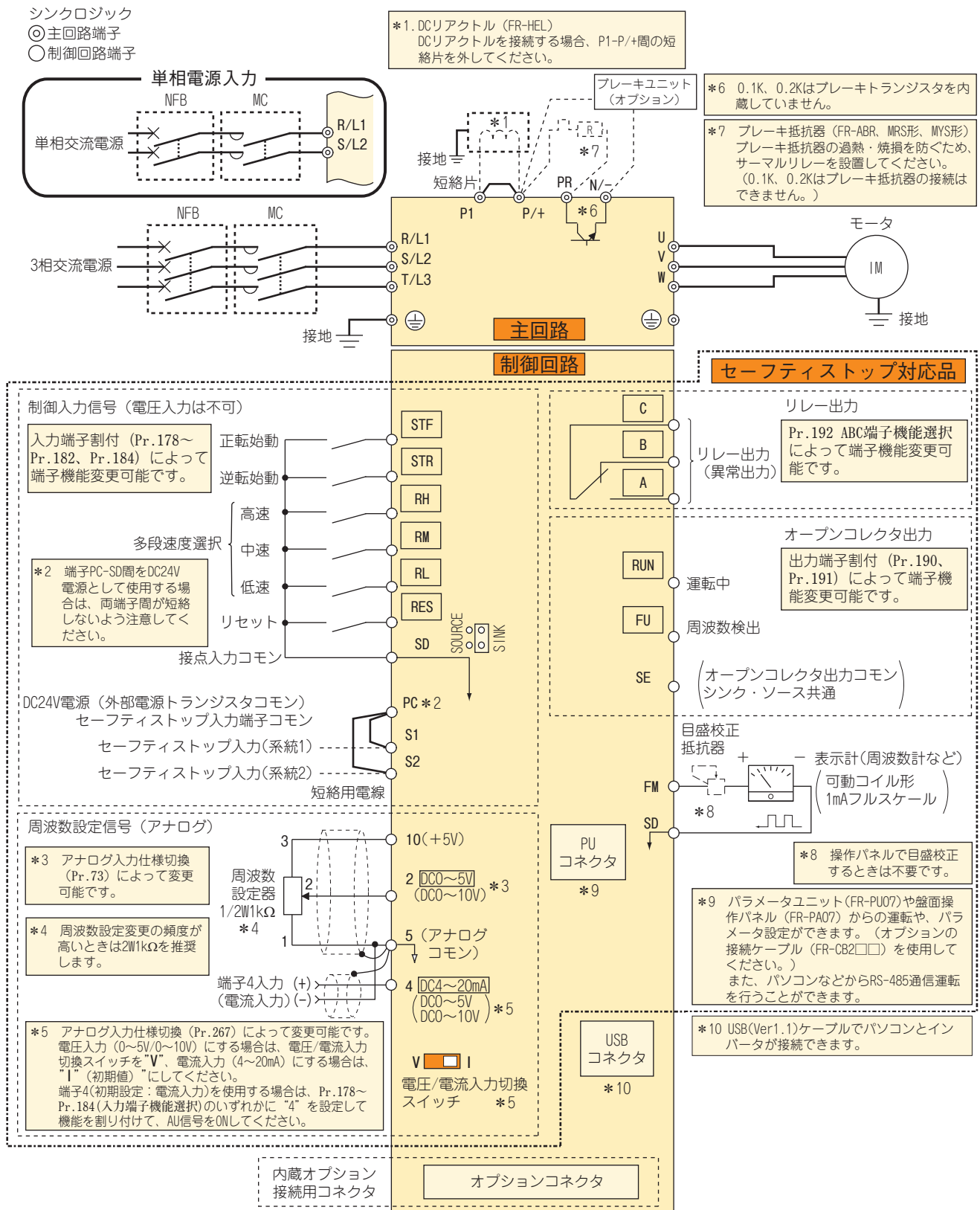

**注記**

- ・ ノイズによる誤動作を防止するため、信号線は動力線と10cm以上離してください。また、主回路配線の入力側と出力側は分離してください。
- ・ 配線時にインバータ内部に電線の切りくずを残さないでください。電線の切りくずは、異常、故障、誤動作の原因になります。インバータはいつもきれいにしておいてください。制御盤などに取付け穴をあけるときは、切粉などがインバータに入らないよう注意してください。
- ・ 単相電源入力仕様品の出力は、3相200Vとなります。

(3) FLリモート通信対応品(NF)

シンクロジック  
 ◎主回路端子  
 ○制御回路端子

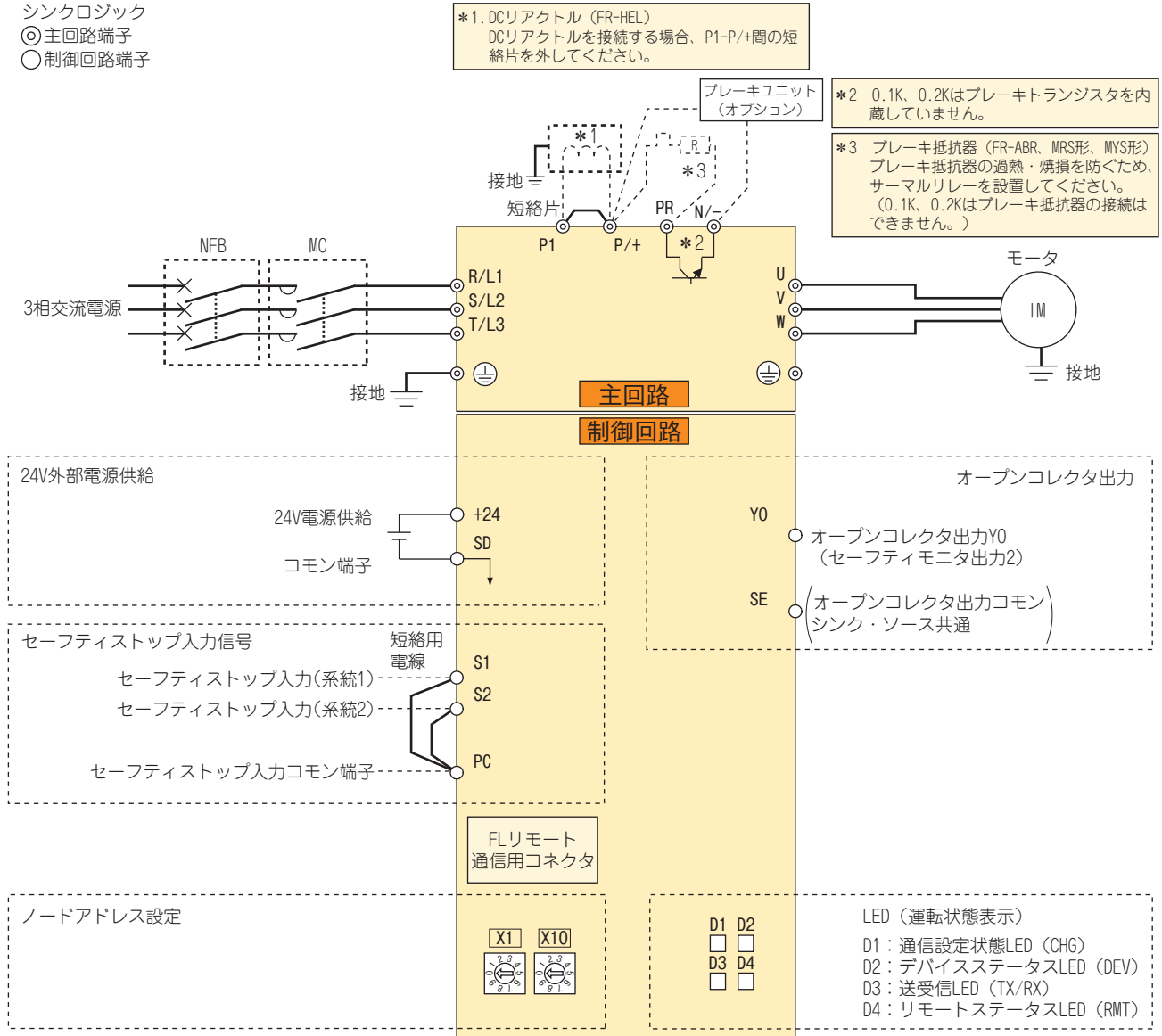

注 記

- ノイズによる誤動作を防止するため、信号線は動力線と10cm以上離してください。また、主回路配線の入力側と出力側は分離してください。
- 配線時にインバータ内部に電線の切りくずを残さないでください。電線の切りくずは、異常、故障、誤動作の原因になります。インバータはいつもきれいにしておいてください。制御盤などに取付け穴をあけるときは、切粉などがインバータに入らないよう注意してください。

特長

接続例

標準仕様

外形寸法図

端子結線図  
端子仕様説明

操作パネル  
インベリタコントリビューター

パラメータ  
リスト

パラメータ  
の説明

保護機能

オプション

注意事項

モータ

互換性

価格

保証問合せ

(4) CC-Link通信対応品(NC)

- シンクロジック
- ◎主回路端子
- 制御回路端子

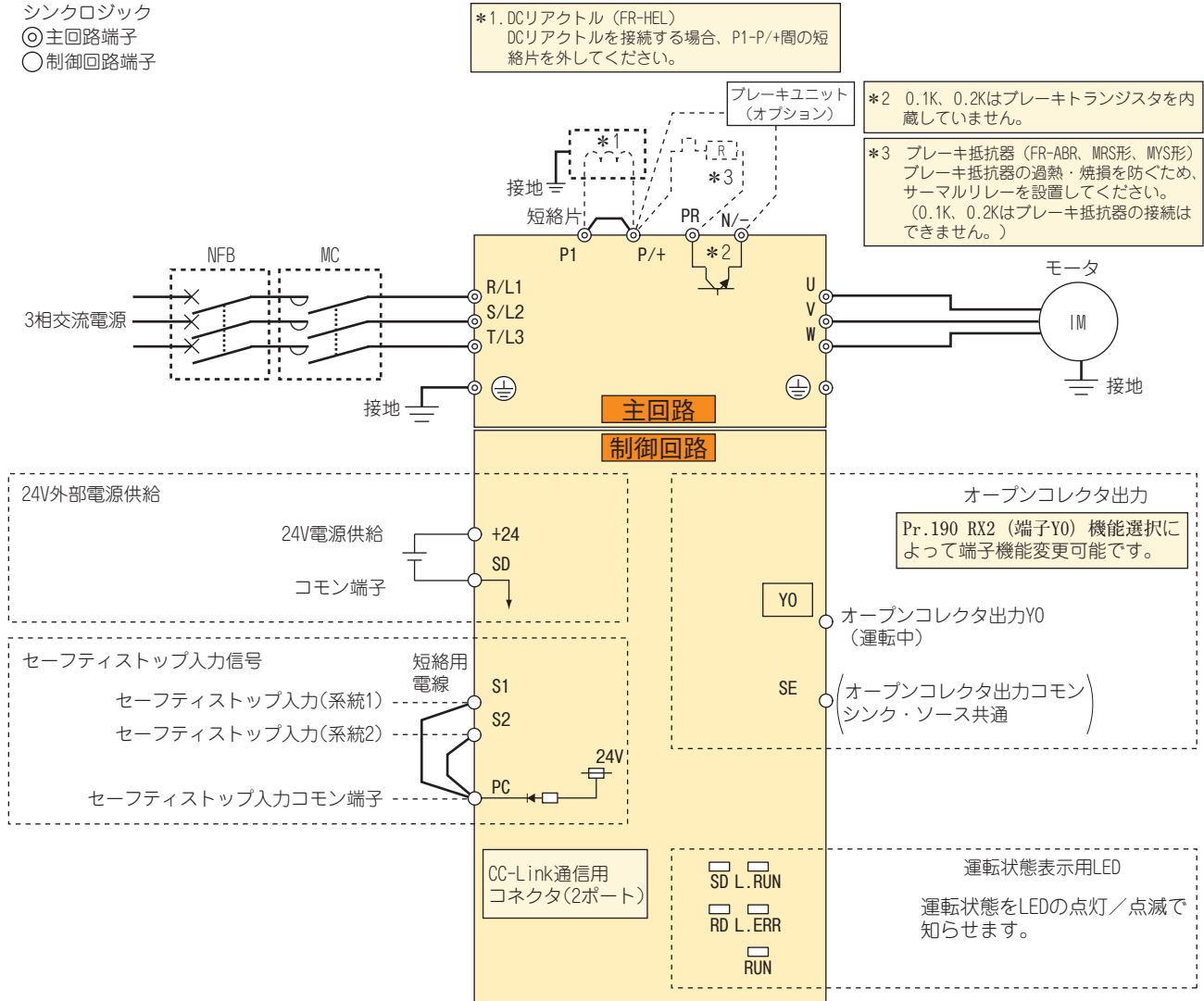

注 記

- ・ ノイズによる誤動作を防止するため、信号線は動力線と10cm以上離してください。また、主回路配線の入力側と出力側は分離してください。
- ・ 配線時にインバータ内部に電線の切りくずを残さないでください。
- ・ 電線の切りくずは、異常、故障、誤動作の原因になります。インバータはいつもきれいにしておいてください。制御盤などに取付け穴をあけるときは、切粉などがインバータに入らないよう注意してください。

(5) Ethernet通信機能内蔵品(-NE)

- シンクロジック
- ◎主回路端子
- 制御回路端子

\*1 DCリアクトル (FR-HEL)  
DCリアクトルを接続する場合、P1-P/+間の短絡片を外してください。

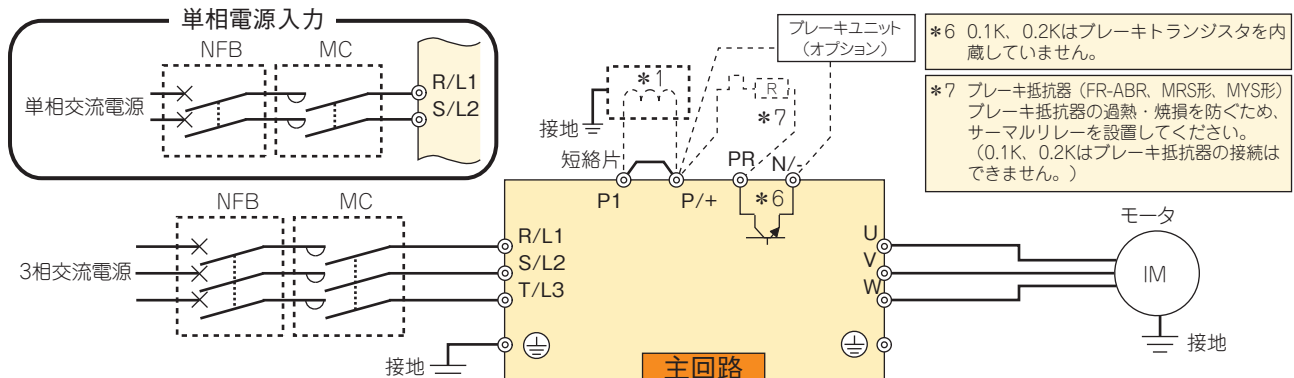

\*6 0.1K, 0.2Kはブレーキトランジスタを内蔵していません。

\*7 ブレーキ抵抗器 (FR-ABR, MRS形, MYS形) ブレーキ抵抗器の過熱・焼損を防ぐため、サーマルリレーを設置してください。(0.1K, 0.2Kはブレーキ抵抗器の接続はできません。)

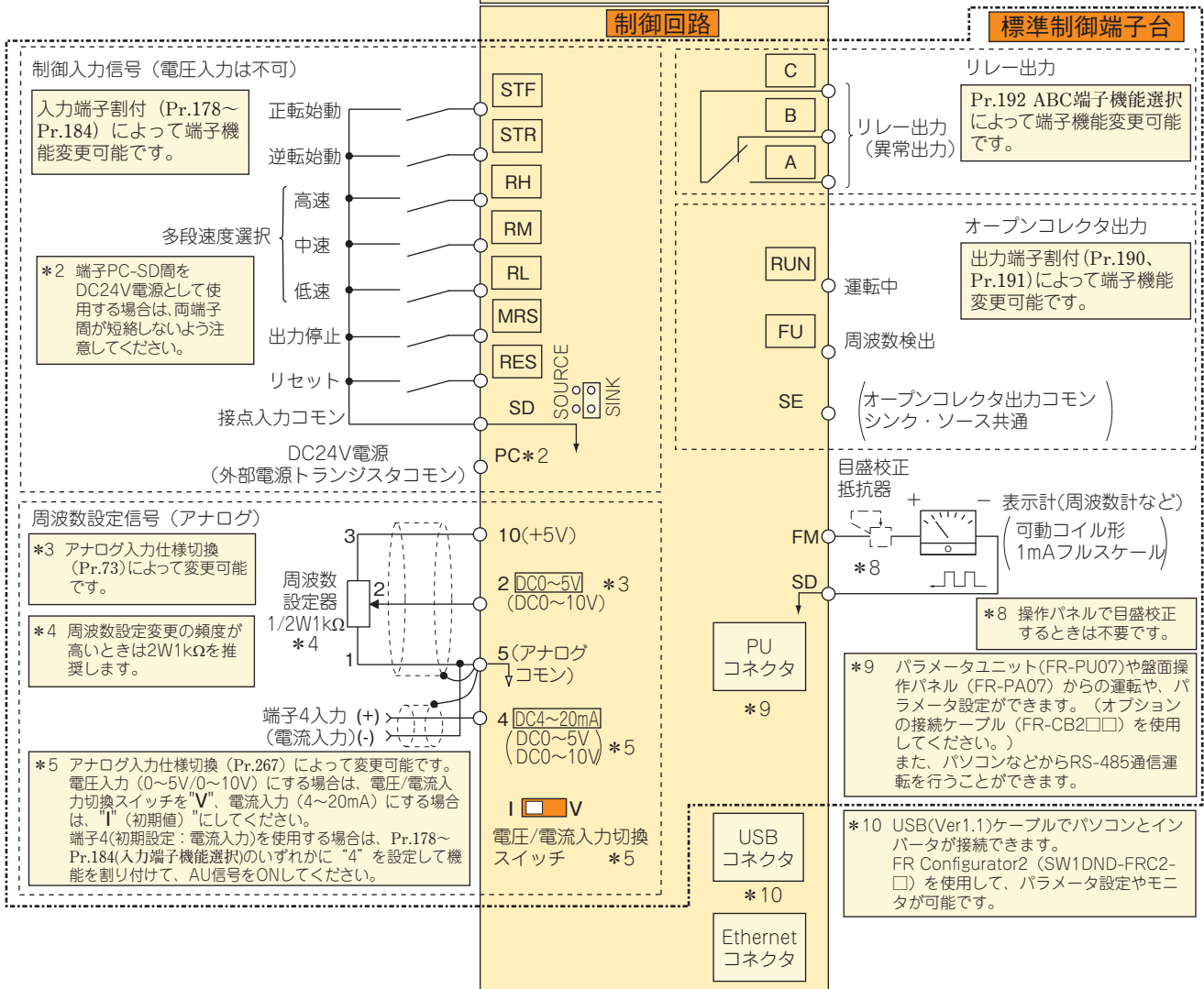

注 記

- ノイズによる誤動作を防止するため、信号線は動力線と10cm以上離してください。また、主回路配線の入力側と出力側は分離してください。
- 配線時にインバータ内部に電線の切りくずを残さないでください。電線の切りくずは、異常、故障、誤動作の原因になります。インバータはいつもきれいにしておいてください。制御盤などに取付け穴をあけるときの、切粉などがインバータに入らないよう注意してください。
- 単相電源入力仕様品の出力は、3相200Vとなります。

特長

接続例

標準仕様

外形寸法図

端子仕様説明

操作パネル

パラメータ

パラメータ

保護機能

オプション

注意事項

モータ

互換性

価格

保証問合せ



(6) EtherCAT通信オプション専用品(-TM)

EtherCAT通信オプション(HMS Industrial Networks製 E7NECT\_2P)を装着することで、EtherCAT通信を行うことができます。

- ◎主回路端子
- 制御回路端子

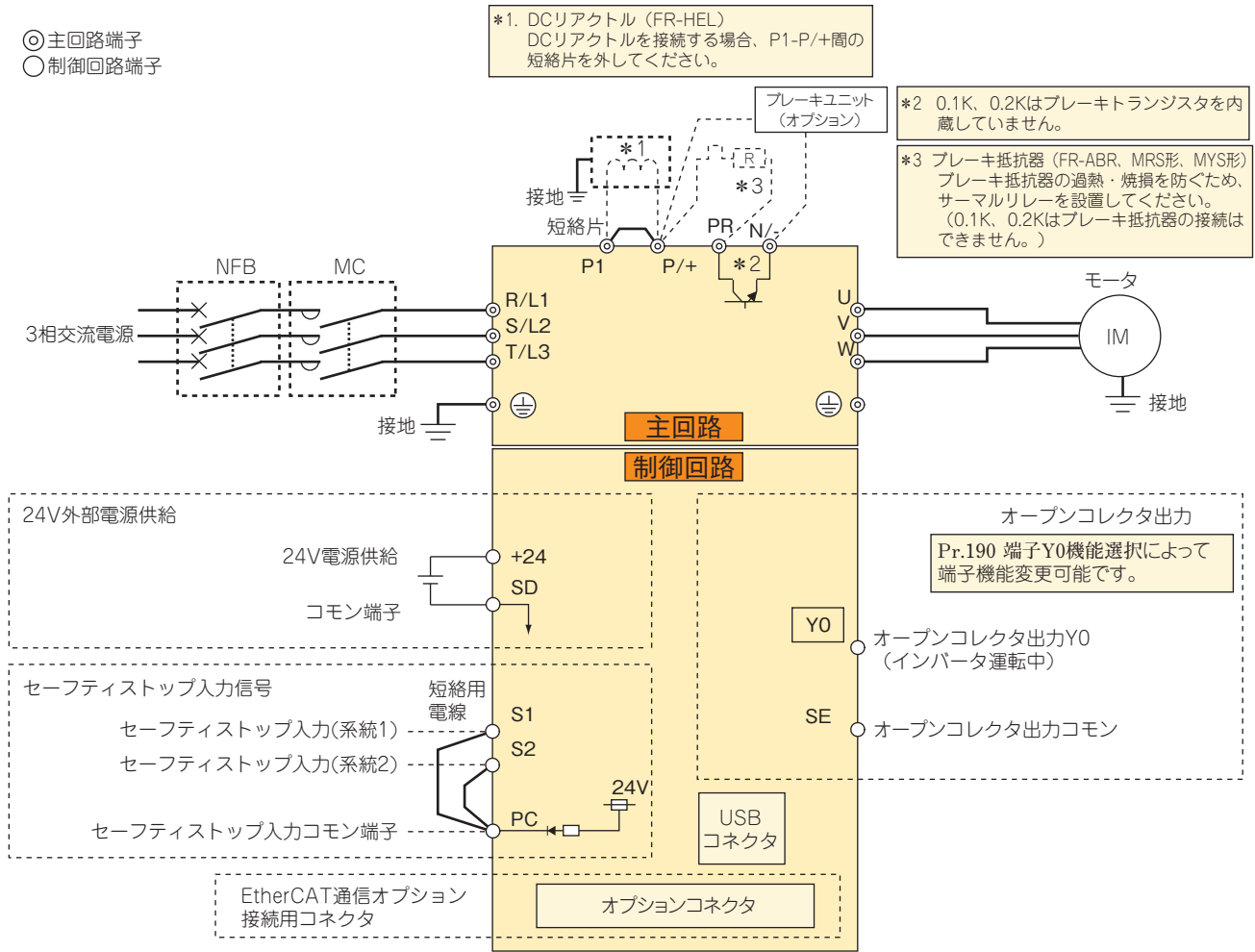

注 記

- ・ ノイズによる誤動作を防止するため、信号線は動力線と10cm以上離してください。また、主回路配線の入力側と出力側は分離してください。
- ・ 配線時にインバータ内部に電線の切りくずを残さないでください。電線の切りくずは、異常、故障、誤動作の原因になります。インバータはいつもきれいにしておいてください。制御盤などに取付け穴をあけるときは、切粉などがインバータに入らないよう注意してください。



端子仕様説明

(1) 標準制御回路端子仕様品、セーフティストップ対応品(SC)

種類	端子記号	端子名称	端子機能説明		
主回路	R/L1、S/L2、T/L3*	交流電源入力	商用電源に接続します。高力率コンバータ(FR-HC2)および電源回生共通コンバータ (FR-CV) を使用するときには何も接続しないでください。 * 単相電源入力の場合は端子R/L1、S/L2になります。		
	U、V、W	インバータ出力	3相かご形モータを接続します。		
	P/+、PR	ブレーキ抵抗器接続	端子P/+-PR間にオプションのブレーキ抵抗器(MRS形、MYS形、FR-ABR)を接続します。(0.1K、0.2Kには接続できません。)		
	P/+、N/-	ブレーキユニット接続	ブレーキユニット (FR-BU2)、電源回生共通コンバータ(FR-CV)および高力率コンバータ(FR-HC)を接続します。		
		直流電源接続	端子P/+に電源のプラス側、端子N/-に電源のマイナス側を接続します。		
	P/+、P1*	DCリアクトル接続	端子P/+-P1間の短絡片を外し、DCリアクトルを接続します。(単相100V電源入力仕様品は接続できません。) * 端子P1は、単相100V電源入力仕様品にはありません。		
	接地	インバータシャーシの接地用。大地接地してください。			
制御回路・入力信号	STF	正転始動	STF信号ONで正転、OFFで停止指令となります。	STF、STR信号が同時にONすると、停止指令になります。	
	STR	逆転始動	STR信号ONで逆転、OFFで停止指令となります。		
	RH、RM、RL	多段速度選択	RH、RM、RL信号の組合わせにより、多段速度の選択ができます。		
	MRS*	出力停止	MRS信号ON(20ms以上)でインバータの出力が停止します。モータを電磁ブレーキで停止するときインバータの出力を遮断するために使用します。 *標準制御回路端子仕様品のみ端子MRSがあります。		
	RES	リセット	保護回路動作時のアラーム出力をリセットするとき使用します。RES信号を0.1s以上ONした後、OFFしてください。 初期設定で、常時リセット可能です。Pr.75の設定により、インバータアラーム発生時のみリセットが可能になります。リセット解除後約1sで復帰します。		
	SD	接点入力コモン (シンク) (初期設定)	接点入力端子 (シンクロジック) および端子FMのコモン端子。		
		外部トランジスタコモン (ソース)	ソースロジック時にシーケンサなどのトランジスタ出力 (オープンコレクタ出力) を接続するときには、トランジスタ出力用の外部電源コモンをこの端子に接続すると回り込み電流による誤動作を防止することができます。		
		DC24V電源コモン	DC24V 0.1A電源 (端子PC) のコモン出力端子。端子5および端子SEとは絶縁されています。		
	PC	外部トランジスタコモン (シンク) (初期設定)	シンクロジック時にシーケンサなどのトランジスタ出力 (オープンコレクタ出力) を接続するときには、トランジスタ出力用の外部電源コモンをこの端子に接続すると回り込み電流による誤動作を防止することができます。		
		接点入力コモン (ソース)	接点入力端子 (ソースロジック) のコモン端子。		
		DC24V電源	DC24V、0.1Aの電源として使用することが可能です。		
		セーフティストップ入力端子コモン*	セーフティストップ入力端子S1、S2のコモン端子。 * セーフティストップ対応品のみ端子 S1、S2 があります。詳細は、セーフティストップ機能取扱説明書(BCN-A211508-004)を参照してください。		
	周波数設定	10	周波数設定用電源	周波数設定 (速度設定) 用ボリュームを外部接続する場合の電源として使用します。	DC5V 許容負荷電流10mA
		2	周波数設定 (電圧)	DC0~5V (または0~10V) を入力すると5V(10V)で最大出力周波数となり、入出力は比例します。入力DC0~5V (初期設定) とDC0~10Vの切り換えは、Pr.73で行います。	入力抵抗10kΩ±1kΩ 最大許容電圧DC20V
		4	周波数設定 (電流)	DC4~20mA (またはDC0~5V/0~10V) を入力すると20mAで最大出力周波数となり、入出力は比例します。AU信号ONのときのみこの入力信号が有効になります (端子2入力は無効になります)。 端子4(初期設定: 電流入力)を使用する場合は、Pr.178~Pr.184 (入力端子機能選択)のいずれかに“4”を設定して機能を割り付けて、AU信号をONしてください。 入力4~20mA (初期設定) とDC0~5V、DC0~10Vの切り換えは、Pr.267で行います。電圧入力 (0~5V/0~10V) に対する場合は、電圧/電流入力切換スイッチを“V”にしてください。	電圧入力の場合: 入力抵抗10kΩ±1kΩ 最大許容電圧DC20V 電流入力の場合: 入力抵抗233Ω±5Ω 最大許容電流30mA
標準制御回路端子仕様品				セーフティストップ対応品	
			電流入力 (初期状態) 電圧入力	電流入力 (初期状態) 電圧入力	
5	周波数設定コモン	周波数設定信号 (端子2または4) のコモン端子。大地接地はしないでください。			
セーフティストップ	S1*	セーフティストップ入力 (系統1)	端子S1およびS2は安全リレーユニットに使用するセーフティストップ入力信号です。端子S1およびS2は、同時に使用します (デュアルチャンネル)。 S1-PC間、S2-PC間の短絡、開放によりインバータの出力を遮断します。 初期状態で端子S1およびS2は、短絡用電線で端子PCと短絡されています。セーフティストップ機能を使用する場合は、この短絡用電線を外して安全リレーユニットに接続してください。 * セーフティストップ対応品のみ端子 S1、S2 があります。詳細は、セーフティストップ機能取扱説明書(BCN-A211508-004)を参照してください。		入力抵抗4.7kΩ 開放時電圧 DC21~26V 短絡時 DC4~6mA
	S2*	セーフティストップ入力 (系統2)			

特長

接続例

標準仕様

外形寸法図

端子結線図

端子仕様説明

操作パネル

パラメータ

パラメータ

保護機能

オプション

注意事項

モータ

互換性

価格

保証問合せ

種類	端子記号	端子名称	端子機能説明
制御回路・出力信号	リレー A、B、C	リレー出力（異常出力）	インバータの保護機能が動作し出力が停止したことを示す1c接点出力。 異常時：B-C間不導通（A-C間導通）、正常時：B-C間導通（A-C間不導通） 接点容量AC230V 0.3A(力率=0.4) DC30V 0.3A
	オープンコレクタ RUN	インバータ運転中	インバータ出力周波数が始動周波数（初期値0.5Hz）以上でLレベル、停止中および直流制動中はHレベルとなります。*
	FU	周波数検出	出力周波数が任意に設定した検出周波数以上になるとLレベル、未滿でHレベルとなります。*
	SE	オープンコレクタ出力コモン	端子RUN、FUのコモン端子。
	パルス FM	表示計用	出力周波数など複数のモニタ項目から一つを選び出力します。（インバータリセット中には出力されません。） 出力信号は各モニタ項目の大きさに比例します。
通信	—	PUコネクタ	PUコネクタよりRS-485通信を行うことができます。 ・準拠規格：EIA-485(RS-485) ・伝送形態：マルチドロップリンク方式 ・通信速度：4800~38400bps ・総延長：500m
	—	USBコネクタ	パソコンとUSB接続し、FR Configuratorでインバータの操作やモニタ、テスト運転ができます。 ・インタフェース：USB1.1準拠 ・転送速度：12Mbps ・コネクタ：USB ミニBコネクタ（レセプタクル ミニBタイプ）



**注 記**

- ・ 端子4の入力仕様を変更する場合は、Pr.267と電圧／電流入力切換スイッチを正しく設定し、設定に合ったアナログ信号を入力してください。電圧／電流入力切換スイッチを“I”（電流入力仕様）にして電圧入力、スイッチを“V”（電圧入力仕様）にして電流入力をした場合、インバータまたは、外部機器のアナログ回路の故障の原因になります。
- ・ 電源がインバータの出力端子(U、V、W)に印加されるとインバータが破損します。このような配線は絶対にしないでください。
- ・   はPr.178~Pr.192（入出力端子機能選択）により、端子機能を選択できます。
- ・ 端子名称、端子機能は初期設定のものです。
- ・ 直流電源に接続する場合は、必ずプラス側を端子P/+に、マイナス側を端子N/-に接続してください。極性を間違えるとインバータが破損します。

(2) FLリモート通信対応品(NF)、CC-Link通信対応品(NC)

種類	端子記号	端子名称	端子機能説明																		
主回路	R/L1、S/L2、T/L3	交流電源入力	商用電源に接続します。																		
	U、V、W	インバータ出力	3相かご形モータを接続します。																		
	P/+、PR	ブレーキ抵抗器接続	端子P/+-PR間にオプションのブレーキ抵抗器(MRS形、MYS形、FR-ABR)を接続します。(0.1K、0.2Kには接続できません。)																		
	P/+、N/-	ブレーキユニット接続	ブレーキユニット (FR-BU2) を接続します。																		
	P/+、P1	DCリアクトル接続	端子P/+-P1間の短絡片を外し、DCリアクトルを接続します。																		
		接地	インバータシャーシの接地用。大地接地してください。																		
制御回路	24V外部電源供給	+24	24V外部電源供給	外部から24V電源を入力することにより、主回路電源がOFFの場合でも通信を継続します。	入力電圧 DC23.5~26.5V 入力電流 0.7A以下																
		SD	24V外部電源供給端子 コモン	端子+24のコモン端子。																	
	セーフティストップ	S1	セーフティストップ入力 (系統1)	端子S1およびS2は安全リレーユニットに使用するセーフティストップ入力信号です。端子S1およびS2は、同時に使用します(デュアルチャンネル)。S1-PC間、S2-PC間の短絡、開放によりインバータの出力を遮断します。初期状態で端子S1およびS2は、短絡用電線で端子PCと短絡されています。セーフティストップ機能を使用する場合は、この短絡用電線を外して安全リレーユニットに接続してください。	入力抵抗4.7kΩ 開放時電圧 DC21~26V 短絡時 DC4~6mA																
		S2	セーフティストップ入力 (系統2)																		
		PC	セーフティストップ入力 端子コモン			セーフティストップ入力端子S1、S2のコモン端子。															
	オープンコレクタ出力	YO	FLリモート通信対応品(NF)		許容負荷DC24V (最大DC27V) 0.1A (ON時最大電圧降下3.4V) * Lレベルとは、オープンコレクタ出力用のトランジスタがON(導通状態)となることを示します。Hレベルとは、OFF(不導通状態)となることを示します。																
			オープンコレクタ出力 YO (セーフティモニタ出力2)	セーフティストップ機能により、セーフティ回路異常(E.SAF)が発生していない場合はLレベル、それ以外の状態ではHレベルとなります。*																	
		CC-Link通信対応品(NC)																			
		オープンコレクタ出力 YO (インバータ運転中)	インバータ出力周波数が始動周波数(初期値0.5Hz)以上でLレベル、停止中および直流制動中はHレベルとなります。* Pr.190 RX2 (端子YO) 機能選択により、端子機能を選択できます。																		
	SE	オープンコレクタ出力 コモン	端子YOのコモン端子。																		
通信	FLリモート通信対応品(NF)																				
	FLリモート通信用コネクタ	FLリモート通信用コネクタよりFLリモート通信を行うことができます。																			
	CC-Link通信対応品(NC)																				
CC-Link	CONA CONB	CC-Link通信用コネクタ	<p>ピン配列</p> <p>5 4 3 2 1</p> <table border="1"> <tr> <td>ピン番号</td> <td>5</td> <td>4</td> <td>3</td> <td>2</td> <td>1</td> </tr> <tr> <td>信号名</td> <td>SLD</td> <td>NC</td> <td>DG</td> <td>DB</td> <td>DA</td> </tr> </table> <p>CC-Link通信用ワンタッチコネクタ</p> <table border="1"> <tr> <th>形名</th> <th>メーカー名</th> </tr> <tr> <td>A6CON-L5P</td> <td>三菱電機(株)</td> </tr> <tr> <td>35505-6000-B0M GF</td> <td>スリーエム ジャパン(株)</td> </tr> </table>	ピン番号	5	4	3	2	1	信号名	SLD	NC	DG	DB	DA	形名	メーカー名	A6CON-L5P	三菱電機(株)	35505-6000-B0M GF	スリーエム ジャパン(株)
ピン番号	5	4	3	2	1																
信号名	SLD	NC	DG	DB	DA																
形名	メーカー名																				
A6CON-L5P	三菱電機(株)																				
35505-6000-B0M GF	スリーエム ジャパン(株)																				



注 記

- 電源がインバータの出力端子(U、V、W)に印加されるとインバータが破損します。このような配線は絶対にしないでください。
- 直流電源に接続する場合は、必ずプラス側を端子P/+に、マイナス側を端子N/-に接続してください。極性を間違えるとインバータが破損します。

特長  
接続例  
標準仕様  
外形寸法図  
端子結線図  
端子仕様説明  
操作パネル  
Configurator  
パラメータ  
パラメータ  
の説明  
保護機能  
オプション  
注意事項  
モータ  
互換性  
価格  
保証問合せ

(3) Ethernet通信機能内蔵品(-NE)

種類	端子記号	端子名称	端子機能説明			
主回路	R/L1、S/L2、T/L3	交流電源入力	商用電源に接続します。高力率コンバータ(FR-HC2)および電源回生共通コンバータ(FR-CV)を使用するときには何も接続しないでください。			
	U、V、W	インバータ出力	3相かご形モータを接続します。			
	P/+、PR	ブレーキ抵抗器接続	端子P/+-PR間にオプションのブレーキ抵抗器(MRS形、MYS形、FR-ABR)を接続します。(0.1K、0.2Kには接続できません。)			
	P/+、N/-	ブレーキユニット接続	ブレーキユニット (FR-BU2)、電源回生共通コンバータ(FR-CV)および高力率コンバータ(FR-HC2)を接続します。			
		直流電源接続	端子P/+に電源のプラス側、端子N/-に電源のマイナス側を接続します。			
	P/+、P1	DCリアクトル接続	端子P/+-P1間の短絡片を外し、DCリアクトルを接続します。			
		接地	インバータシャーシの接地用。大地接地してください。			
制御回路・入力信号	接点入力	STF	正転始動	STF信号ONで正転、OFFで停止指令となります。	STF、STR信号が同時にONすると、停止指令になります。	
		STR	逆転始動	STR信号ONで逆転、OFFで停止指令となります。		
		RH、RM、RL	多段速度選択	RH、RM、RL信号の組合わせにより、多段速度の選択ができます。		
		MRS	出力停止	MRS信号ON(20ms以上)でインバータの出力が停止します。モータを電磁ブレーキで停止するときインバータの出力を遮断するために使用します。		
		RES	リセット	保護回路動作時のアラーム出力をリセットするときに使用します。RES信号を0.1s以上ONした後、OFFしてください。初期設定で、常時リセット可能です。Pr.75の設定により、インバータアラーム発生時のみリセットが可能になります。リセット解除後約1sで復帰します。		
	SD	接点入力コモン (シンク) (初期設定)	接点入力端子 (シンクロジック) および端子FMのコモン端子。			
		外部トランジスタコモン (ソース)	ソースロジック時にシーケンサなどのトランジスタ出力 (オープンコレクタ出力) を接続するときには、トランジスタ出力用の外部電源コモンをこの端子に接続すると回り込み電流による誤動作を防止することができます。			
		DC24V電源コモン	DC24V 0.1A電源 (端子PC) のコモン出力端子。端子5および端子SEとは絶縁されています。			
	PC	外部トランジスタコモン (シンク) (初期設定)	シンクロジック時にシーケンサなどのトランジスタ出力 (オープンコレクタ出力) を接続するときには、トランジスタ出力用の外部電源コモンをこの端子に接続すると回り込み電流による誤動作を防止することができます。			
		接点入力コモン (ソース)	接点入力端子 (ソースロジック) のコモン端子。			
			DC24V電源	DC24V、0.1Aの電源として使用することが可能です。		
	周波数設定	10	周波数設定用電源	周波数設定 (速度設定) 用ボリュームを外部接続する場合の電源として使用します。	DC5V 許容負荷電流10mA	
		2	周波数設定 (電圧)	DC0~5V (または0~10V) を入力すると5V(10V)で最大出力周波数となり、入出力は比例します。入力DC0~5V (初期設定) とDC0~10Vの切り換えは、Pr.73で行います。	入力抵抗10kΩ±1kΩ 最大許容電圧DC20V	
4		周波数設定 (電流)	DC4~20mA (またはDC0~5V/0~10V) を入力すると20mAで最大出力周波数となり、入出力は比例します。AU信号ONのときのみこの入力信号が有効になります (端子2入力は無効になります)。端子4(初期設定: 電流入力)を使用する場合は、Pr.178~Pr.184 (入力端子機能選択)のいずれかに“4”を設定して機能を割り付けて、AU信号をONしてください。入力4~20mA (初期設定) とDC0~5V、DC0~10Vの切り換えは、Pr.267で行います。電圧入力 (0~5V/0~10V) にする場合は、電圧/電流入力切換スイッチを“V”にしてください。  電流入力 (初期状態)    電圧入力 	電圧入力の場合: 入力抵抗10kΩ±1kΩ 最大許容電圧DC20V 電流入力の場合: 入力抵抗233Ω±5Ω 最大許容電流30mA		
5		周波数設定コモン	周波数設定信号 (端子2または4) のコモン端子。大地接地はしないでください。			



種類	端子記号	端子名称	端子機能説明
制御回路・出力信号	リレー A、B、C	リレー出力（異常出力）	インバータの保護機能が動作し出力が停止したことを示す1c接点出力。 異常時：B-C間不導通（A-C間導通）、正常時：B-C間導通（A-C間不導通） 接点容量AC230V 0.3A(力率=0.4) DC30V 0.3A
	オープンコレクタ RUN	インバータ運転中	インバータ出力周波数が始動周波数（初期値0.5Hz）以上でLレベル、停止中および直流制動中はHレベルとなります。*
	FU	周波数検出	出力周波数が任意に設定した検出周波数以上になるとLレベル、未満でHレベルとなります。*
	SE	オープンコレクタ出力コモン	端子RUN、FUのコモン端子。
	パルス FM	表示計用	出力周波数など複数のモニタ項目から一つを選び出力します。 (インバータリセット中には出力されません。) 出力信号は各モニタ項目の大きさに比例します。
通信	—	Ethernetコネクタ	Ethernetにて通信を行うことができます。 ・種別：100BASE-TX/10BASE-T ・データ転送速度：100Mbps（100BASE-TX）/10Mbps（10BASE-T） ・伝送方法：ベースバンド ・最長セグメント長：100m（ハブとインバータ間の長さ） ・カスケード接続段数：最大2段（100BASE-TX）/最大4段（10BASE-T） ・インタフェース：RJ-45 ・インタフェース個数：1 ・IPバージョン：バージョン4
	—	PUコネクタ	PUコネクタよりRS-485通信を行うことができます。 ・準拠規格：EIA-485(RS-485) ・伝送形態：マルチドロップリンク方式 ・通信速度：4800~38400bps ・総延長：500m
	—	USBコネクタ	パソコンとUSB接続し、FR Configurator2でインバータの設定やモニタなどができます。 ・インタフェース：USB1.1準拠 ・転送速度：12Mbps ・コネクタ：USB ミニBコネクタ（レセプタクル ミニBタイプ）

- 特長
- 接続例
- 標準仕様
- 外形寸法図
- 端子結線図  
端子仕様説明
- 操作パネル  
FR Configurator2
- パラメータ
- パラメータ
- 保護機能
- オプション
- 注意事項
- モータ
- 互換性
- 価格
- 保証問合せ



**注 記**

- ・ 端子4の入力仕様を変更する場合は、Pr.267と電圧/電流入力切換スイッチを正しく設定し、設定に合ったアナログ信号を入力してください。電圧/電流入力切換スイッチを“I”（電流入力仕様）にして電圧入力、スイッチを“V”（電圧入力仕様）にして電流入力をした場合、インバータまたは、外部機器のアナログ回路の故障の原因になります。
- ・ 電源がインバータの出力端子(U、V、W)に印加されるとインバータが破損します。このような配線は絶対にしないでください。
- ・   はPr.178~Pr.192（入出力端子機能選択）により、端子機能を選択できます。
- ・ 端子名称、端子機能は初期設定のものです。
- ・ 直流電源に接続する場合は、必ずプラス側を端子P/+に、マイナス側を端子N/-に接続してください。極性を間違えるとインバータが破損します。

(4) EtherCAT通信オプション専用品(-TM)

EtherCAT通信オプション(HMS Industrial Networks製 E7NECT\_2P)を装着することで、EtherCAT通信を行うことができます。

種類	端子記号	端子名称	端子機能説明		
主回路	R/L1、 S/L2、 T/L3	交流電源入力	商用電源に接続します。		
	U、V、W	インバータ出力	3相かご形モータを接続します。		
	P/+、PR	ブレーキ抵抗器接続	端子P/+-PR間にオプションのブレーキ抵抗器(FR-ABR、MRS形、MYS形)を接続します。(0.1K、0.2Kには接続できません。)		
	P/+、N/-	ブレーキユニット接続	ブレーキユニット(FR-BU2)を接続します。		
	P/+、P1	DCリアクトル接続	端子P/+-P1間の短絡片を外し、DCリアクトルを接続します。		
		接地	インバータシャーシの接地用。大地接地してください。		
制御回路	24V外部電源供給	+24	24V外部電源供給	外部から24V電源を入力することにより、主回路電源がOFFの場合でもEtherCAT通信を継続します。 入力電圧 DC23.5~26.5V 入力電流 0.7A以下	
		SD	24V外部電源供給端子コモン	端子+24のコモン端子。	
	セーフティストップ	S1	セーフティストップ入力(系統1)	端子S1およびS2は安全リレーユニットに使用するセーフティストップ入力信号です。端子S1およびS2は、同時に使用しません(デュアルチャンネル)。S1-PC間、S2-PC間の短絡、開放によりインバータの出力を遮断します。	入力抵抗4.7kΩ 開放時電圧 DC21~26V 短絡時 DC4~6mA
		S2	セーフティストップ入力(系統2)	初期状態で端子S1およびS2は、短絡用電線で端子PCと短絡されています。セーフティストップ機能を使用する場合は、この短絡用電線を外して安全リレーユニットに接続してください。	
		PC	セーフティストップ入力端子コモン	セーフティストップ入力端子S1、S2のコモン端子。	
	オープンコレクタ	Y0	オープンコレクタ出力Y0(インバータ運転中)	インバータ出力周波数が始動周波数(初期値0.5Hz)以上でLレベル、停止中および直流制動中はHレベルとなります。(Lレベルとは、オープンコレクタ出力用のトランジスタがON(導通状態)となることを示します。Hレベルとは、OFF(不導通状態)となることを示します。) <i>Pr.190 端子Y0機能選択</i> により、端子機能を選択できます。	許容負荷DC24V (最大DC27V) 0.1A (ON時最大電圧降下3.4V)
		SE	オープンコレクタ出力コモン	端子Y0のコモン端子。	
USB	—	USBコネクタ	パソコンとUSB接続することができます。 •インタフェース：USB1.1準拠 •転送速度：12Mbps •コネクタ：USB ミニBコネクタ(レセプタクル ミニBタイプ)		



注 記

- 電源がインバータの出力端子(U、V、W)に印加されるとインバータが破損します。このような配線は絶対にしないでください。
- 直流電源に接続する場合は、必ずプラス側を端子P/+に、マイナス側を端子N/-に接続してください。極性を間違えるとインバータが破損します。



# 操作パネルの説明

インバータから操作パネルは取外しできません。

**運転モード表示\*1**  
 PU：PU運転モード時に点灯します。  
 EXT：外部運転モード時に点灯します。  
 (初期設定時は、電源ONすると点灯します。)  
 NET：ネットワーク運転モード時に点灯します。  
 PU、EXT：外部/PU併用運転モード1、2時に点灯します。  
 操作パネルに指令権がない場合、全て消灯します。

**単位表示**  
 ・Hz：周波数を表示する時、点灯します。  
 (設定周波数モニタを表示する時は点滅します。)  
 ・A：電流を表示する時、点灯します。  
 (上記以外を表示する時は「Hz」、「A」とともに消灯します。)

**モニタ (4桁LED)**  
 周波数、パラメータ番号などを表示します。

**Mダイヤル**  
 (Mダイヤル：三菱電機インバータのダイヤルを表します。)  
 周波数設定、パラメータの設定値を変更します。  
 押すことで下記表示が可能です。  
 ・モニタモード時の設定周波数表示  
 ・校正時の現在設定値表示  
 ・アラーム履歴モード時の順番表示

**モード切換え**  
 各設定モードを切り換えます。  
 (PU/EXT)と同時押しすることで運転モードを切り換えることもできます。  
 長押し (2s) で操作ロックが行えます。

**各設定の決定**  
 運転中に押すとモニタが

```

    graph TD
      A[運転周波数] --> B[出力電流]
      B --> C[出力電圧]
      C --> A
    
```

になります。

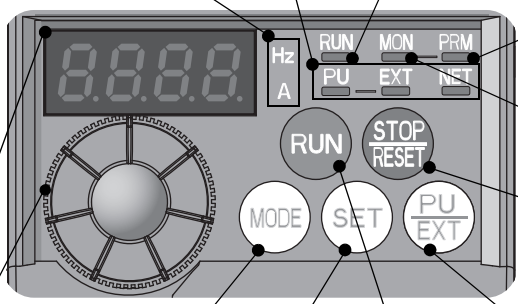

**運転状態表示**  
 インバータ動作中に点灯/点滅します。\*  
 \* 点灯：正転運転中  
 ゆっくり点滅 (1.4sサイクル)：  
 逆転運転中  
 速い点滅 (0.2sサイクル)：  
 (RUN)または始動指令が入力されているが運転できない場合  
 ・ 周波数指令が始動周波数以下の場合  
 ・ MRS信号が入力されている場合

**パラメータ設定モード表示**  
 パラメータ設定モード時に点灯します。

**モニタ表示**  
 モニタモード時に点灯します。

**運転の停止**  
 運転指令を停止します。  
 保護機能 (重故障) 動作時は、アラームのリセットも行います。

**運転モード切換え\*1\*2**  
 PU/外部運転モードを切り換えます。  
 外部運転モード (別に接続した周波数設定ボリュームと始動信号による運転) を使用する場合は、このキーを押して、運転モード表示のEXTが点灯している状態にしてください。  
 (併用モードへは (MODE)と同時押し (0.5s) するか、Pr.79を変更してください。)  
 PU：PU運転モード  
 EXT：外部運転モード  
 PU停止解除も行います。

**始動指令**  
 Pr.40の設定により、回転方向が選択できます。

\*1 FLリモート通信対応品、CC-Link通信対応品、EtherCAT通信オプション専用品では、外部運転モードは選択できません。(EXTは点灯しません) 初期設定時、電源ONするとNETが点灯します。  
 \*2 FLリモート通信対応品、CC-Link通信対応品、EtherCAT通信オプション専用品では、PU/NET運転モードを切り換えます。

- 特長
- 接続例
- 標準仕様
- 外形寸法図
- 端子結線図
- 端子仕様説明
- 操作パネル (FR Configurator)
- パラメータ
- パラメータの説明
- 保護機能
- オプション
- 注意事項
- モータ
- 互換性
- 価格
- 保証問合せ

操作パネルの基本操作

運転モード切換え

電源投入時(外部運転モード) \*

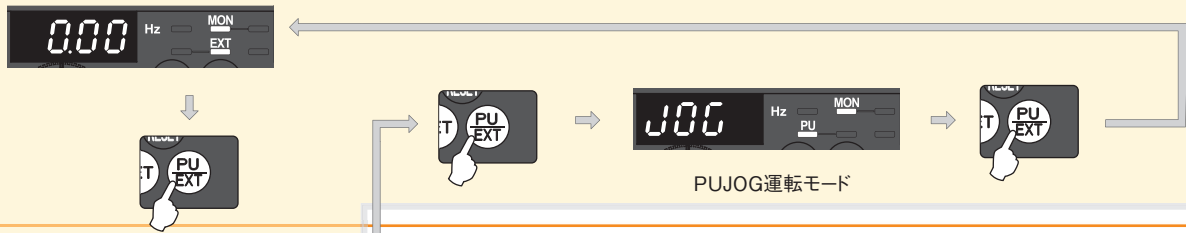

モニター・周波数設定

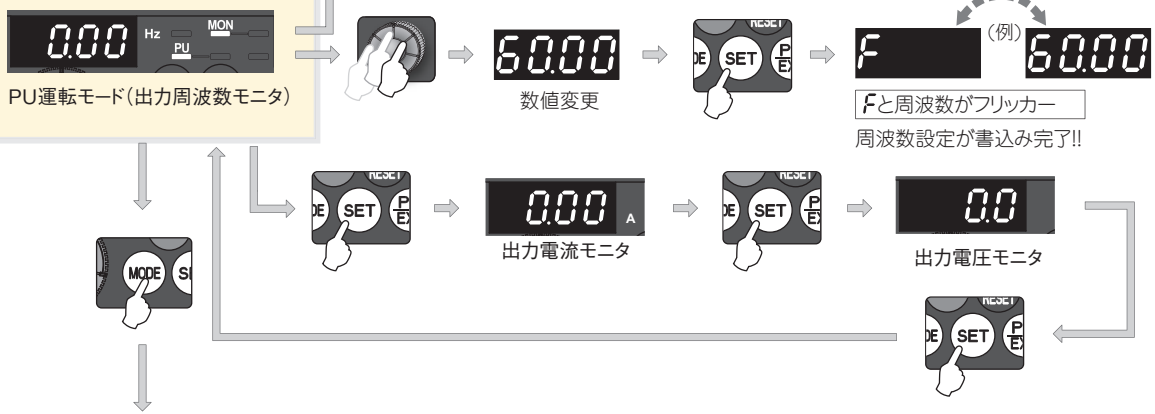

パラメータ設定

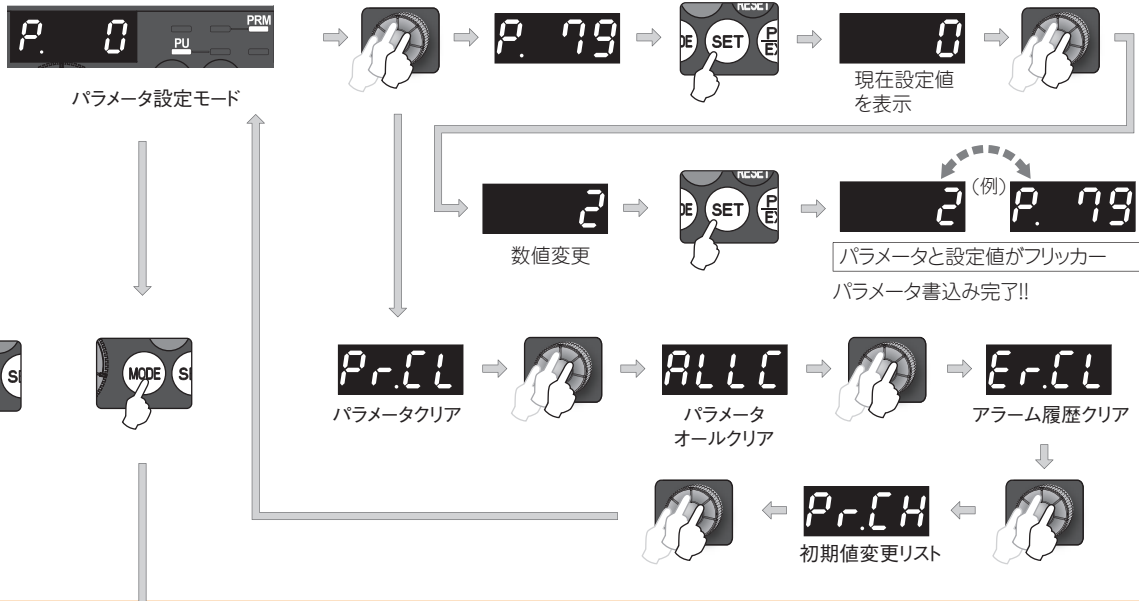

アラーム履歴



[アラーム履歴の操作]  
 過去8回分のアラームを表示することができます。  
 (最新のアラーム履歴には「.」がつきます。)  
 アラーム履歴の無い場合は「E 0」を表示します。  
 アラーム表示中は  
 ・(SET)を押すたびにアラーム発生時の出力周波数→出力電流→出力電圧→通电時間を順番に表示します。(通电時間の次はアラーム表示に戻ります。)  
 ・Mダイヤルを押すと過去何回目のアラームかを表示します。

\* FLリモート通信対応品、CC-Link通信対応品、EtherCAT通信オプション専用品では、外部運転モードは選択できません。(EXTは点灯しません) 初期設定時、電源ONするとNETが点灯します。

# パラメータユニットの説明

## パラメータユニット (FR-PU07)、バッテリーパック付きパラメータユニット (FR-PU07BB(-L))

- パラメータユニットは、テンキー方式によるダイレクトインプット、運転状態を表示、ヘルプ機能などによりインバータの設定を便利に行うためのユニットです。
- 8カ国語を表示できます。
- 最大3台までのパラメータ設定値を保存することができます。
- FR-PU07BB(-L) を使用すると、インバータに電源を接続することなく、パラメータの確認、設定変更ができます。電源は単3形ニッケル水素電池、単3形アルカリ乾電池または別売のACアダプタを使用します。
- FR-PU07BB(-L) は、ハンディタイプのため、手持ち操作がしやすい形状になっています。

- \* インバータとの接続には、パラメータユニット接続ケーブルFR-CB20□が別途必要です。(FR-PU07BB(-L)には、パラメータユニット接続ケーブルFR-CB203(3m)が付属しています。)
- \* バッテリーパック付きパラメータユニット (FR-PU07BB) を日本国内以外で使用する場合は、“FR-PU07BB-L” (梱装箱記載の形名末尾に“-L”がつきます) を発注願います。同梱乾電池が使用する国の法令 (新欧州電池指令など) に抵触する恐れがあるため、FR-PU07BB-Lには乾電池を同梱しておりません。
- \* FLリモート通信対応品、CC-Link通信対応品、EtherCAT通信オプション専用部品は、パラメータユニット(FR-PU07、FR-PU07BB)に対応していません。



キー	内 容
<b>PrSET</b>	パラメータ設定時に使用します。 押すとパラメータ設定モードになります。
<b>MON</b>	第1優先モニタを表示します。 初期設定時では、出力周波数を表示します。
<b>ESC</b>	操作取消しキーです。
<b>FUNC</b>	ファンクションメニューを表示します。 ファンクションメニューから様々な機能を使用することができます。
<b>SHIFT</b>	設定モードやモニタモードのとき、次の項目へのシフトを実行します。
<b>0~9</b>	周波数、パラメータ番号、設定値を入力します。
<b>EXT</b>	外部運転モードになります。
<b>PU</b>	PU運転モードになり、周波数設定画面が表示されます。
<b>▲ ▼</b>	・運転周波数を連続的に上昇または下降させるキーです。押し続けている間のみ周波数が可変します。 ・パラメータ設定モードの画面表示のときにこのキーを押すと、パラメータの設定値を連続的に変更することができます。 ・選択画面でカーソルを移動させます。 ・ <b>SHIFT</b> を押しながらこのキーを押すと、表示画面が1ページ分次の画面に移ります。
<b>FWD</b>	正転指令キーです。
<b>REV</b>	逆転指令キーです。
<b>STOP/RESET</b>	・停止指令キーです。 ・アラーム発生時に押すと、インバータリセットします。
<b>WRITE</b>	・設定モードのときは、設定した数値の書き込み実行キーです。 ・パラメータオールクリアやアラームリレクリアモードのときは、クリア実行キーになります。
<b>READ</b>	・数値入力の際、小数点として使用します。 ・設定モードのときは、パラメータ番号読出キーになります ・パラメータリストやモニタ項目リストなど、項目選択画面では、項目選択キーになります。 ・アラーム履歴表示モードのときは、アラーム内容表示キーになります。 ・校正モードでは、校正時の指令電圧読出キーになります。

### ●主な機能

機能	内 容
モニタ	<b>SHIFT</b> を押すだけで、6種類のモニタを順次呼び出すことができます。
周波数設定	PU 運転モードや外部/PU 併用運転モード (Pr.79 = “3”) 時の周波数を設定することができます。 <b>0~9</b> により周波数設定値を直接入力するダイレクト設定と <b>▲ ▼</b> により周波数を連続的に可変するスレップ設定ができます。
パラメータ設定	インバータのパラメータを読み出したり、設定値を変更することが簡単にできます。パラメータ番号を指定して設定値を変更したり、パラメータを機能別リストから選択して設定値を変更することができます。
複数コピー	インバータのパラメータ設定値を読み込み、最大でインバータ3 台分の設定値を記憶することができます。 記憶したパラメータ設定値を他の同一シリーズインバータにコピーすることができます。 また、記憶した全パラメータ設定値とインバータに記憶されている全パラメータ設定値を照合することもできます。
運転	外部運転モード【EXT】とPU運転モード【PU】を簡単に切り換えることができます。 PU 運転モードや外部/PU 併用運転モード (Pr.79 = “3”) 時の始動/停止が可能です。

\* 使用できる機能は、インバータにより異なります。詳細は、インバータ、パラメータユニットの取扱説明書を参照してください。

特長

接続例

標準仕様

外形寸法図

端子接続図  
端子仕様説明

操作パネル  
FR Configurator

パラメータ  
リスト

パラメータ  
の説明

保護機能

オプション

注意事項

モニタ

互換性

価格

保証問合せ

# FR Configurator (インバータセットアップソフト)

## FR-SW3-SETUP-WJ\*1

(Windows® 10、Windows® 8.1/Pro/Enterprise、Windows® 8、Windows® 7 (32ビット版、64ビット版)、Windows Vista® SP1以上 (32ビット版) 対応)

FR Configuratorは快適なインバータ操作環境を提供するソフトウェアです。インバータの立上げからメンテナンスまでの支援ツールとして有効活用いただけます。パソコンのWindows画面により、パラメータ設定、モニタなどを効率的に行うことができます。

USBケーブルでパソコンとインバータを簡単に接続することができます。

(PUコネクタによるRS-485通信\*2も可能です。)

シーケンサ経由でCC-Linkネットワーク上のインバータをセットアップすることができます。(FR-SW3-SETUP-WJ (CC-Linkシームレス))



### FR Configurator

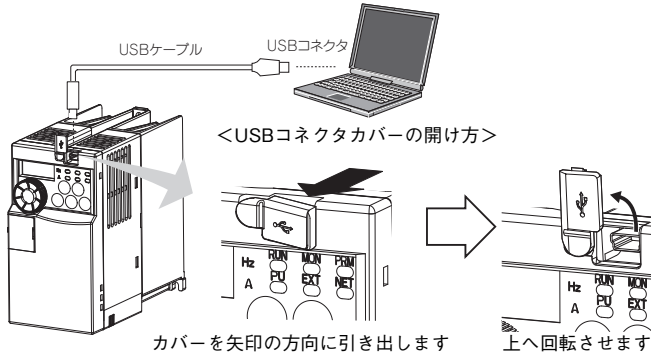

- \*1 FR Configuratorは、FLリモート通信対応品、Ethernet通信機能内蔵品、EtherCAT通信オプション専用品には対応していません。
- \*2 別途RS-485⇄RS-232C変換器が必要です。

### スタートアップ

ソフトウェア立ち上げ後すぐに目的の機能が実行できます。

- (1) 最近使用したシステムファイルを開く
- (2) 簡単セットアップの実行
- (3) 各機能実行
- (4) ヘルプ



### 簡単セットアップ

局番設定からパラメータ設定までをウィザード (対話) 形式で設定できます。

簡単セットアップの手順

- (1) システムファイル設定
- (2) 通信設定
- (3) インバータ認識
- (4) 制御選択
- (5) 接続モータの設定
- (6) 始動指令と周波数設定
- (7) パラメータ設定



### ナビゲーション

ナビゲーションエリアでは、オンライン/オフラインの切換や運転モードの変更ができます。

- (1) 周波数設定と正逆転運転\* [テスト運転]
- (2) 接続インバータをツリービュー形式で表示 [システム一覧]
- (3) パラメータ番号を意識せずに機能を設定 [基本設定]
- (4) トラブルの原因推定とその対策が可能 [トラブルシュート]\*



\* FR-SW3-SETUP-WJ (CC-Linkシームレス) では、この機能はありません。

従来機種FR Configurator (FR-SW2-SETUP-WJ) をお持ちのお客様は、インターネット上の下記ホームページアドレスからFR Configurator (FR-SW3-SETUP-WJ) をダウンロード (無料) してお使いいただけます。インストールにはFR Configurator (FR-SW2-SETUP-WJ) のプロダクトIDが必要となります。\*なお、ダウンロード (無料) にはユーザー登録が必要です。(登録は無料です) 三菱電機FAサイトアドレス [www.MitsubishiElectric.co.jp/fa](http://www.MitsubishiElectric.co.jp/fa) FR Configurator SW3では、FR-SW3-SETUP-WJ (700シリーズ対応)、FR-SW1-SETUP-WJ (500シリーズ対応) のソフトウェアがインストールできます。

FR-E700-NEにはFR Configurator2が対応しています。

### モニタメイン

モニタメインでは、インバータの状態をモニタすることができます。

- (1) モニタデータを波形表示  
高速サンプリングによる電流波形表示 [グラフ] \*
- (2) 入出力端子の状態をモニタする[入出力端子モニタ]
- (3) 複数のデータを一括表示 [一括モニタ]

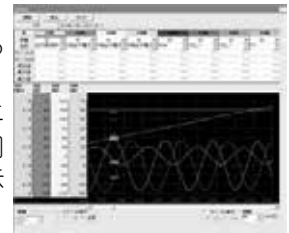

### システムメイン

システムメインでは、パラメータの設定や診断、トラブルシュートなどができます。

- (1) パラメータの読出し、書込み、照合や機能別、個別リスト表示可能 [パラメータリスト]
- (2) アラーム履歴と各アラーム発生時のモニタ値の表示 [診断]
- (3) 旧機種からのパラメータ設定値の置換え [コンバート] \*



### 設定ウィザード

設定ウィザードは各種パラメータ設定をウィザード形式 (対話形式) で行う機能です。インバータの各機能について、必要項目を入力、選択することで、パラメータ番号を意識せずにパラメータ設定することができます。

### ヘルプ

操作方法や各パラメータの詳細を画面表示します。



# パラメータリスト

インバータの単純な可変速運転は、初期設定値のままでも運転ができるようになっています。負荷や運転仕様に合わせて必要なパラメータを設定してください。パラメータの設定、変更および確認は操作パネルで行うことができます。パラメータ詳細内容は、取扱説明書を参照してください。

## 備考

- のパラメータはシンプルモードパラメータを示しています。(初期値は拡張モード)
- のパラメータはPr.77パラメータ書込選択を“0”(初期値)にしてあっても、運転中に設定値を変更することができます。(ただし、FLリモート通信対応品、CC-Link通信対応品は、通信からはPr.77の設定値の変更はできません。)

機能	パラメータ	名称	設定範囲	最小設定単位	初期値	参照ページ	お客様設定値
基本機能	● 0	トルクブースト	0~30%	0.1%	6/4/3/2% *1	45	
	● 1	上限周波数	0~120Hz	0.01Hz	120Hz	45	
	● 2	下限周波数	0~120Hz	0.01Hz	0Hz	45	
	● 3	基底周波数	0~400Hz	0.01Hz	60Hz	45	
	● 4	3速設定(高速)	0~400Hz	0.01Hz	60Hz	45	
	● 5	3速設定(中速)	0~400Hz	0.01Hz	30Hz	45	
	● 6	3速設定(低速)	0~400Hz	0.01Hz	10Hz	45, 60	
	● 7	加速時間	0~3600/ 360s	0.1/0.01s	5/10/15s *2	45	
	● 8	減速時間	0~3600/ 360s	0.1/0.01s	5/10/15s *2	45	
直流制動	10	直流制動動作周波数	0~120Hz	0.01Hz	3Hz	46	
	11	直流制動動作時間	0~10s	0.1s	0.5s	46	
	12	直流制動動作電圧	0~30%	0.1%	6/4/2% *3	46	
-	13	始動周波数	0~60Hz	0.01Hz	0.5Hz	46	
-	14	適用負荷選択	0~3	1	0	46	
JOG運転	15	JOG周波数	0~400Hz	0.01Hz	5Hz	47	
	16	JOG加減速時間	0~3600/360s	0.1/0.01s	0.5s	47	
-	17	MRS入力選択	0, 2, 4	1	0	47	
-	18	高速上限周波数	120~400Hz	0.01Hz	120Hz	45	
-	19	基底周波数電圧	0~1000V, 8888, 9999	0.1V	9999	45	
加減速時間	20	加減速基準周波数	1~400Hz	0.01Hz	60Hz	45	
	21	加減速時間単位	0, 1	1	0	45	
ストール防止	22	ストール防止動作レベル	0~200%	0.1%	150%	47	
	23	倍速時ストール防止動作レベル補正係数	0~200%, 9999	0.1%	9999	47	
多段速設定	24	多段速設定(4速)	0~400Hz, 9999	0.01Hz	9999	45	
	25	多段速設定(5速)	0~400Hz, 9999	0.01Hz	9999	45	
	26	多段速設定(6速)	0~400Hz, 9999	0.01Hz	9999	45	
	27	多段速設定(7速)	0~400Hz, 9999	0.01Hz	9999	45	
-	29	加減速パターン選択	0, 1, 2	1	0	48	
-	30	回生機能選択	0, 1, 2 *22	1	0	48, 50	
周波数ジャンプ	31	周波数ジャンプ1A	0~400Hz, 9999	0.01Hz	9999	48	
	32	周波数ジャンプ1B	0~400Hz, 9999	0.01Hz	9999	48	
	33	周波数ジャンプ2A	0~400Hz, 9999	0.01Hz	9999	48	
	34	周波数ジャンプ2B	0~400Hz, 9999	0.01Hz	9999	48	
	35	周波数ジャンプ3A	0~400Hz, 9999	0.01Hz	9999	48	
	36	周波数ジャンプ3B	0~400Hz, 9999	0.01Hz	9999	48	
-	37 *12	回転速度表示	0, 0.01~9998	0.001	0	48	
-	40	RUNキー回転方向選択	0, 1	1	0	48	
周波数検出	41	周波数到達動作幅	0~100%	0.1%	10%	49	
	42	出力周波数検出	0~400Hz	0.01Hz	6Hz	49	
	43	逆転時出力周波数検出	0~400Hz, 9999	0.01Hz	9999	49	

特長  
接続例  
標準仕様  
外形寸法図  
端子結線図  
端子仕様説明  
操作パネル  
Parameter Navigator  
リスト  
パラメータ  
の説明  
保護機能  
オプション  
注意事項  
モータ  
互換性  
価格  
保証問合せ



機能	パラメータ	名 称	設定範囲	最小設定単位	初期値	参照 ページ	お客様 設定値
第2機能	44	第2加減速時間	0~3600/360s	0.1/0.01s	5/10/15s *2	45	
	45	第2減速時間	0~3600/360s、9999	0.1/0.01s	9999	45	
	46	第2トルクブースト	0~30%、9999	0.1%	9999	45	
	47	第2V/F(基底周波数)	0~400Hz、9999	0.01Hz	9999	45	
	48	第2ストール防止動作電流	0~200%、9999	0.1%	9999	47、 60	
	51	第2電子サーマル	0~500A、9999	0.01A	9999	46	
モニタ機能	52	DU/PUメイン表示データ選択	0、5、7~12、14、20、 23~25、52~ 56*22、57*22、61、62、 100	1	0	49	
	54 *13 *15	FM端子機能選択	1~3、5、7~12、14、21、 24、52、53、61、62	1	1	49	
	55 *13 *15	周波数モニタ基準	0~400Hz	0.01Hz	60Hz	50	
	56 *13 *15	電流モニタ基準	0~500A	0.01A	インバータ 定格電流	50	
再始動	57	再始動フリーラン時間	0、0.1~5s、9999	0.1s	9999	50	
	58	再始動立上り時間	0~60s	0.1s	1s	50	
-	59	遠隔機能選択	0、1、2、3	1	0	50	
-	60	省エネ制御選択	0、9	1	0	50	
オートマティック 加減速	61	基準電流	0~500A、9999	0.01A	9999	51	
	62	加速時基準値	0~200%、9999	1%	9999	51	
	63	減速時基準値	0~200%、9999	1%	9999	51	
-	65	リトライ選択	0~5	1	0	51	
-	66	ストール防止動作低減開始周波数	0~400Hz	0.01Hz	60Hz	47	
リトライ	67	アラーム発生時リトライ回数	0~10、101~110	1	0	51	
	68	リトライ実行待ち時間	0.1~360s	0.1s	1s	51	
	69	リトライ実行回数表示消去	0	1	0	51	
-	70	特殊回生ブレーキ使用率	0~30%	0.1%	0%	48	
-	71	適用モータ	0、1、3~6、13~16、23、 24、40、43、44、50、53、54	1	0	52	
-	72	PWM周波数選択	0~15	1	1	52	
-	73 *13 *15	アナログ入力選択	0、1、10、11	1	1	52	
-	74 *13 *15	入力フィルタ時定数	0~8	1	1	52	
-	75	リセット選択/PU抜け検出/PU停止選択	0~3、14~17	1	14	53	
-	77 *11	パラメータ書込選択	0、1、2	1	0	53	
-	78	逆転防止選択	0、1、2	1	0	53	
-	◎ 79 *12 *14	運転モード選択	0、1、2、3*22、4*22、6、7*22	1	0	53	

機能	パラメータ	名 称	設定範囲	最小設定単位	初期値	参照 ページ	お客様 設定値	
モータ定数	80	モータ容量	0.1~15kW, 9999	0.01kW	9999	54		
	81	モータ極数	2, 4, 6, 8, 10, 9999	1	9999	54		
	82	モータ励磁電流	0~500A (0~****) 、 9999 *5	0.01A (1) *5	9999	54		
	83	モータ定格電圧	0~1000V	0.1V	200V/ 400V *4	54		
	84	モータ定格周波数	10~120Hz	0.01Hz	60Hz	54		
	89	速度制御ゲイン (アドバンスト磁束ベクトル)	0~200%, 9999	0.1%	9999	54		
	90	モータ定数(R1)	0~50Ω (0~****) 、 9999 *5	0.001Ω (1) *5	9999	54		
	91	モータ定数(R2)	0~50Ω (0~****) 、 9999 *5	0.001Ω (1) *5	9999	54		
	92	モータ定数(L1)	0~1000mH (0~50Ω, 0~****) , 9999 *5	0.1mH (0.001Ω, 1) *5	9999	54		
	93	モータ定数(L2)	0~1000mH (0~50Ω, 0~****) , 9999 *5	0.1mH (0.001Ω, 1) *5	9999	54		
	94	モータ定数(X)	0~100% (0~500Ω, 0~****) , 9999 *5	0.1% (0.01Ω, 1) *5	9999	54		
	96	オートチューニング設定/状態	0, 1, 11, 21	1	0	54		
PUコネクタ通信	117 *13 *15	PU通信局番	0~31(0~247)	1	0	55		
	118 *13 *15	PU通信速度	48, 96, 192, 384	1	192	55		
	119 *13 *15	PU通信ストップビット長	0, 1, 10, 11	1	1	55		
	120 *13 *15	PU通信パリティチェック	0, 1, 2	1	2	55		
	121 *13 *15	PU通信リトライ回数	0~10, 9999	1	1	55		
	122 *13 *15	PU通信チェック時間間隔	0, 0.1~999.8s, 9999	0.1s	0s	55		
	123 *13 *15	PU通信待ち時間設定	0~150ms, 9999	1ms	9999	55		
	124 *13 *15	PU通信CR/LF選択	0, 1, 2	1	1	55		
-	◎ 125 *13	端子2周波数設定ゲイン周波数/周波数設定ゲイン *18	0~400Hz	0.01Hz	60Hz	55		
-	◎ 126 *13 *15	端子4周波数設定ゲイン周波数	0~400Hz	0.01Hz	60Hz	55		
PID運転	127 *13	PID制御自動切換周波数	0~400Hz, 9999	0.01Hz	9999	56		
	128 *13	PID動作選択	0, 20, 21, 40~43, 50, 51, 60, 61	1	0	56		
	129 *13	PID比例帯	0.1~1000%, 9999	0.1%	100%	56		
	130 *13	PID積分時間	0.1~3600s, 9999	0.1s	1s	56		
	131 *13	PID上限リミット	0~100%, 9999	0.1%	9999	56		
	132 *13	PID下限リミット	0~100%, 9999	0.1%	9999	56		
	133 *13 *15	PID動作目標値	0~100%, 9999	0.01%	9999	56		
	134 *13	PID微分時間	0.01~10.00s, 9999	0.01s	9999	56		
PU	145 *13 *15	PU表示言語切換	0~7	1	0	56		
-	146 *8 *13 *15	内蔵ボリューム切換	0, 1	1	1	56		
-	147	加減速時間切換え周波数	0~400Hz, 9999	0.01Hz	9999	45		
電流検出	150	出力電流検出レベル	0~200%	0.1%	150%	56		
	151	出力電流検出信号遅延時間	0~10s	0.1s	0s	56		
	152	ゼロ電流検出レベル	0~200%	0.1%	5%	56		
	153	ゼロ電流検出時間	0~1s	0.01s	0.5s	56		
	-	154	ストール防止動作中の電圧低減選択	1, 11	1	1	47	
-	156	ストール防止動作選択	0~31, 100, 101	1	0	47		
-	157	OL信号出力タイマ	0~25s, 9999	0.1s	0s	47		
-	◎ 160	ユーザグループ読出選択	0, 1, 9999	1	0	57		
-	161	周波数設定/キーロック操作選択	0, 1, 10, 11	1	0	57		
再始動	162	瞬停再始動動作選択	0, 1, 10, 11	1	1	50		
	165	再始動ストール防止動作レベル	0~200%	0.1%	150%	50		
-	168	メーカー設定用パラメータです。設定しないでください。						
-	169							

特長

接続例

標準仕様

外形寸法図

端子結線図  
端子仕様説明

操作パネル  
Parameter  
Configurator  
EN

パラメータ  
リスト

パラメータ  
の説明

保護機能

オプション

注意事項

モータ

互換性

価格

保証問合せ

機能	パラメータ	名 称	設定範囲	最小設定単位	初期値	参照 ページ	お客様 設定値
積算モニタ クリア	170	積算電力計クリア	0, 10, 9999	1	9999	49	
	171	稼動時間計クリア	0, 9999	1	9999	49	
ユーザ グループ	172*12	ユーザグループ登録数表示／一括削除	9999, (0~16)	1	0	57	
	173	ユーザグループ登録	0~999, 9999	1	9999	57	
	174	ユーザグループ削除	0~999, 9999	1	9999	57	
入力端子機能割付け	178 *13 *15	STF端子機能選択	0~5, 7, 8, 10, 12, 14~16, 18, 24, 25, 60, 62, 65~67, 9999	1	60	57	
	179 *13 *15	STR端子機能選択	0~5, 7, 8, 10, 12, 14~16, 18, 24, 25, 61, 62, 65~67, 9999	1	61	57	
	180 *13	RL端子機能選択／RY4機能選択 *18	0~5, 7, 8, 10, 12, 14~16, 18, 24, 25, 62, 65~67, 9999	1	0	57	
	181 *13	RM端子機能選択／RY3機能選択 *18		1	1	57	
	182 *13	RH端子機能選択／RY2機能選択 *18		1	2	57	
	183 *13	MRS端子機能選択／RY9機能選択 *18		1	24	57	
184 *13	RES端子機能選択／RYB機能選択 *18	1		62	57		
出力端子機能割付け	190 *14	RUN端子機能選択／RX2 (端子Y0) 機能 選択 *18		0, 1, 3, 4, 7, 8, 11~16, 20, 25, 26, 46, 47, 64, 68 *7, 80 *6, 81 *6, 90, 91, 93, 95, 96, 98, 99, 100, 101, 103, 104, 107, 108, 111~116, 120, 125, 126, 146, 147, 164, 168 *7, 180 *6, 181 *6, 190, 191, 193, 195, 196, 198, 199, 9999	1	0	58
	191 *13	FU端子機能選択／RX6機能選択 *18		1	4	58	
	192 *13	ABC端子機能選択／RX7機能選択 *18	0, 1, 3, 4, 7, 8, 11~16, 20, 25, 26, 46, 47, 64, 68 *7, 80 *6, 81 *6, 90, 91, 95, 96, 98, 99, 100, 101, 103, 104, 107, 108, 111~116, 120, 125, 126, 146, 147, 164, 168 *7, 180 *6, 181 *6, 190, 191, 195, 196, 198, 199, 9999	1	99	58	
多段速設定	232 *13	多段速設定 (8速)	0~400Hz, 9999	0.01Hz	9999	45	
	233 *13	多段速設定 (9速)	0~400Hz, 9999	0.01Hz	9999	45	
	234 *13	多段速設定 (10速)	0~400Hz, 9999	0.01Hz	9999	45	
	235 *13	多段速設定 (11速)	0~400Hz, 9999	0.01Hz	9999	45	
	236 *13	多段速設定 (12速)	0~400Hz, 9999	0.01Hz	9999	45	
	237 *13	多段速設定 (13速)	0~400Hz, 9999	0.01Hz	9999	45	
	238 *13	多段速設定 (14速)	0~400Hz, 9999	0.01Hz	9999	45	
	239 *13	多段速設定 (15速)	0~400Hz, 9999	0.01Hz	9999	45	
-	240	Soft-PWM動作選択	0, 1	1	1	52	
-	241 *13 *15	アナログ入力表示単位切替	0, 1	1	0	55	
-	244	冷却ファン動作選択	0, 1	1	1	58	
すべり補正	245	定格すべり	0~50%, 9999	0.01%	9999	58	
	246	すべり補正時定数	0.01~10s	0.01s	0.5s	58	
	247	定出力領域すべり補正選択	0, 9999	1	9999	58	
-	249	始動時地絡検出有無	0, 1	1	0	58	
-	250	停止選択	0~100s, 1000~1100s*22, 8888*22, 9999	0.1s	9999	58	
-	251	出力欠相保護選択	0, 1	1	1	59	

機能	パラメータ	名称	設定範囲	最小設定単位	初期値	参照ページ	お客様設定値	
寿命診断	255	寿命警報状態表示	(0~15)	1	0	59		
	256	突入電流抑制回路寿命表示	(0~100%)	1%	100%	59		
	257	制御回路コンデンサ寿命表示	(0~100%)	1%	100%	59		
	258	主回路コンデンサ寿命表示	(0~100%)	1%	100%	59		
	259	主回路コンデンサ寿命測定	0, 1 (2, 3, 8, 9)	1	0	59		
停電停止	261	停電停止選択	0, 1, 2	1	0	59		
	267 *13 *15	端子4入力選択	0, 1, 2	1	0	52		
-	268	モニタ小数桁選択	0, 1, 9999	1	9999	49		
-	269	メーカー設定用パラメータです。設定しないでください。						
-	270	あて止め制御選択	0, 1	1	0	60		
あて止め制御	275	あて止め時励磁電流低速倍率	0~300%, 9999	0.1%	9999	60		
	276	あて止め時PWMキャリア周波数	0~9, 9999	1	9999	60		
	277	ストール防止電流切換	0, 1	1	0	47		
ブレーキ機能	278 *13	ブレーキ開放周波数	0~30Hz	0.01Hz	3Hz	60		
	279 *13	ブレーキ開放電流	0~200%	0.1%	130%	60		
	280 *13	ブレーキ開放電流検出時間	0~2s	0.1s	0.3s	60		
	281 *13	始動時ブレーキ動作時間	0~5s	0.1s	0.3s	60		
	282 *13	ブレーキ動作周波数	0~30Hz	0.01Hz	6Hz	60		
	283 *13	停止時ブレーキ動作時間	0~5s	0.1s	0.3s	60		
ドループ制御	286	ドループゲイン	0~100%	0.1%	0%	61		
	287	ドループフィルタ時定数	0~1s	0.01s	0.3s	61		
-	292	オートマティック加減速	0, 1, 7, 8, 11	1	0	51, 60		
-	293	加減速個別動作選択モード	0~2	1	0	51		
-	295	周波数変化量設定	0, 0.01, 0.1, 1, 10	0.01	0	57		
パスワード機能	296	パスワード保護選択	0~6, 99, 100~106, 199, 9999	1	9999	61		
	297	パスワード登録/解除	(0~5), 1000~9998, 9999	1	9999	61		
-	298	周波数サーチゲイン	0~32767, 9999	1	9999	54		
-	299	再始動時回転方向検出選択	0, 1, 9999	1	0	50		
出力端子機能割付け	◎ 313 *17	RX9機能選択	0, 1, 3, 4, 7, 8, 11~16, 20, 25, 26, 46, 47, 64, 68*20, 80*20, 81*20, 90, 91, 93, 95, 96, 98, 99, 100, 101, 103, 104, 107, 108, 111~116, 120, 125, 126, 146, 147, 164, 168*20, 180*20, 181*20, 190, 191, 193, 195, 196, 198, 199, 9999	1	9999	-		
	◎ 314 *17	RXA機能選択		1	9999	-		
	◎ 315 *17	RXB機能選択		1	9999	-		
RS-485通信	338 *13 *15	通信運転指令権	0, 1	1	0	61		
	339 *13 *15	通信速度指令権	0, 1, 2	1	0	61		
	340 *13 *15	通信立上りモード選択	0, 1, 10	1	0	53		
	342 *13	通信EEPROM書込み選択	0, 1	1	0	55		
	343 *13 *15	コミュニケーションエラーカウント	-	1	0	55		
-	◎ 349 *17	通信リセット選択	0, 1	1	0	-		
Ethernet通信	◎442*23	デフォルトゲートウェイアドレス1	0~255	1	0	-		
	◎443*23	デフォルトゲートウェイアドレス2	0~255	1	0	-		
	◎444*23	デフォルトゲートウェイアドレス3	0~255	1	0	-		
	◎445*23	デフォルトゲートウェイアドレス4	0~255	1	0	-		
第2モーター定数	450	第2適用モータ	0, 1, 9999	1	9999	52		

特長

接続例

標準仕様

外形寸法図

端子仕様説明

操作パネル

パラメータリスト

パラメータの説明

保護機能

オプション

注意事項

モータ

互換性

価格

保証問合せ

機能	パラメータ	名 称	設定範囲	最小設定単位	初期値	参照 ページ	お客様 設定値	
リモート 出力	495 *13	リモート出力選択	0、1、10、11	1	0	61		
	496 *13	リモート出力内容1	0~4095	1	0	61		
	497 *13 *15	リモート出力内容2	0~4095	1	0	61		
通信エラー	◎ 500 *16	通信異常実行待ち時間	0~999.8s	0.1s	0s	—		
	(◎) 501 *19	通信異常発生回数表示	0	1	0	—		
	502 *13	通信異常時停止モード選択	0、1、2、3	1	0	55		
メンテ ナンス	503	メンテナンスタイマ	0(1~9998)	1	0	62		
	504	メンテナンスタイマ警報出力設定時間	0~9998、9999	1	9999	62		
CC-Link	◎ 541 *17	周波数指令符号選択 (CC-Link)	0、1	1	0	—		
	◎ 542 *16	通信局番 (CC-Link)	1~64	1	1	—		
	◎ 543 *16	ポーレート選択 (CC-Link)	0~4	1	0	—		
	◎ 544 *17	CC-Link拡張設定	0、1、12、14、18	1	0	—		
USB	547 *13 *15	USB通信局番	0~31	1	0	62		
	548 *13 *15	USB交信チェック時間間隔	0~999.8s、9999	0.1s	9999	62		
通信	549 *13 *15	プロトコル選択	0、1	1	0	55		
	550 *13 *15	NETモード操作権選択	0、2、9999	1	9999	61		
	551 *14 *15	PUモード操作権選択	2*22、3、4、9999	1	9999	61		
電流平均値 モニタ	555 *13	電流平均時間	0.1~1.0s	0.1s	1s	62		
	556 *13	データ出力マスク時間	0~20s	0.1s	0s	62		
	557 *13	電流平均値モニタ信号出力基準電流	0~500A	0.01A	インバータ 定格電流	62		
—	563	通電時間繰越し回数	(0~65535)	1	0	49		
—	564	稼動時間繰越し回数	(0~65535)	1	0	49		
—	571	始動時ホールド時間	0~10s、9999	0.1s	9999	46		
—	611	再始動時加速時間	0~3600s、9999	0.1s	9999	50		
EtherCAT 通信	◎ 629~635、 637~639 *21	Option information1~10	—	—	—	—		
	—	653	速度スムージング制御	0~200%	0.1%	0%	62	
	—	665	回生回避周波数ゲイン	0~200%	0.1%	100%	62	
EtherCAT 通信	◎ 690~697、 738~746、 753~768 *21	Option parameter1~33	0~65535	1	0	—		
	—	800	制御方法選択	20、30	1	20	54	



機能	パラメータ	名称	設定範囲	最小設定単位	初期値	参照ページ	お客様設定値
Ethernet通信	◎805*23	Ethernet IPアドレス1	0~255	1	192	—	
	◎806*23	Ethernet IPアドレス2	0~255	1	168	—	
	◎807*23	Ethernet IPアドレス3	0~255	1	50	—	
	◎808*23	Ethernet IPアドレス4	0~255	1	1	—	
	◎809*23	サブネットマスク1	0~255	1	255	—	
	◎810*23	サブネットマスク2	0~255	1	255	—	
	◎811*23	サブネットマスク3	0~255	1	255	—	
	◎812*23	サブネットマスク4	0~255	1	0	—	
	◎830*23	Ethernet通信ネットワーク番号	1~239	1	1	—	
	◎831*23	Ethernet通信局番	1~120	1	1	—	
	◎832*23	リンク速度とデュプレックス	0~4	1	0	—	
	◎833*23	Ethernet機能選択1	0, 10, 20, 30, 31, 36, 38, 9999	1	31	—	
	◎834*23	Ethernet機能選択2		1	20	—	
	◎835*23	Ethernet機能選択3		1	9999	—	
	◎837*23	Ethernet IPフィルタアドレス1	0~255	1	0	—	
	◎838*23	Ethernet IPフィルタアドレス2	0~255	1	0	—	
	◎839*23	Ethernet IPフィルタアドレス3	0~255	1	0	—	
	◎840*23	Ethernet IPフィルタアドレス4	0~255	1	0	—	
	◎841*23	Ethernet IPフィルタアドレス2範囲指定	0~255, 9999	1	9999	—	
	◎842*23	Ethernet IPフィルタアドレス3範囲指定	0~255, 9999	1	9999	—	
	◎843*23	Ethernet IPフィルタアドレス4範囲指定	0~255, 9999	1	9999	—	
	◎844*23	Ethernet操作権指定IPアドレス1	0~255	1	0	—	
	◎845*23	Ethernet操作権指定IPアドレス2	0~255	1	0	—	
	◎846*23	Ethernet操作権指定IPアドレス3	0~255	1	0	—	
	◎847*23	Ethernet操作権指定IPアドレス4	0~255	1	0	—	
◎848*23	Ethernet操作権指定IPアドレス3範囲指定	0~255, 9999	1	9999	—		
◎849*23	Ethernet操作権指定IPアドレス4範囲指定	0~255, 9999	1	9999	—		
◎850*23	Ethernet TCP遮断時間係数	1~7200	1	3600	—		
◎851*23	Ethernet断線検出機能選択	0, 2, 3	1	3	—		
◎852*23	Ethernet通信チェック時間間隔	0~999.8s, 9999	0.1s	1.5s	—		
—	859	トルク電流	0~500A (0~****) 、 9999 *5	0.01A (1) *5	9999	54	
保護機能	872 *10	入力欠相保護選択	0, 1	1	1	59	
回生回避機能	882	回生回避動作選択	0, 1, 2	1	0	62	
	883	回生回避動作レベル	300~800V	0.1V	DC400V/ DC780V *4	62	
	885	回生回避補正周波数制限値	0~10Hz, 9999	0.01Hz	6Hz	62	
	886	回生回避電圧ゲイン	0~200%	0.1%	100%	62	
フリーパラメータ	888	フリーパラメータ1	0~9999	1	9999	62	
	889	フリーパラメータ2	0~9999	1	9999	62	

特長

接続例

標準仕様

外形寸法図

端子結線図  
端子仕様説明

操作パネル  
Parameter  
Configurator  
EN

パラメータ  
リスト

パラメータ  
の説明

保護機能

オプション

注意事項

モータ

互換性

価格

保証問合せ

機能	パラメータ	名称	設定範囲	最小設定単位	初期値	参照ページ	お客様設定値
校正パラメータ	C0(900) *9 *13 *15	FM端子校正	—	—	—	63	
	C2(902) *9 *13	端子2周波数設定バイアス周波数/周波数設定バイアス*18	0~400Hz	0.01Hz	0Hz	55	
	C3(902) *9 *13 *15	端子2周波数設定バイアス	0~300%	0.1%	0%	55	
	125(903) *9 *13	端子2周波数設定ゲイン周波数/周波数設定ゲイン*18	0~400Hz	0.01Hz	60Hz	55	
	C4(903) *9 *13 *15	端子2周波数設定ゲイン	0~300%	0.1%	100%	55	
	C5(904) *9 *13 *15	端子4周波数設定バイアス周波数	0~400Hz	0.01Hz	0Hz	55	
	C6(904) *9 *13 *15	端子4周波数設定バイアス	0~300%	0.1%	20%	55	
	126(905) *9 *13 *15	端子4周波数設定ゲイン周波数	0~400Hz	0.01Hz	60Hz	55	
	C7(905) *9 *13 *15	端子4周波数設定ゲイン	0~300%	0.1%	100%	55	
	C22(922) *8 *9 *13 *15	周波数設定電圧バイアス周波数 (内蔵ボリューム)	0~400Hz	0.01Hz	0Hz	55	
	C23(922) *8 *9 *13 *15	周波数設定電圧バイアス (内蔵ボリューム)	0~300%	0.1%	0%	55	
	C24(923) *8 *9 *13 *15	周波数設定電圧ゲイン周波数 (内蔵ボリューム)	0~400Hz	0.01Hz	60Hz	55	
	C25(923) *8 *9 *13 *15	周波数設定電圧ゲイン (内蔵ボリューム)	0~300%	0.1%	100%	55	
PU	990 *13 *15	PUブザー音制御	0, 1	1	1	63	
	991 *13 *15	PUコントラスト調整	0~63	1	58	63	
クリアパラメータ 初期値変更リスト	Pr.CL	パラメータクリア	0, 1	1	0	63	
	ALLC	パラメータオールクリア	0, 1	1	0	63	
	Er.CL	アラーム履歴クリア	0, 1	1	0	63	
	Pr.CH	初期値変更リスト	—	—	—	63	

- \*1 容量により異なります。6% : 0.75K以下、4% : 1.5K~3.7K、3% : 5.5K、7.5K、2% : 11K、15K
- \*2 容量により異なります。5s : 3.7K以下、10s : 5.5K、7.5K、15s : 11K、15K
- \*3 容量により異なります。6% : 0.1K、0.2K、4% : 0.4K~7.5K、2% : 11K、15K
- \*4 電圧クラスにより異なります。(100V、200Vクラス/400Vクラス)
- \*5 Pr.71 の設定値により異なります。
- \*6 セーフティストップ対応品、CC-Link通信対応品、EtherCAT通信オプション専用用品で設定可能です。
- \*7 セーフティストップ対応品 (FR-E7DS装着時)、CC-Link通信対応品、EtherCAT通信オプション専用用品で設定可能です。
- \*8 FREQROL-E500シリーズ用操作パネル(PA02)をケーブル接続し、操作パネル内蔵ボリュームを校正する場合に設定します。
- \*9 ( ) 内はFREQROL-E500シリーズ用操作パネル(PA02)または、パラメータユニット (FR-PU07) 使用時のパラメータ番号です。
- \*10 3相電源入力仕様品のみ設定可能です。
- \*11 FLリモート通信対応品、CC-Link通信対応品、EtherCAT通信オプション専用用品は、通信から設定値の変更はできません
- \*12 EtherCAT通信オプション専用用品は、通信から設定値の変更はできません。
- \*13 FLリモート通信対応品、EtherCAT通信オプション専用用品は、メーカー設定用パラメータです。設定しないでください。
- \*14 FLリモート通信対応品は、メーカー設定用パラメータです。設定しないでください。
- \*15 CC-Link通信対応品は、メーカー設定用パラメータです。設定しないでください。
- \*16 CC-Link通信対応品のみ設定可能です。詳細は、CC-Link通信対応品の取扱説明書を参照してください。
- \*17 CC-Link通信対応品、Ethernet通信機能内蔵品で設定可能です。詳細は、各取扱説明書を参照してください。
- \*18 機種によって名称が異なります。(標準制御回路端子仕様品、セーフティストップ対応品/CC-Link通信対応品、EtherCAT通信オプション専用用品) 詳細は、各取扱説明書を参照してください。
- \*19 FLリモート通信対応品、CC-Link通信対応品、EtherCAT通信オプション専用用品で設定可能です。(FLリモート通信対応品以外はシンプルモードパラメータ) 詳細は各取扱説明書を参照してください。
- \*20 Ethernet通信機能内蔵品では設定できません。
- \*21 EtherCAT通信オプション専用用品にEtherCAT通信オプション (HMS Industrial Networks製 E7NECT\_2P) 装着時、設定可能です。詳細は、EtherCAT通信オプション専用用品またはEtherCAT通信オプションの取扱説明書を参照してください。
- \*22 EtherCAT通信オプション専用用品ではメーカー設定用です。設定しないでください。
- \*23 Ethernet通信機能内蔵品のみ設定可能です。詳細はEthernet通信機能内蔵品の機能説明書を参照してください。

# パラメータの説明

以降の説明において、**V/F** ……V/F制御、**A/D磁束** ……アドバンスト磁束ベクトル制御、**汎用磁束** ……汎用磁束ベクトル制御で機能することを表します。(表示のないパラメータは、全制御有効です。)

## Pr.0、46

### 手動トルクブースト **V/F**

Pr.0 トルクブースト Pr.46 第2トルクブースト

低周波数域の電圧降下を補正し、低速域のモータトルク低下を改善できます。

- 低周波数域のモータトルクを負荷に合わせて調節して始動時のモータトルクを大きくできます。
- RT信号を使用することにより、2種類の始動トルクブーストを切り換えることができます。
- V/F制御時のみ有効です。

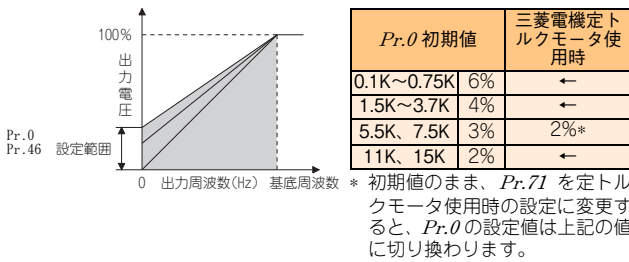

## Pr.1、2、18

### 上下限周波数

Pr.1 上限周波数 Pr.2 下限周波数  
Pr.18 高速上限周波数

モータ速度を制限させることができます。

- 出力周波数の上限および下限をクランプします。
- 120Hzを超えて運転をしたい場合には、Pr.18 に出力周波数の上限を設定します。  
(Pr.18 を設定すると、Pr.1 は自動的にPr.18 の周波数に切り換わります。また、Pr.1 を設定すると、Pr.18 は自動的にPr.1 の周波数に切り換わります。)

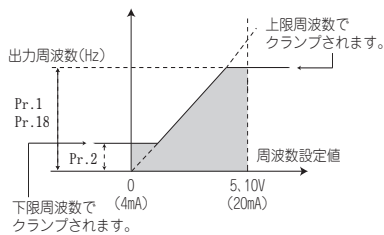

## Pr.3、19、47

### 基底周波数、電圧 **V/F**

Pr.3 基底周波数 Pr.19 基底周波数電圧  
Pr.47 第2V/F(基底周波数)

- インバータの出力（電圧、周波数）をモータの定格に合わせて。
- 標準モータを運転する時は、一般的にモータの定格周波数をPr.3 基底周波数に設定します。商用電源と切り換えてモータを運転する場合、Pr.3 は電源周波数と同じにしてください。
- 1台のインバータで複数のモータを切り換えて使用する場合などに基底周波数を変更したい場合は、Pr.47 第2V/F(基底周波数)を使用します。
- Pr.19 基底周波数電圧は、基底電圧（モータの定格電圧等）を設定します。
- V/F制御時のみ有効です。

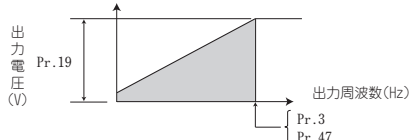

パラメータを設定する場合は、取扱説明書（応用編）を参照の上、注意事項などをご理解の上設定してください。

## Pr.4~6、24~27、232~239

### 多段速設定による運転

Pr.4 3速設定(高速) Pr.5 3速設定(中速)  
Pr.6 3速設定(低速) Pr.24 多段速設定(4速)  
Pr.25 多段速設定(5速) Pr.26 多段速設定(6速)  
Pr.27 多段速設定(7速) Pr.232 多段速設定(8速)  
Pr.233 多段速設定(9速) Pr.234 多段速設定(10速)  
Pr.235 多段速設定(11速) Pr.236 多段速設定(12速)  
Pr.237 多段速設定(13速) Pr.238 多段速設定(14速)  
Pr.239 多段速設定(15速)

運転速度をあらかじめパラメータで設定し、その速度を接点信号で切り換える場合に使用できます。

接点信号（RH、RM、RL、REX信号）をON、OFFするのみで、各速度を選択できます。

- RH信号-ONでPr.4、RM信号-ONでPr.5、RL信号-ONでPr.6 に設定された周波数で運転します。
- RH、RM、RL、REX信号の組み合わせによって4速～15速の設定が可能となります。Pr.24～Pr.27、Pr.232～Pr.239 に運転周波数を設定してください（初期値は、4速～15速が使用できない設定となっています）。

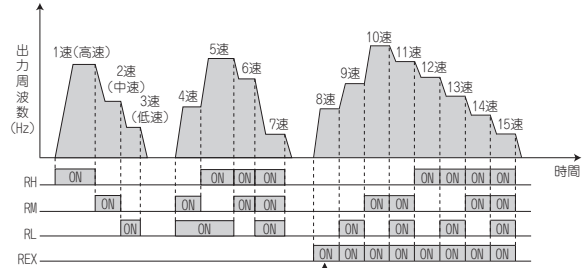

\*1 Pr.232 多段速設定(8速) = "9999" 設定時、RH、RM、RLをOFF、REXをONとするとPr.6の周波数で動作します。

## Pr.7、8、20、21、44、45、147

### 加減速時間の設定

Pr.7 加速時間 Pr.8 減速時間  
Pr.20 加減速基準周波数 Pr.21 加減速時間単位  
Pr.44 第2加減速時間 Pr.45 第2減速時間  
Pr.147 加減速時間切換え周波数

モータの加減速時間を設定します。

ゆっくり加減速したいときは長く、速く加減速したいときは短く設定してください。

- Pr.7 加速時間は、停止からPr.20 加減速基準周波数まで加速する時間を設定します。
- Pr.8 減速時間は、Pr.20 加減速基準周波数から停止まで減速する時間を設定します。
- RT信号OFF時に、Pr.147 で加減速時間を自動で切り換えることができます。

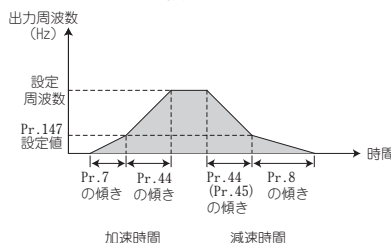
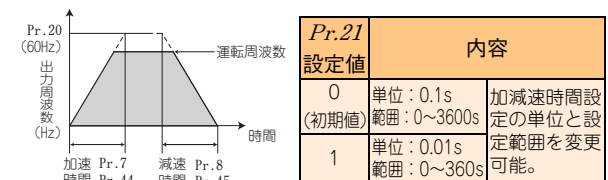

特長  
接続例  
標準仕様  
外形寸法図  
端子結線図  
端子仕様説明  
操作パネル  
端子説明  
パラメータ  
リスト  
パラメータ  
の説明  
保護機能  
オプション  
注意事項  
モータ  
互換性  
価格  
保証問合せ

**Pr. 9、51**

**モータの過熱保護（電子サーマル）**

Pr.9 電子サーマル Pr.51 第2電子サーマル

電子サーマルの電流値を設定して、モータの過熱保護を行います。低速運転時、モータ冷却能力の低下も含んだ最適な保護特性を定めることができます。

- モータの過負荷（過熱）を検出し、インバータの出力トランジスタの動作を止め出力停止します。
- モータの定格電流値(A)をPr.9に設定します。  
(モータの定格が50Hzと60Hzで、60HzがPr.3 基底周波数に設定されている場合、60Hzのモータ定格電流を1.1倍して設定してください。)
- モータに外部サーマルリレーを使用する時など、電子サーマルを動作させたくない場合は、Pr.9に“0”を設定します。(ただしインバータの出力トランジスタの保護機能(E.THT)は動作します。)
- 三菱電機定トルクモータを使用する場合
  - ①Pr.71に“1、13~16、50、53、54”のいずれかを設定してください。(低速域で100%連続トルク特性になります。)
  - ②Pr.9にモータの定格電流を設定します。
- RT信号ONのときには、Pr.51の設定値を基にサーマル保護します。定格電流が異なるモータ2台を1台のインバータでそれぞれを回転させる場合に使用します。(2台一緒に回転させる場合は、外部サーマルリレーを使用してください。)

**Pr. 10~12**

**直流制動**

Pr.10 直流制動動作周波数 Pr.11 直流制動動作時間  
Pr.12 直流制動動作電圧

モータ停止時に直流制動をかけて、停止させるタイミングや制動トルクを調整できます。

Pr.11またはPr.12に0を設定すると直流制動は動作しません。

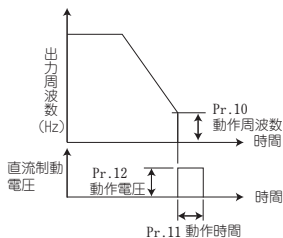

Pr.12 初期値		三菱電機定トルクモータ使用時
0.1K、0.2K	6%	←
0.4K~3.7K	4%	←
5.5K、7.5K	4%	2%*
11K、15K	2%	←

\* 初期値のまま、Pr.71を定トルクモータ使用時の設定に変更すると、Pr.12の設定値は上記の値に切り換わります。

**Pr. 13、571**

**始動周波数**

Pr.13 始動周波数 Pr.571 始動時ホールド時間

始動時の周波数を設定したり、設定した始動周波数を一定時間保持することができます。

始動トルクが必要な場合や始動時のモータ駆動をスムーズにした場合に設定します。

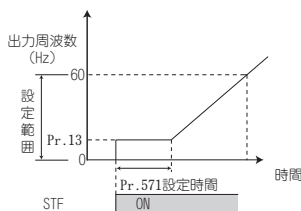

**Pr. 14**

**用途に合ったV/Fパターン**

Pr.14 適用負荷選択

用途や負荷特性にあった最適な出力特性（V/F特性）を選択することができます。

V/F制御時のみ有効です。

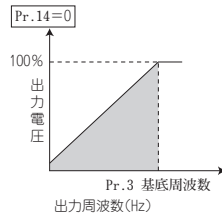

- 定トルク負荷用途 (設定値“0”、初期値)
  - ・基底周波数以下で出力周波数に対し、出力電圧が直線的に変化します。
  - ・コンベアや台車、ロール駆動などのように回転速度が変化しても負荷トルクが一定である負荷を駆動する場合に設定します。

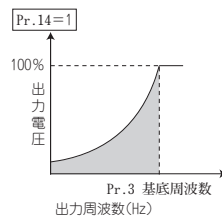

- 低減トルク負荷用途 (設定値“1”)
  - ・基底周波数以下で出力周波数に対し、出力電圧が2乗カーブで変化します。
  - ・ファン・ポンプのように負荷トルクが回転速度の2乗に比例して変化する負荷を駆動する場合に設定します。

- 定トルク昇降負荷用途 (設定値“2、3”)
  - ・正転時力行負荷、逆転時回生負荷と固定しているような昇降負荷の場合、“2”を設定します。
  - ・正転時は、Pr.0 トルクブーストが有効となり、逆転時は、自動的にトルクブーストが“0%”となります。Pr.46 第2トルクブーストはRT信号がONで有効になります。
  - ・カウンタウェイト方式のように荷重によって逆転時力行、正転時回生負荷となる場合は、“3”を設定します。
  - ・RT信号は、Pr.178~184 (入力端子機能選択) に“3”を設定し機能を割り付けてください。

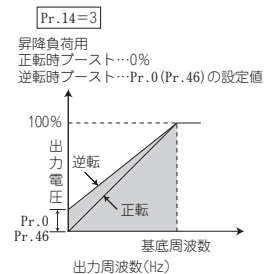
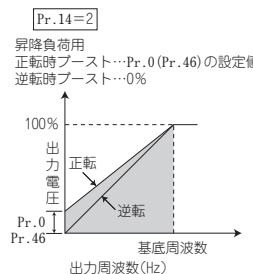



**Pr. 15、16**

**JOG運転**

**Pr.15 JOG周波数** **Pr.16 JOG加減速時間**  
 JOG運転用の周波数と加減速時間が設定できます。外部、PUどちらからもJOG運転可能です。  
 コンペアの位置合わせや試運転などに利用できます。

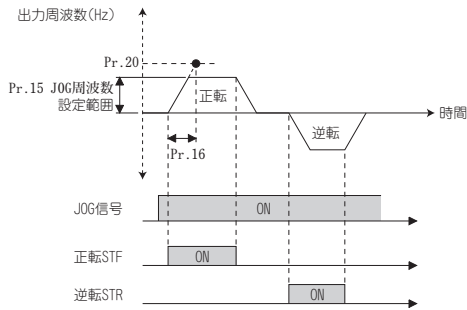

**Pr. 17**

**出力停止信号 (MRS) のロジック選択**

**Pr.17 MRS入力選択**  
 MRS信号からインバータ出力を遮断できます。また、MRS信号のロジックの選択もできます。  
**Pr.17 = "4"** とすると、外部端子によるMRS信号 (出力停止) を常時閉 (b接点) 入力、通信からのMRS信号を常時開 (a接点) 入力することができます。

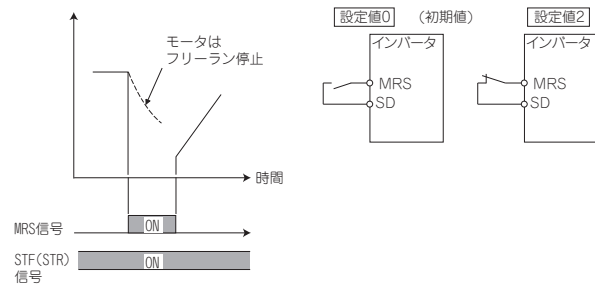

**Pr. 18** ➡ Pr.1 の項参照

**Pr. 19** ➡ Pr.3 の項参照

**Pr. 20、21** ➡ Pr.7 の項参照

**Pr. 22、23、48、66、154、156、157、277**

**ストール防止動作**

- Pr.22 ストール防止動作レベル**
- Pr.23 倍速時ストール防止動作レベル補正係数**
- Pr.48 第2ストール防止動作電流**
- Pr.66 ストール防止動作低減開始周波数**
- Pr.154 ストール防止動作中の電圧低減選択**
- Pr.156 ストール防止動作選択**
- Pr.157 OL信号出力タイマ**
- Pr.277 ストール防止電流切換**

過電流や過電圧などでインバータがアラーム停止しないように出力電流を監視し、出力周波数を自動的に変化させます。加減速中や力行、回生時のストール防止と高応答電流制限の動作を制限させることもできます。  
 また、出力トルクが所定の値を超えないように制限するトルク制限の選択もできます。

- **ストール防止**  
 出力電流がストール防止動作レベルを越えた場合、インバータの出力周波数を自動的に変化させ、出力電流が小さくなるように制御します。
  - **高応答電流制限**  
 電流が制限値を越えた場合、インバータの出力を遮断し過電流になるのを防ぎます。
  - 出力電流がインバータ定格電流の何%になったときにストール防止動作させるかを **Pr.22** に設定します。通常は、150% (初期値) としてください。
  - モータ定格周波数以上の高速で運転する場合には、モータの電流が増加しないため加速できないことがあります。また、高周波数域で運転するとモータの拘束時の電流がインバータの定格出力電流より小さくなり、モータを停止していても保護機能動作 (OL) となりません。
- この場合のモータの運転特性を改善するために、高周波数域でのストール防止レベルを低減することができます。遠心分離機などで高速域まで運転するときに有効です。通常は、**Pr.66** に60Hz、**Pr.23** に100%を設定します。
- **Pr.23 倍速時ストール防止動作レベル補正係数** = "9999" (初期値) を設定すると、ストール防止動作レベルは **Pr.22** の設定で400Hzまで一定となります。

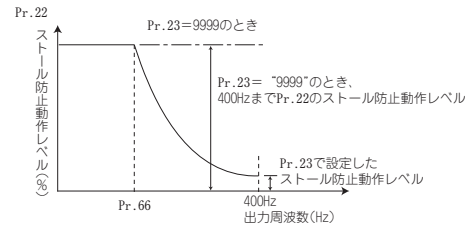

- 負荷のイナーシャが大きい用途でストール防止動作中に過電圧保護機能 (E.OV□) が動作する場合は、**Pr.154 = "11"** と設定してください。ただし、ストール防止動作中に始動信号 (STF/STR) をOFFしたり、周波数指令を変化させた時に加減速の開始が遅れることがあります。
- **Pr.156** で運転状態に応じてストール防止動作と高応答電流制限動作を制限することができます。
- **Pr.277 = "1"** とすると、トルク制限が選択できます。トルク制限レベルは、**Pr.22** に設定します。

**Pr. 24~27** ➡ Pr.4 の項参照

- 特長
- 接続例
- 標準仕様
- 外形寸法図
- 端子結線図
- 端子仕様説明
- 操作パネル
- インベントリ
- パラメータ
- リスト
- パラメータ
- の説明
- パラメータ
- 保護機能
- オプション
- 注意事項
- モータ
- 互換性
- 価格
- 保証問合せ



## Pr.29 加減速パターン

### Pr.29 加減速パターン選択

用途に合った加減速パターンを設定できます。

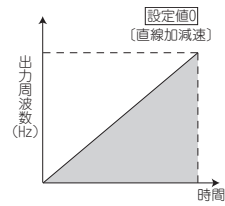

●直線加減速（設定値“0”、初期値）  
インバータ運転では、加速、減速など周波数の変更時には、モータおよびインバータに無理がかからないよう出力周波数を直線的に変化（直線加減速）させて、設定周波数に到達させるようにしています。

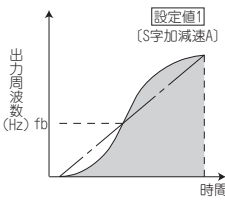

●S字加減速A（設定値“1”）  
工作機器主軸用途など  
Pr.3 基底周波数 (fb)以上の高速領域まで短時間で加減速する必要がある場合に使用します。

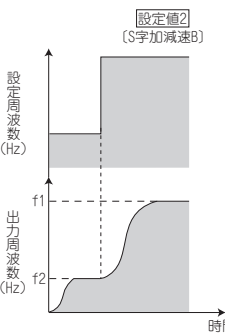

●S字加減速B（設定値“2”）  
コンベアなどの荷崩れ防止用途など  
現在周波数 (f2) から目標周波数 (f1) までを常にS字として加減速しますから、加減速時のショックを緩和する効果があり、荷崩れ防止などに効果的です。

## Pr.30、70 回生ユニットの選択

### Pr.30 回生機能選択 Pr.70 特殊回生ブレーキ使用率

- 頻繁な始動・停止運転を行う場合、オプションのブレーキ抵抗器を使用することにより回生能力を向上することができます。(0.4K以上)
- 回生状態で連続して使用する場合に、電源回生共通コンバータ (FR-CV) を使用します。  
さらに、高調波抑制、力率改善を行う場合には、高力率コンバータ (FR-HC2) を使用します。  
(FR-CV、FR-HC2は、標準制御回路端子仕様品、セーフティストッブ対応品のみ使用可能です。)

Pr.30 設定値	Pr.70 設定値	回生ユニット
0 (初期値)	*1	ブレーキ抵抗器(MRS形、MYS形) ブレーキユニット(FR-BU2) 電源回生共通コンバータ(FR-CV) 高力率コンバータ(FR-HC2)
1	6%	ブレーキ抵抗器(MYS形) (100%トルク 6%EDで使用時) *3
	10/6% *2	高頻度用ブレーキ抵抗器 (FR-ABR)
2	-	高力率コンバータ(FR-HC2) (瞬停再始動を選択している場合)

\*1 容量によりブレーキ使用率が異なります。

\*2 7.5K以下/11K以上

\*3 FR-E720-3.7Kのみ使用可能です。

## Pr.31~36 機械共振点を避ける（周波数ジャンプ）

### Pr.31 周波数ジャンプ1A

### Pr.33 周波数ジャンプ2A

### Pr.35 周波数ジャンプ3A

### Pr.32 周波数ジャンプ1B

### Pr.34 周波数ジャンプ2B

### Pr.36 周波数ジャンプ3B

機械系の固有振動数による共振を避けて運転したいときに、共振発生周波数をジャンプさせることができます。

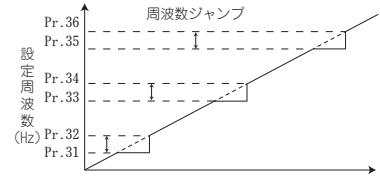

- ジャンプ箇所は3カ所、ジャンプ周波数は各箇所の上点または下点のいずれかに設定できます。
- 周波数ジャンプ1A、2A、3Aの設定値がジャンプ点となり、ジャンプ区間は、この周波数で運転されます。
- 初期値"9999"に設定すると周波数ジャンプは行いません。
- 加減速中は設定範囲内の運転周波数を通りません。

## Pr.37 回転速度表示

### Pr.37 回転速度表示

操作パネルおよびPU(FR-PU07)のモニタ表示や周波数設定を機械速度に変更することができます。

- 機械速度を表示する場合は、Pr.37に60Hz運転時の機械速度を設定します。

Pr.37 設定値	出力周波数 モニタ	設定周波数 モニタ	周波数設定	パラメータ設定
0 (初期値)	Hz	Hz	Hz	Hz
0.01~9998	機械速度*1	機械速度*1	機械速度*1	

\*1 機械速度換算式 ..... Pr.37 × 周波数/60Hz

\*2 Hzは、0.01Hz単位、機械速度は、0.001単位となります。

## Pr.40 RUNキー回転方向選択

### Pr.40 RUNキー回転方向選択

- 操作パネルのRUNキー操作による回転方向を選択します。

Pr.40 設定値	内容
0	正転
1	逆転

**Pr. 41~43**

**出力周波数の検出 (SU、FU信号)**

- Pr.41 周波数到達動作幅
- Pr.42 出力周波数検出
- Pr.43 逆転時出力周波数検出

インバータ出力周波数を検出して、出力信号に出力します。

- 設定周波数を100%として、Pr.41 に0%~±100%の範囲で調整できます。
- 運転周波数に到達したことを確認し、関連機器の動作開始信号などに使用できます。

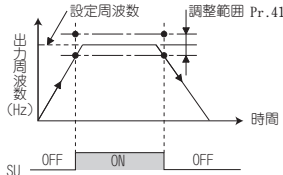

- 出力周波数がPr.42 設定値以上となったとき、出力周波数検出信号 (FU)が出力されます。電磁ブレーキの動作、開放信号などに使用できます。
- Pr.43 に検出周波数を設定すると、逆転専用の周波数検出も設定することができます。昇降運転などで正転 (上昇) と逆転 (下降) で電磁ブレーキ動作のタイミングを変える場合に有効です。

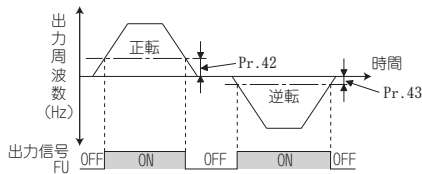

**Pr. 44, 45** → Pr.7の項参照

**Pr. 46** → Pr.0の項参照

**Pr. 47** → Pr.3の項参照

**Pr. 48** → Pr.22の項参照

**Pr. 51** → Pr.9の項参照

**Pr. 52, 54, 170, 171, 268, 563, 564**

**DU/PUモニタ内容の変更 積算モニタのクリア**

- Pr.52 DU/PUメイン表示データ選択
- Pr.54 FM端子機能選択
- Pr.170 積算電力計クリア
- Pr.171 稼働時間計クリア
- Pr.268 モニタ小数桁選択
- Pr.563 通電時間繰越し回数
- Pr.564 稼働時間繰越し回数

操作パネルおよびPU(FR-PU07)メイン画面に表示するモニタを選択できます。

モニタの種類	単位	Pr.52 設定値		Pr.54 (FM) 設定値	フルスケール値
		操作パネル LED	PU 主モニタ		
出力周波数	0.01Hz	0/100		1	Pr.55
出力電流	0.01A	0/100		2	Pr.56
出力電圧	0.1V	0/100		3	100V、200Vクラス：400V 400Vクラス：800V
異常表示	—	0/100		—	—
周波数設定値	0.01Hz	5	*1	5	Pr.55
モータトルク*2	0.1%	7	*1	7	適用モータの定格トルク×2
コンバータ出力電圧	0.1V	8	*1	8	100V、200Vクラス：400V 400Vクラス：800V
回生ブレーキ使用率	0.1%	9	*1	9	Pr.30、Pr.70で設定されたブレーキ使用率
電子サーマル負荷率	0.1%	10	*1	10	電子サーマル動作レベル
出力電流ピーク値	0.01A	11	*1	11	Pr.56

パラメータを設定する場合は、取扱説明書 (応用編) を参照の上、注意事項などをご理解の上設定してください。

モニタの種類	単位	Pr.52 設定値		Pr.54 (FM) 設定値	フルスケール値
		操作パネル LED	PU 主モニタ		
コンバータ出力電圧ピーク値	0.1V	12	*1	12	100V、200Vクラス：400V 400Vクラス：800V
出力電力	0.01kW	14	*1	14	インバータの定格電力×2
入力端子状態	—	—	*1	—	—
出力端子状態	—	—	*1	—	—
積算通電時間*3	1h	20	—	—	—
基準電圧出力	—	—	—	21	—
実稼働時間*3、*4	1h	23	—	—	—
モータ負荷率	0.1%	24	24	24	200%
積算電力	0.01kW/h*5	25	—	—	—
PID目標値	0.1%	52	52	52	100%
PID測定値	0.1%	53	53	53	100%
PID偏差	0.1%	54	—	—	—
インバータ入出力端子モニタ	—	55	—	—	—
オプション入力端子状態*6	—	56	—	—	—
オプション出力端子状態*6	—	57	—	—	—
モータサーマル負荷率	0.1%	61	61	61	サーマル動作レベル (100%)
インバータサーマル負荷率	0.1%	62	62	62	サーマル動作レベル (100%)

- \*1 PU(FR-PU07)で選択できます。
- \*2 V/F制御の場合、モータトルクの表示は“0”のみで動作しません。
- \*3 積算通電時間、実稼働時間は0~65535hまで積算し、その後はクリアされ、再度0から積算されます。操作パネル使用時は、1h=0.001の表示として65.53 (65530h) まで表示し、その後は0からの積算となります。
- \*4 実稼働時間は、電源OFFまでの累積稼働時間が1h未満の場合、積算されません。
- \*5 PU(FR-PU07)の場合、“kW”と表示されます。
- \*6 標準制御回路端子仕様品、セーフティストップ対応品のみ設定可能です。

- ・ Pr.170に“0”を書き込むことで、積算電力モニタをクリアすることができます。
- ・ 積算通電時間モニタが65535hを越えた回数をPr.563で、実稼働時間モニタが65535hを越えた回数をPr.564でそれぞれ確認することができます。
- ・ Pr.171に“0”を書き込むことで、実稼働時間モニタをクリアすることができます。

Pr.268 設定値	内容
9999 (初期値)	機能なし
0	小数点以下が1桁または2桁 (0.1単位または0.01単位) のモニタは0.1の桁以降を切り捨て、モニタ表示を整数値(1単位)とする。0.99以下のモニタ値は、0と表示する。
1	小数点以下2桁 (0.01単位) のモニタは0.01の桁を切り捨て、モニタ表示を小数点以下1桁(0.1単位)とする。モニタ表示桁がもともと1単位の場合は、1単位のまま表示する。

- ・ Pr.52 = “100” と設定すると停止中に設定周波数、運転中に出力周波数のモニタ表示ができます。(停止中はHzのLEDが点滅し、運転中は点灯します。)

	Pr.52		
	0	100	
	運転中 / 停止中	停止中	運転中
出力周波数	出力周波数	設定周波数*	出力周波数
出力電流	出力電流		
出力電圧	出力電圧		
異常表示	異常表示		

- \* 設定周波数は、始動指令ON時に出力する周波数を表示します。Pr.52 = “5” 設定時に表示する周波数設定値とは異なり、上限/下限周波数、周波数ジャンプを考慮した値を表示します。

特長  
接続例  
標準仕様  
外形寸法図  
端子接続図  
端子仕様説明  
操作パネル  
Configurator  
E7  
パラメータ  
パラメータ  
の説明  
パラメータ  
保護機能  
オプション  
注意事項  
モータ  
互換性  
価格  
保証問合せ

**Pr. 55, 56**

**端子FMから出力するモニタの基準**

Pr.55 周波数モニタ基準      Pr.56 電流モニタ基準

端子FMから出力するモニタ値のフルスケール値を設定します。

モニタ*	基準パラメータ	初期値
周波数	Pr.55	60Hz
電流	Pr.56	インバータ定格電流

\* 対象モニタ名はPr.52の項を参照してください。

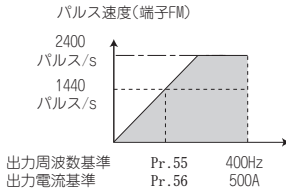

**Pr. 30, 57, 58, 162, 165, 299, 611**

**瞬停再始動動作 / つれ回り引き込み**

Pr.30 回生機能選択      Pr.57 再始動フリーラン時間  
 Pr.58 再始動立上り時間      Pr.162 瞬停再始動動作選択  
 Pr.165 再始動ストール防止動作レベル      Pr.299 再始動時回転方向検出選択  
 Pr.611 再始動時加速時間

下記の場合、モータを止めることなくインバータを始動させることができます。

- ・インバータ運転中瞬停発生による復電の時
- ・始動時モータがフリーランしている時

Pr.番号	設定範囲	内容
30	0 (初期値), 1	MRS(X10)-ON→OFF時 始動周波数から始動
	2	MRS(X10)-ON→OFF時 再始動動作
57	0	1.5K以下 ..... 1s, 2.2K~7.5K ..... 2s, 11K以上 ..... 3s のフリーラン時間
	0.1~5s	瞬停からの復電後インバータによる再始動を行うための待ち時間を設定
	9999 (初期値)	再始動なし
58	0~60s	再始動時の電圧立上り時間を設定
162	0	初回始動時のみ周波数サーチ
	1 (初期値)	初回始動時のみ減電圧方式 (周波数サーチなし)
	10, 11	始動ごと周波数サーチ (10) 始動ごと減電圧方式 (周波数サーチなし) (11)
165	0~200%	インバータ定格電流を100%として、再始動動作時のストール防止動作レベルを設定
299	0 (初期値)	回転方向検出なし
	1	回転方向検出あり
	9999	Pr.78 = 0の場合、回転方向検出あり Pr.78 = 1, 2の場合、回転方向検出なし
611	0~3600s	再始動時、Pr.20 加減速基準周波数に到達するまでの加速時間を設定。
	9999 (初期値)	再始動時の加速時間は通常の加速時間 (Pr.7など) となる

● Pr.162 = "1 (初期値)、11" とした場合、再始動動作は、モータのフリーラン速度に関係なく、瞬停前の出力周波数のままで電圧を徐々に立ち上げる減電圧方式となります。

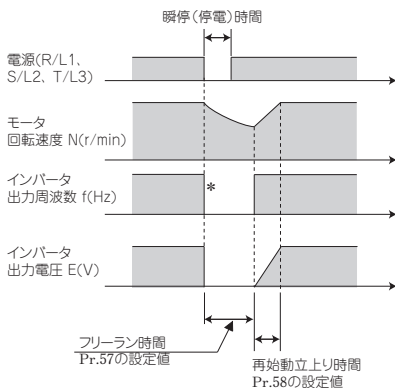

\*負荷状況により出力遮断タイミングが異なります。

- Pr.162 = "0, 10" の場合、復電時にモータ速度を検出し、スムーズに始動します。(インバータ容量に対してモータ容量1ランク下まで)
- 周波数サーチを選択する場合は、オフラインオートチューニングを実施してください。また、配線長に制限があります。(82ページ参照)
- 逆回転中の再始動も、回転方向を検出するので、スムーズに始動することができます。(Pr.299 再始動時回転方向検出選択によって回転方向検出の有無を選択できます。)

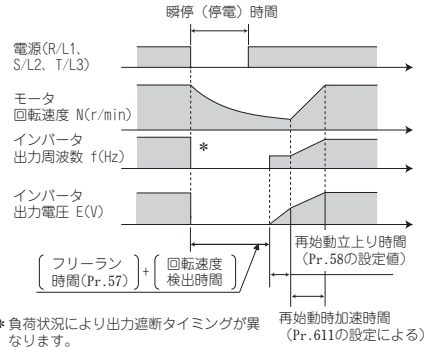

\* 負荷状況により出力遮断タイミングが異なります。(Pr.611の設定による)

- Pr.30 によってMRS(X10)信号をON→OFFした後の再始動動作を選択することができます。高効率コンバータ(FR-HC2)を使用して、瞬停再始動を選択している場合に使用します。(FR-HC2は、標準制御回路端子仕様品、セーフティストップ対応品のみ使用可能です。)

**Pr. 59**

**遠隔設定機能**

Pr.59 遠隔機能選択

- 操作盤と制御盤の距離が離れていても、アナログ信号を使わずに、接点信号で連続可変速運転ができます。
- 遠隔操作箱(FR-FK)の機能の内、加速、減速、設定クリアの設定動作の部分をパラメータの設定だけで得ることができます。

Pr.59 設定値	内容	
	RH、RM、RL信号機能	周波数設定記憶機能
0 (初期値)	多段速設定	—
1	遠隔設定	あり
2	遠隔設定	なし
3	遠隔設定	なし (STF/STR-OFFで遠隔設定周波数をクリア)

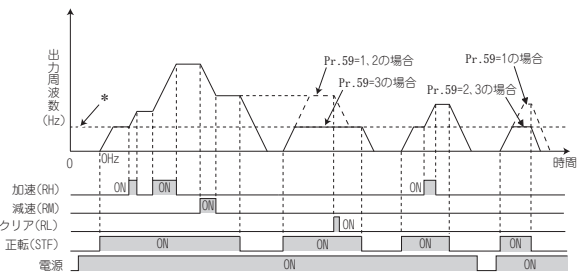

\* 外部運転周波数 (多段速以外) またはPU運転周波数

**Pr. 60**

**省エネ制御選択** V/F

Pr.60 省エネ制御選択

細かいパラメータ設定を行わなくても、インバータが自動的に省エネ制御をします。ファン・ポンプなどの用途に適しています。V/F制御時のみ有効です。

Pr.60 設定値	内容
0 (初期値)	通常運転モード
9	最適励磁制御モード 最適励磁制御モードは、省エネ制御方法として、モータの効率が最大効率になるように励磁電流を制御し、出力電圧を決定する制御方式。*

\* 出力電圧を制御するため、出力電流が若干増加することがあります。

**Pr. 61~63、292、293**

**オートマティック加減速**

- Pr.61 基準電流
- Pr.62 加速時基準値
- Pr.63 減速時基準値
- Pr.292 オートマティック加減速
- Pr.293 加減速個別動作選択モード

インバータが適切なパラメータを自動設定して運転を行わせることができます。

- 加減速時間やV/Fパターンを設定しなくても、各パラメータに適切な値を設定したときと同様の条件でインバータを運転することができます。細かなパラメータを設定せずに、とりあえず運転をしたいときなどに便利な運転モードです。
- オートマティック加減速を選択していても、インバータ停止中にJOG信号、RT（第2機能選択）信号を入力すると、通常運転となりJOG運転、第2機能選択が優先されます。オートマティック加減速運転で始動後は、JOG信号、RT信号のいずれも受け付けません。

Pr.292 設定値	動作内容		自動設定パラメータ
0 (初期値 通常モード)	—		—
1 (最短加減速モード)	ブレーキ抵抗、ブレーキユニットなし	モータを最短の時間で加減速したいときに設定します。	Pr.7、Pr.8
11 (最短加減速モード)	ブレーキ抵抗、ブレーキユニットあり	(ストール防止動作レベル150%)	
7 (ブレーキシーケンスモード1)	機械ブレーキ開放完了信号入力あり	昇降用途の機械ブレーキ動作タイミング信号をインバータから出力する運転モード	—
8 (ブレーキシーケンスモード2)	機械ブレーキ開放完了信号入力なし	(FLリモート通信対応品は設定できません。)	

- Pr.61~Pr.63で最短加減速、最適加減速モードの基準電流を変更することができます。
- 加減速時間の算出を個別に行うことができます。最短加減速モード時に有効になります。

Pr.293 設定値	内容
0 (初期値)	加速、減速ともに加減速時間を算出。
1	加速時間のみ算出。
2	減速時間のみ算出。

**Pr. 65、67~69**

**アラーム発生時のリトライ機能**

- Pr.65 リトライ選択
- Pr.67 アラーム発生時リトライ回数
- Pr.68 リトライ実行待ち時間
- Pr.69 リトライ実行回数表示消去

アラームが発生した場合、インバータ自身が自動的にリセットし、再始動する機能です。リトライの対象となるアラーム内容を選択することもできます。

瞬停再始動機能を選択している場合 (Pr.57 再始動フリーラン時間 ≠ 9999)、リトライ動作時も瞬停時と同様、再始動動作を行います。

- Pr.65によりリトライを実行するアラームを選択できます。

「●」は選択されるリトライ項目を示します。

リトライするアラーム表示	Pr.65 設定値					
	0	1	2	3	4	5
E.OC1	●	●		●	●	●
E.OC2	●	●		●	●	
E.OC3	●	●		●	●	●
E.OV1	●		●	●	●	
E.OV2	●		●	●	●	
E.OV3	●		●	●	●	
E.THM	●					
E.THT	●					
E.BE	●				●	
E.GF	●				●	
E.OHT	●					
E.OLT	●				●	
E.OP1	●				●	
E.PE	●				●	
E.MB4	●				●	
E.MB5	●				●	
E.MB6	●				●	
E.MB7	●				●	
E.USB	●				●	
E.ILF	●				●	

- Pr.67にアラーム発生時のリトライ回数を設定します。

Pr.67 設定値	内容
0 (初期値)	リトライ動作なし
1~10	アラーム発生時のリトライ回数を設定。リトライ動作中異常出力せず。
101~110	アラーム発生時のリトライ回数を設定。(設定値=100がリトライ回数)リトライ動作中異常出力する。

- Pr.68にてインバータトリップ後、リトライまでの待ち時間を0.1~360sの範囲で設定できます。
- Pr.69を読み出すことにより、リトライにより再始動に成功した累積回数を知ることができます。(設定値“0”でクリアできます。)

Pr.66 ⇒ Pr.22 の項参照

Pr.67~69 ⇒ Pr.65 の項参照

Pr.70 ⇒ Pr.30 の項参照



**Pr.71、450**

**モータの選択 (適用モータ)**

*Pr.71 適用モータ*      *Pr.450 第2適用モータ*

使用するモータを設定することで、モータに合った熱特性となります。

定トルクモータを使用する場合に設定が必要です。モータに合った電子サーマル特性が設定されます。

Pr.71, Pr.450 設定値		使用するモータ	電子サーマルの動作特性	
Pr.71	Pr.450		標準	定トルク
0	—	標準モータ (SF-JRなど) (Pr.71 初期値)	○	—
1	—	三菱電機定トルクモータ (SF-JRCAなど)	—	○
40	—	三菱電機高効率モータ (SF-HR)	○	—
50	—	三菱電機定トルクモータ (SF-HRCA)	—	○
3	—	標準モータ	○	—
13	—	定トルクモータ	—	○
23	—	三菱電機標準モータ (SF-JR 4P 1.5kW以下)	—	○
43	—	三菱電機高効率モータ (SF-HR)	○	—
53	—	三菱電機定トルクモータ (SF-HRCA)	—	○
4	—	標準モータ	○	—
14	—	定トルクモータ	—	○
24	—	三菱電機標準モータ (SF-JR 4P 1.5kW以下)	—	○
44	—	三菱電機高効率モータ (SF-HR)	○	—
54	—	三菱電機定トルクモータ (SF-HRCA)	—	○
5	—	標準モータ*1	○	—
15	—	定トルクモータ*1	—	○
6	—	標準モータ*2	○	—
16	—	定トルクモータ*2	—	○
—	9999	第2適用モータ無し (Pr.450 初期値)	—	—

\*1 スター結線の場合

\*2 デルタ結線の場合

●5.5K、7.5KはPr.71の設定値により、下記のようにPr.0 トルクブースト、Pr.12 直流制動動作電圧の設定値が自動的に変更されます。

自動変更パラメータ	標準モータ設定*1	定トルクモータ設定*2
Pr.0	3%	2%
Pr.12	4%	2%

\*1 Pr.71 の設定値：0、3~6、23、24、40、43、44

\*2 Pr.71 の設定値：1、13~16、50、53、54

**Pr.72、240**

**キャリア周波数とSoftPWM選択**

*Pr.72 PWM周波数選択*      *Pr.240 Soft-PWM動作選択*

モータの音色を変更させることができます。

Pr.番号	設定範囲	内容
72	0~15	PWMキャリア周波数を設定。設定値は[kHz]を示す。ただし、0は0.7kHz、15は14.5kHzとなる。
240	0	Soft-PWM無効
	1	Pr.72 = "0~5" 設定時、Soft-PWM有効

**Pr.73、267**

**アナログ入力選択**

*Pr.73 アナログ入力選択*      *Pr.267 端子4入力選択*

●アナログ入力端子の仕様、アナログ入力レベルによって正、逆転を切り換える機能が選択できます。

●アナログ入力に使用する端子4は、電圧入力 (0~5V、0~10V)、電流入力 (4~20mA) の選択ができます。

電圧入力 (0~5V、0~10V) にする場合は、電圧/電流入力切換スイッチを"V"、電流入力 (4~20mA) にする場合は、スイッチを"I"にして、パラメータ (Pr.267) を変更してください。

( ) は主速設定を示します)

Pr.73 設定値	端子2入力	端子4入力	可逆運転
0	0~10V	AU信号OFF時 ×	しない
1 (初期値)	0~5V		
10	0~10V		
11	0~5V	AU信号ON時 Pr.267 設定値による 0:4~20mA (初期値) 1:0~5V 2:0~10V	する
0	×		
1 (初期値)	×		
10	×	1:0~5V 2:0~10V	する
11	×		

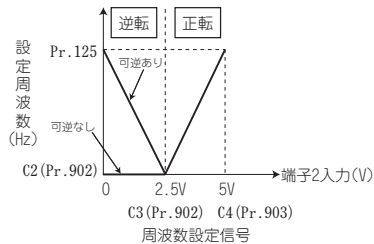

**Pr.74**

**アナログ入力の応答性やノイズ除去**

*Pr.74 入力フィルタ時定数*

●外部周波数指令 (アナログ入力 (端子2、4) 信号) に対して、1次遅れフィルタの時定数を設定できます。

・周波数設定回路のノイズ除去に有効です。

・ノイズの影響などにより、安定した運転ができない場合は、フィルタ時定数を大きくしてください。

設定値を大きくすると応答性は低くなります。(時定数は設定値0~8にて約5ms~約1sの範囲で設定できます。)







**Pr.75**

**リセット選択、PU抜け検出**

Pr.75 リセット選択/PU抜け検出/PU停止選択

リセット入力受け付け選択、PU(FR-PU07)のコネクタ抜け検出機能の選択、PUでの停止機能の選択ができます。

Pr.75 設定値	リセット選択	PU抜け検出	PU停止選択
0	常時リセット入力可	PUが抜けてもそのまま運転を継続	PU運転モードのみ
1	保護機能動作時のみリセット入力可	PUが抜けてもそのまま運転を継続	PU運転モードのみ  を入力すると減速停止。
2	常時リセット入力可	PU抜け時にインバータ出力遮断	PU・外部・通信のいずれの運転モードでも  入力にて減速停止。
3	保護機能動作時のみリセット入力可	PU抜け時にインバータ出力遮断	
14 (初期値)	常時リセット入力可	PUが抜けてもそのまま運転を継続	PU・外部・通信のいずれの運転モードでも  入力にて減速停止。
15	保護機能動作時のみリセット入力可	PUが抜けてもそのまま運転を継続	
16	常時リセット入力可	PU抜け時にインバータ出力遮断	
17	保護機能動作時のみリセット入力可	PU抜け時にインバータ出力遮断	

- リセット選択  
リセット機能 (RES信号、通信によるリセット指令) 入力の動作タイミングを選択できます。
- PU抜け検出  
PU(FR-PU07)が、インバータ本体から1s以上抜けたことを検出すると、インバータが異常出力(E.PUE)し、アラーム停止とする機能です。(FLリモート通信対応品、CC-Link通信対応品は設定できません。)
- PU停止選択  
PU運転、外部運転、ネットワーク運転モードのいずれの運転モードでもPUから  入力で、停止させることができます。

**Pr.77**

**パラメータの書換え防止**

Pr.77 パラメータ書込選択

各種パラメータの書き込みの可否が選択でき、誤操作によるパラメータの書換え防止などに使用します。

Pr.77 設定値	内 容
0 (初期値)	停止中のみ書き込み可能。
1	パラメータの書き込み不可。
2	全ての運転モードで運転状態にかかわらず書き込み可能 (一部書き込み不可パラメータあり)。

**Pr.78**

**モータの逆転防止**

Pr.78 逆転防止選択

始動信号の誤入力による逆運転のトラブルを防止できます。

Pr.78 設定値	内 容
0 (初期値)	正転・逆転共可
1	逆転不可
2	正転不可





















**Pr.79、340**

**運転モードの選択**

Pr.79 運転モード選択

Pr.340 通信立上りモード選択

- インバータの運転モードを選択します。  
外部信号による運転 (外部運転) と、操作パネルおよびPU(FR-PU07)による運転 (PU運転) と、PU運転と外部運転併用の運転 (外部/PU併用運転)、ネットワーク運転 (RS-485通信または通信オプション使用時) を任意に変更することができます。  
(CC-Link通信対応品は、ネットワーク運転とPU運転の選択が可能です。)

Pr.79 設定値	内 容	LED表示 消灯 点灯
0 (初期値)	外部/PU切換えモード (  ) でPU、外部の運転モード切換えができます。電源投入時は、外部運転モードとなります。	PU運転モード  外部運転モード  NET運転モード 
1	PU運転モード固定	PU運転モード 
2	外部運転モード固定 外部、NET運転モードを切り換えて運転可	外部運転モード  NET運転モード 
3	外部/PU併用運転モード1 周波数指令	外部/PU併用運転モード  
	操作パネルおよびPU(FR-PU07)で設定または、外部信号入力(多段速設定、端子4-5間(AU信号ONにて有効))	
4	外部/PU併用運転モード2 周波数指令	外部/PU併用運転モード  
	外部信号入力(端子2、4、JOG、多段速選択など)	
6	始動指令	PU運転モード  外部運転モード 
	外部信号入力(端子2、4、JOG、多段速選択など)	
7	始動指令	NET運転モード  
	操作パネルおよびPU(FR-PU07)で入力 (  )	
6	スイッチオーバーモード PU運転、外部運転、NET運転の切り換えを、運転状態を継続しながら行えます。	PU運転モード  外部運転モード 
7	外部運転モード (PU運転インタロック) X12信号ON PU運転モードへ移行可能 (外部運転中は出力停止) X12信号OFF PU運転モードへ移行禁止	NET運転モード  

特長

接続例

標準仕様

外形寸法図

端子仕様説明

操作パネル

パラメータ

パラメータ

保護機能

オプション

注意事項

モータ

互換性

価格

保証問合せ

●電源投入時の運転モードを指定する (Pr.340)

- 電源投入時および瞬停復電時、ネットワーク運転モードで立ち上げることができます。  
ネットワーク運転モードで立ち上げ後は、プログラムでパラメータの書き換えや運転が可能になります。  
RS-485通信や通信オプションを使用した通信運転時に設定します。
- Pr.79 と Pr.340 の設定により、電源投入 (リセット) 時の運転モードを設定できます。

Pr.340 設定値	Pr.79 設定値	電源投入時、復電時、リセット時の 運転モード	運転モードの切り換え について
0 (初期値)	Pr.79 の設定に従います。		
1	0	NET運転モード	外部、PU、NET運転モードに切換え可能*1
	1	PU運転モード	PU運転モード固定
	2	NET運転モード	外部、NET運転モードに切換え可能 PU運転モードに切換え不可
	3, 4	外部/PU併用モード	運転モード切換え不可
	6	NET運転モード	運転を継続しながら、外部、PU、NET運転モードに切換え可能
	7	X12(MRS)信号ON .....NET運転モード	外部、PU、NET運転モードに切換え可能 *1
	X12(MRS)信号OFF .....外部運転モード	外部運転モード固定 (強制的に外部運転モードになります)	
10	0	NET運転モード	PU、NET運転モードに切換え可能 *2
	1	PU運転モード	PU運転モード固定
	2	NET運転モード	NET運転モード固定
	3, 4	外部/PU併用モード	運転モード切換え不可
	6	NET運転モード	運転を継続しながら、PU、NET運転モードに切換え可能*2
	7	外部運転モード	外部運転モード固定 (強制的に外部運転モードになります)

\*1 PU 運転モードとネットワーク運転モードを直接切り換えることはできません。

\*2 操作パネルの (PU EXT) キーやX65信号でPU運転モードとネットワーク運転モードを切り換えることができます。

Pr.80、81、89、800

制御方法と制御モードの選択 A/D磁束 汎用磁束

- Pr.80 モータ容量
- Pr.81 モータ極数
- Pr.89 速度制御ゲイン (アドバンスト磁束ベクトル)
- Pr.800 制御方法選択

使用するモータの容量と極数を Pr.80、Pr.81 に設定することで、Pr.800 によって、アドバンスト磁束ベクトル制御、汎用磁束ベクトル制御を選択することができます。

パラメータ 番号	設定範囲	内 容
80	0.1~15kW	適用するモータ容量を設定
	9999 (初期値)	V/F制御
81	2、4、6、 8、10	モータ極数を設定
	9999 (初期値)	V/F制御
800	20 (初期値)	アドバンスト磁束ベクトル制御*
	30	汎用磁束ベクトル制御*

\* Pr.80、Pr.81≠"9999"に設定してください。

- Pr.89 で負荷変動時のモータ速度変動を調整することができます。

Pr.82~84、90~94、96、298、859

オフラインオートチューニング

- Pr.82 モータ励磁電流
- Pr.83 モータ定格電圧
- Pr.84 モータ定格周波数
- Pr.90 モータ定数(R1)
- Pr.91 モータ定数(R2)
- Pr.92 モータ定数(L1)
- Pr.93 モータ定数(L2)
- Pr.94 モータ定数(X)
- Pr.96 オートチューニング設定/状態
- Pr.298 周波数サーチゲイン
- Pr.859 トルク電流

アドバンスト磁束ベクトル制御、汎用磁束ベクトル制御で使用するとき、モータ定数を自動的に算定するためのオフラインオートチューニングを実行することができます。

V/F制御でオフラインオートチューニングを実行した場合は、モータ定数(R1)とともに瞬停再始動の周波数サーチに必要な Pr.298 周波数サーチゲイン も設定します。

パラメータ 番号	設定範囲	内 容
96	0 (初期値)	オフラインオートチューニングなし
	1	アドバンスト磁束ベクトル制御用オフラインオートチューニング
	11	汎用磁束ベクトル制御用オフラインオートチューニング (FREQROL-E500シリーズ互換)
	21	V/F制御用オフラインオートチューニング (瞬停再始動 (周波数サーチあり) 用)

- オフラインチューニングデータ (モータ定数) はPU(FR-PU07)によって他のインバータにコピーすることも可能です。
- 三菱電機標準モータ (SF-JR 0.2kW以上)、高効率モータ (SF-HR 0.2kW以上)、三菱電機定トルクモータ (SF-JRCA 4P、SF-HRCA 0.2kW~15kW) 以外のモータ (他社製モータ、SF-JRCなど) を使用した場合や配線長が長い場合 (目安として30m以上) でも、オフラインオートチューニング機能を使用することによって、最適な運転特性でモータを運転することができます。
- オフラインオートチューニングの条件
  - モータが接続されていること。
  - モータ容量は、インバータ容量と同等か1ランク下までです。  
(ただし0.1kW以上)
  - 最高周波数は120Hzです。
  - 高すべりモータや高速モータ、特殊モータはチューニングできません。
- モータがわずかに動くことがありますので、機械ブレーキで確実に固定するか、回転しても安全上問題のないことを確認して行ってください。  
\* 特に昇降機の場合は確実に行ってください。  
なお、モータがわずかに回転してもチューニング性能には影響ありません。

Pr.89 ➡ Pr.80 の項参照

**Pr. 117~124、342、343、502、549**

**通信初期設定**

Pr.117 PU通信局番	Pr.118 PU通信速度
Pr.119 PU通信ストップビット長	Pr.120 PU通信パリティチェック
Pr.121 PU通信リトライ回数	Pr.122 PU通信チェック時間間隔
Pr.123 PU通信待ち時間	Pr.124 PU通信CR/LF選択
Pr.342 通信EEPROM書込み選択	Pr.343 コミュニケーションエラーカウント
Pr.502 通信異常時停止モード選択	Pr.549 プロトコル選択

(1) RS-485通信の初期設定と仕様 (Pr.117~Pr.124)

インバータとパソコンをRS-485通信させるために必要な設定を行います。

- 通信には、インバータのPUコネクタを使用します。
- 三菱インバータプロトコルまたは、MODBUS RTUプロトコルを使用し、パラメータ設定、モニタなどを行うことができます。
- 計算機とインバータを交信させるためには、通信仕様をインバータに初期設定する必要があります。初期設定がされていなかったり、設定不良があったりすると、データ交信ができません。

Pr.番号	設定範囲	内容			
117	0~31 (0~247)*1	インバータの局番指定。 1台のパソコンに複数台のインバータを接続する時に、インバータの局番を設定する。			
118	48、96、192、384	通信速度を設定。 設定値×100が通信速度となる。 例えば、192なら19200bps。			
119	0 1 (初期値) 10 11	ストップビット長		データ長	
		1bit		8bit	
		2bit		7bit	
		2bit		7bit	
120	0 1 2 (初期値)	パリティチェックなし			
		奇数パリティあり			
		偶数パリティあり			
121	0~10  9999	データ受信エラー発生時のリトライ回数許容値を設定。連続エラー発生回数が許容値を超えるとインバータはアラーム停止する。			
		通信エラーが発生してもインバータはアラーム停止しない。			
122	0 (初期値)  0.1~999.8s  9999	RS-485通信可能。 ただし、指令権のある運転モードにした瞬間に通信エラー (E.PUE) 発生。			
		交信チェック時間の間隔を設定。 無交信状態が許容時間以上継続すると、インバータはアラーム停止する。			
		交信チェックなし。			
123	0~150ms  9999 (初期値)	インバータへ送信後、返信までの待ち時間を設定。			
		通信データにて設定。			
124	0 1 (初期値) 2	CR・LFなし			
		CRあり			
		CR・LFあり			
502	0 (初期値) 3 1 2	異常発生時	表示	異常出力	異常解消時
		フリーラン停止	E.PUE	出力	停止 (E.PUE)
		減速停止	停止後 E.PUE	停止後 出力	停止 (E.PUE)
		減速停止	停止後 E.PUE	出力なし	再始動

\*1 MODBUS RTUプロトコルによる通信を行う場合 (Pr.549 = "1")、設定範囲は括弧内となります。

(2) 通信EEPROM書込みの選択 (Pr.342)

インバータのPUコネクタや通信オプションからパラメータの書き込みを実施した場合、パラメータの記憶デバイスをEEPROM+RAMからRAMのみに変更することができます。頻繁にパラメータ変更が必要な場合は、Pr.342 の設定値を "1" にしてください。

(3) MODBUS RTU通信仕様 (Pr.343、Pr.549)

Pr.番号	設定範囲	内容
343	-	MODBUS RTU通信時の通信エラーの回数を表示。(読出しのみ)
549	0 (初期値)	三菱インバータ (計算機リンク) プロトコル
	1	MODBUS RTUプロトコル

**Pr. 125、126、241、C2 (902) ~ C7 (905)、C22 (922) ~ C25 (923)**  
**アナログ入力による周波数の変更と調整 (校正)**

Pr.125 端子2周波数設定ゲイン周波数	Pr.126 端子4周波数設定ゲイン周波数
Pr.241 アナログ入力表示単位切替	C2(Pr.902) 端子2周波数設定バイアス周波数
C3(Pr.902) 端子2周波数設定バイアス	C4(Pr.903) 端子2周波数設定ゲイン
C5(Pr.904) 端子4周波数設定バイアス周波数	C6(Pr.904) 端子4周波数設定バイアス
C7(Pr.905) 端子4周波数設定ゲイン	C22(Pr.922) 周波数設定電圧バイアス周波数 (内蔵ボリューム)
C23(Pr.922) 周波数設定電圧バイアス (内蔵ボリューム)	C24(Pr.923) 周波数設定電圧ゲイン周波数 (内蔵ボリューム)
C25(Pr.923) 周波数設定電圧ゲイン (内蔵ボリューム)	

周波数設定信号 (DC0~5V、0~10Vまたは4~20mA) に対する出力周波数の大きさ (傾き) を任意に設定することができます。C22(Pr.922)~C25(Pr.923) はFREQROL-E500シリーズの操作パネル (PA02) をケーブルで接続した場合に使用できます。操作パネルの内蔵ボリュームを校正できます。

(1) 最大アナログ入力時の周波数を変更する。

(Pr.125、Pr.126)

最大アナログ入力電圧 (電流) の周波数設定 (ゲイン) のみ変更する場合は、Pr.125(Pr.126) に設定します。(その他の校正パラメータの設定を変更する必要はありません)

(2) アナログ入力バイアス・ゲインの校正

(C2(Pr.902)~C7(Pr.905))

出力周波数を設定するために外部より入力される DC0 ~ 5V/0~10Vまたは、DC4~20mAなどの設定入力信号と出力周波数の関係を調整するのが、「バイアス」・「ゲイン」機能です。

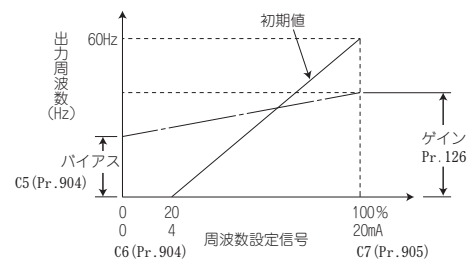
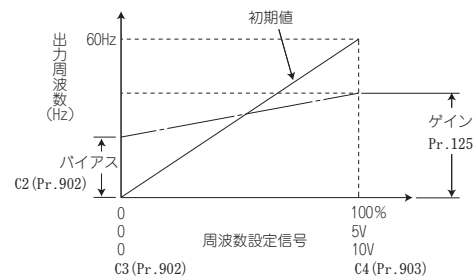

(3) アナログ入力表示単位の切替え (Pr.241)

アナログ入力バイアス・ゲイン校正時のアナログ入力表示単位 (%/V/mA) を切替えることができます。

**Pr.127~134**

**PID制御、ダンサ制御**

- Pr.127* PID制御自動切換周波数
- Pr.128* PID動作選択
- Pr.129* PID比例帯
- Pr.130* PID積分時間
- Pr.131* PID上限リミット
- Pr.132* PID下限リミット
- Pr.133* PID動作目標値
- Pr.134* PID微分時間

●インバータで流量、風量または圧力などのプロセス制御を行うことができます。  
端子2入力信号あるいは、パラメータ設定値を目標とし、端子4入力信号をフィードバック量としてフィードバック系を構成しPID制御します。

・ *Pr.128* = “20、21” (測定値入力)

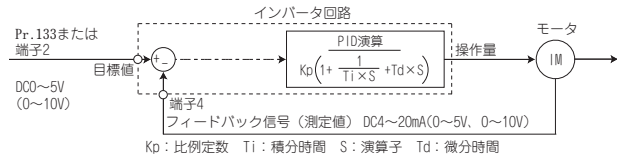

●ダンサロールの位置検出をフィードバックしてPID制御を行い、ダンサロールが指定位置となるように制御できます。*Pr.128* PID動作選択を40~43に設定することでダンサ制御を行います。主速指令は各運転モード(外部、PU、通信)の周波数指令となります。ダンサロールの位置検出信号よりPID制御を行い、主速指令に加算します。

**Pr.145**

**PU表示言語選択**

*Pr.145* PU表示言語切替

PU (FR-PU07) の表示言語を切り換えることができます。

Pr.145 設定値	内容
0 (初期値)	日本語
1	英語
2	ドイツ語
3	フランス語
4	スペイン語
5	イタリア語
6	スウェーデン語
7	フィンランド語

**Pr.146**

**内蔵ボリューム切替**

*Pr.146* 内蔵ボリューム切替

FREQROL-E500シリーズの操作パネル(PA02)をケーブルで接続した場合、内蔵周波数設定ボリューム、または「UP/DOWN」キーによる運転の選択は、*Pr.146* 内蔵ボリューム切替で行います。

Pr.146 設定値	内容
0	内蔵周波数設定ボリューム
1 (初期値)	「UP/DOWN」キーによるデジタル周波数設定
9999	内蔵周波数設定ボリュームによる周波数設定は、「UP/DOWN」キーによる周波数設定が「0Hz」のとき有効。

**Pr.147** → *Pr.7* の項参照

**Pr.150~153**

**出力電流の検出(Y12信号) ゼロ電流の検出(Y13信号)**

- Pr.150* 出力電流検出レベル
- Pr.151* 出力電流検出信号遅延時間
- Pr.152* ゼロ電流検出レベル
- Pr.153* ゼロ電流検出時間

インバータ運転中の出力電流を検出し、出力端子に出力することができます。

(1) 出力電流検出 (Y12信号、*Pr.150*、*Pr.151*)

- ・出力電流検出機能は、過トルク検出などに利用できます。
- ・インバータ運転中に出力が*Pr.150*の設定値以上の状態が、*Pr.151*に設定した時間以上継続すると、インバータのオープンコレクタまたはリレー出力端子より出力電流検出信号(Y12)を出力します。

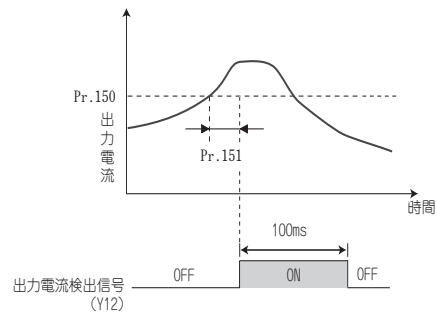

(2) ゼロ電流検出 (Y13信号、*Pr.152*、*Pr.153*)

- ・インバータ運転中に出力が*Pr.152*の設定値以下の状態が、*Pr.153*の設定した時間以上継続すると、インバータのオープンコレクタまたはリレー出力端子よりゼロ電流検出(Y13)信号を出力します。

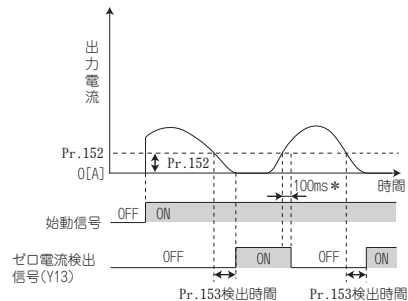

**Pr.154、156、157** → *Pr.22* の項参照



**Pr.160、172~174**

**ユーザーグループ機能**

*Pr.160 ユーザグループ読出選択*    *Pr.172 ユーザグループ登録数表示/一括削除*  
*Pr.173 ユーザグループ登録*        *Pr.174 ユーザグループ削除*

- 操作パネルやPU (FR-PU07) で読出しできるパラメータを制限できます。  
初期設定で、全パラメータの表示となっています。

Pr.160 設定値	内 容
0 (初期値)	全パラメータ表示。
1	ユーザグループに登録したパラメータのみ表示。
9999	シンプルモードパラメータのみ表示。

- ユーザーグループ機能 (*Pr.160、Pr.172~Pr.174*)
  - ・ユーザーグループ機能とは、設定に必要なパラメータのみを表示させる機能です。
  - ・全パラメータの中から最大16個のパラメータをユーザーグループに登録できます。*Pr.160* = “1” に設定すると、ユーザーグループに登録されたパラメータのみの読み出し、書き込みができます。(ユーザーグループ登録以外のパラメータは読出しができなくなります。)
  - ・ユーザーグループにパラメータを登録するには、*Pr.173* にパラメータ番号を設定します。
  - ・ユーザーグループからパラメータを削除する場合は、*Pr.174* にパラメータ番号を設定します。登録されているパラメータを一括削除するには、*Pr.172* = “9999” とします。

**Pr.161、295**

**操作パネルの動作選択**

*Pr.161 周波数設定/キーロック操作選択*    *Pr.295 周波数変化量設定*

- 操作パネルのMダイヤルでボリュームのように運転することができます。
- 操作パネルのキー操作を無効にできます。

Pr.161 設定値	内 容	
0 (初期値)	Mダイヤル周波数設定モード	キーロックモード無効
1	Mダイヤルボリュームモード	
10	Mダイヤル周波数設定モード	キーロックモード有効
11	Mダイヤルボリュームモード	

- 操作パネルのMダイヤルで周波数設定する時Mダイヤルの回転量(スピード)に応じて表示周波数の変化量を可変することができます。

**Pr.162、165** ⇒ *Pr.57* の項参照

**Pr.168、169**    メーカー設定用パラメータです。設定しないでください。

**Pr.170、171** ⇒ *Pr.52* の項参照

**Pr.172~174** ⇒ *Pr.160* の項参照

**Pr.178~184**

**入力端子の機能割付**

*Pr.178 STF端子機能選択*        *Pr.179 STR端子機能選択*  
*Pr.180 RL端子機能選択*        *Pr.181 RM端子機能選択*  
*Pr.182 RH端子機能選択*        *Pr.183 MRS端子機能選択*  
*Pr.184 RES端子機能選択*

パラメータで入力端子の機能を選択・変更することができます。

Pr.178~ Pr.184 設定値 *4	信号名	機 能	
0	RL	<i>Pr.59</i> = 0 (初期値)	低速運転指令
		<i>Pr.59</i> ≠ 0 *1	遠隔設定 (設定クリア)
		<i>Pr.270</i> = 1 *2	あて止め選択0
1	RM	<i>Pr.59</i> = 0 (初期値)	中速運転指令
		<i>Pr.59</i> ≠ 0 *1	遠隔設定 (減速)
2	RH	<i>Pr.59</i> = 0 (初期値)	高速運転指令
		<i>Pr.59</i> ≠ 0 *1	遠隔設定 (加速)
3	RT	第2機能選択	あて止め選択1
		<i>Pr.270</i> = 1 *2	
4	AU	端子4入力選択 *5	
5	JOG	JOG運転選択 *5	
7	OH	外部サーマル入力 *3 *5	
8	REX	15速選択 (RL、RM、RHの3速と組合わせ)	
10	X10	インバータ運転許可信号 (FR-HC2/FR-CV接続) *5	
12	X12	PU運転外部インタロック *5	
14	X14	PID制御有効端子	
15	BRI	ブレーキ開放完了信号	
16	X16	PU-外部運転切換 *5	
18	X18	V/F切換え (X18-ONでV/F制御)	
24	MRS	出力停止	
25	STOP	始動自己保持選択 *5	
60	STF	正転指令 (STF端子 ( <i>Pr.178</i> ) のみ割付可能) *5	
61	STR	逆転指令 (STR端子 ( <i>Pr.179</i> ) のみ割付可能) *5	
62	RES	インバータリセット *5	
65	X65	PU-NET運転切換 *5	
66	X66	外部-NET運転切換 *5	
67	X67	指令権切換 *5	
9999	—	機能なし	

- \*1 *Pr.59* 遠隔機能選択 ≠ “0” の場合は、RL、RM、RH信号の機能が表のように変更されます。
- \*2 *Pr.270* = “1” の場合は、RL、RT信号の機能が表のように変更されます。
- \*3 OH信号は、リレー接点「開」で動作します。
- \*4 セーフティストップ対応品では、*Pr.183 MRS端子機能選択* の設定は通信運転時のみ有効です。
- \*5 CC-Link通信対応品は設定できません。

特長

接続例

標準仕様

外形寸法図

端子結線図  
端子仕様説明

操作パネル  
Configurator  
ソフトウェア

パラメータ  
リスト

パラメータ  
の説明

保護機能

オプション

注意事項

モータ

互換性

価格

保証問合せ



**Pr.190~192**

**出力端子の機能割付**

Pr.190 RUN端子機能選択 Pr.191 FU端子機能選択  
Pr.192 ABC端子機能選択

オープンコレクタ出力端子およびリレー出力端子の機能を変更することができます。

Pr.190~Pr.192 設定値		信号名	機能
正論理	負論理		
0	100	RUN	インバータ運転中
1	101	SU	周波数到達
3	103	OL	過負荷警報
4	104	FU	出力周波数検出
7	107	RBP	回生ブレーキブリアラーム
8	108	THP	電子サーマルブリアラーム
11	111	RY	インバータ運転準備完了
12	112	Y12	出力電流検出
13	113	Y13	ゼロ電流検出
14	114	FDN	PID下限リミット
15	115	FUP	PID上限リミット
16	116	RL	PID正転逆転出力
20	120	BOF	ブレーキ開放要求
25	125	FAN	ファン故障出力
26	126	FIN	フィン過熱ブリアラーム
46	146	Y46	停電減速中(解除まで保持)
47	147	PID	PID制御動作中
64	164	Y64	リトライ中
68	168	EV	24V外部電源動作中*1
80	180	SAFE	セーフティモータ出力*2
81	181	SAFE2	セーフティモータ出力2*2
90	190	Y90	寿命警報
91	191	Y91	異常出力3(電源遮断信号)
93	193	Y93	電流平均値モニタ信号
95	195	Y95	メンテナンスタイム信号
96	196	REM	リモート出力
98	198	LF	軽故障出力
99	199	ALM	異常出力
9999	—	—	機能なし

\*1 セーフティストップ対応品 (FR-E7DS装着時)、またはCC-Link通信対応品のみ設定可能です。  
\*2 セーフティストップ対応品、CC-Link通信対応品のみ設定可能です。

**Pr.232~239** ➡ Pr.4の項参照

**Pr.240** ➡ Pr.72の項参照

**Pr.241** ➡ Pr.125の項参照

**Pr.244**

**冷却ファンの寿命を延ばす**

Pr.244 冷却ファン動作選択

インバータ内蔵の冷却ファン (FR-E720-1.5K以上、FR-E740-1.5K以上、FR-E720S-0.75K以上) の動作を制御することができます。

Pr.244 設定値	内容
0	電源ON状態で冷却ファンが動作 冷却ファンON-OFF制御無効 (電源ON状態で常にON)
1 (初期値)	冷却ファンON-OFF制御有効 インバータ運転中は常時ON、停止中はインバータの状態を監視し、温度に応じてON-OFFする。

**Pr.245~247**

**すべり補正** V/F 汎用磁束

Pr.245 定格すべり Pr.246 すべり補正時定数  
Pr.247 定出力領域すべり補正選択

インバータ出力電流よりモータのすべりを推定し、モータの回転数を一定に保つことができます。

**Pr.249**

**始動時地絡検出有無**

Pr.249 始動時地絡検出有無

始動時地絡検出の有無を選択することができます。地絡検出は、インバータに始動信号を入力した直後にのみ実施します。

Pr.249 設定値	内容
0 (初期値)	地絡検出なし
1	地絡検出あり*

\* 始動時に検出を実行するため、毎回始動時に約20msの出力遅れが生じます。  
・ Pr.249 = “1” にて地絡を検出した場合、異常出力「E.GF」を表示し、出力を遮断します。  
・ 運転中に発生した地絡は、保護機能が動作しません。  
・ 5.5K以上でモータ容量がインバータ容量に比べて小さい場合、地絡保護できないことがあります。

**Pr.250**

**モータ停止方法と始動信号の選択**

Pr.250 停止選択

始動信号をOFFしたときの停止方法 (減速停止、フリーラン) を選択します。

始動信号OFFとともに、機械ブレーキでモータを停止させる場合などに使用します。

また、始動信号 (STF/STR) の動作選択もできます。

Pr.250 設定値	内容	
	始動信号(STF/STR)	停止動作
0~100s	STF信号: 正転始動 STR信号: 逆転始動	始動信号をOFFし、設定時間後フリーラン停止。
1000s~1100s	STF信号: 始動信号 STR信号: 正逆信号	始動信号をOFFし、(Pr.250 - 1000)s後にフリーラン停止。
9999	STF信号: 正転始動 STR信号: 逆転始動	始動信号をOFFすると減速停止。
8888	STF信号: 始動信号 STR信号: 正逆信号	始動信号をOFFすると減速停止。

Pr.250 が “9999 (初期値)、または8888” の場合

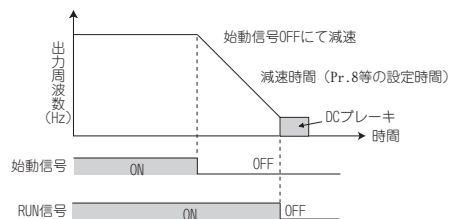

Pr.250 が “9999 (初期値)、または8888” 以外の場合

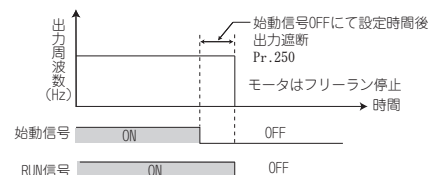

**Pr.251、872**

**入出力欠相保護選択**

Pr.251 出力欠相保護選択      Pr.872 入力欠相保護選択

インバータの出力側（負荷側）3相（U、V、W）のうち、1相が欠相するとインバータ出力を停止する出力欠相保護機能を無効にさせることができます。

インバータの入力側3相（R、S、T）のうち、1相が欠相するとインバータ出力を停止する入力欠相保護機能を無効にすることができます。

Pr.番号	設定範囲	内 容
251	0	出力欠相保護なし
	1（初期値）	出力欠相保護あり
872*	0	入力欠相保護なし
	1（初期値）	入力欠相保護あり

\* 3相電源入力仕様品のみ設定可能です。

**Pr.255～259**

**インバータ部品の寿命表示**

Pr.255 寿命警報状態表示      Pr.256 突入電流抑制回路寿命表示  
Pr.257 制御回路コンデンサ寿命表示      Pr.258 主回路コンデンサ寿命表示  
Pr.259 主回路コンデンサ寿命測定

主回路コンデンサ、制御回路コンデンサ、突入電流抑制回路、冷却ファンの劣化度合いをモニタで診断できます。

各部品の寿命が近づくと自己診断で警報出力できるため、トラブルを未然に防ぐことができます。

（ただし、本機能による寿命診断は、主回路コンデンサ以外は理論算定のため、目安として利用してください）

Pr.番号	設定範囲	内 容
255	(0~15)	制御回路コンデンサ、主回路コンデンサ、冷却ファン、突入電流抑制回路の各部品が寿命警報出力レベルに到達したかどうかを表示。（読出しのみ）
256	(0~100%)	突入電流抑制回路の劣化度合いを表示。（読出しのみ）
257	(0~100%)	制御回路コンデンサの劣化度合いを表示。（読出しのみ）
258	(0~100%)	主回路コンデンサの劣化度合いを表示。（読出しのみ） Pr.259により測定実施した値が表示。
259	0.1	“1”を設定し、電源OFFすると主回路コンデンサ寿命の測定を開始。 電源再投入して、Pr.259の設定値が“3”になっていれば、測定完了。 Pr.258に劣化度合いを書き込み。

**Pr.261**

**停電発生時の運転**

Pr.261 停電停止選択

瞬停や不足電圧発生時に減速停止または減速して設定周波数まで再加速させることができます。

Pr.番号	設定範囲	内 容
261	0（初期値）	フリーラン停止 不足電圧、停電が発生したときは、インバータ出力を遮断。
	1	不足電圧、停電が発生したときは、インバータを減速停止。
	2	不足電圧、停電が発生したときは、インバータを減速停止。 停電減速中に復電した場合、再加速。

(1) 停電停止機能（Pr.261=“1”）

- ・ 停電減速中に復電しても減速停止を続行し、インバータは、停止したままとなります。再始動するときは、いったん始動信号をOFFしてから再度ONしてください。

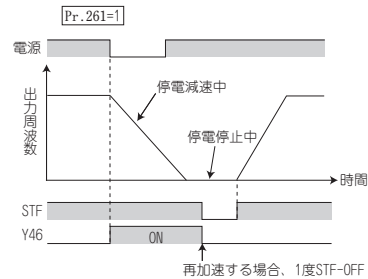

(2) 瞬停時運転継続機能（Pr.261=“2”）

- ・ 停電減速中に復電した場合、設定周波数まで再加速します。

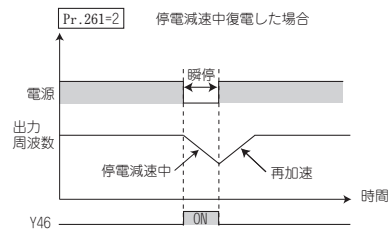

Pr.267 ➡ Pr.73の項参照

Pr.268 ➡ Pr.52の項参照

Pr.269 メーカー設定用パラメータです。設定しないでください。

特長  
接続例  
標準仕様  
外形寸法図  
端子結線図  
端子仕様説明  
操作パネル  
インベントリ  
パラメータ  
の説明  
保護機能  
オプション  
注意事項  
モータ  
互換性  
価格  
保証問合せ

**Pr.270、275、276、6、48**

**あて止め制御** AD磁束 汎用磁束

- Pr.270* あて止め制御選択 *Pr.275* あて止め時励磁電流低速倍率
- Pr.276* あて止め時PWMキャリア周波数 *Pr.6* 3速設定(低速)
- Pr.48* 第2ストール防止動作電流

あて止めとは、昇降機の上限などにより正確な位置決めを行うために、モータが保持トルクを出して機械ストッパーなどにあてたま機械ブレーキを閉じる動作をいいます。  
この機能により、昇降用途でのあて止め時に発生しやすい振動現象を緩和し、安定して高精度の位置決め停止を行うことができます。

Pr.270 設定値	内 容
0 (初期値)	あて止め制御なし
1	あて止め制御

- アドバンスト磁束ベクトル制御、または汎用磁束ベクトル制御を選択してください。  
RT、RL信号を両方ONさせたときにあて止めモードとなり、それまでの速度に関係なく、*Pr.6* 3速設定(低速)で設定された周波数で運転を行います。

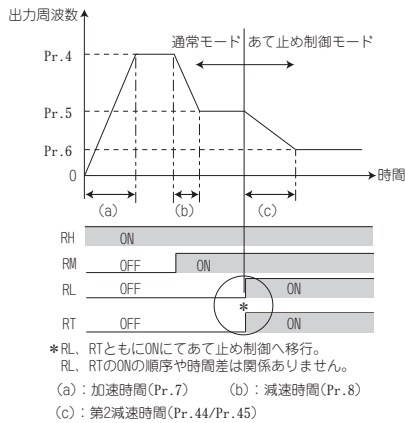

Pr.番号	設定範囲	内 容
6	0~400Hz	あて止め制御時の出力周波数を設定できるだけ低い周波数(2Hz程度)としてください。30Hzを超える設定をした場合、30Hzとして動作します。
48	0~200%	あて止め時のストール防止動作レベルを設定。(Pr.48 = "9999"の場合Pr.22)
275	0~300%	通常は130%~180%です。あて止め制御時の力(保持トルク)の大きさを設定してください。
	9999	補正なし。
276	0~9	あて止め制御時のPWMキャリア周波数を設定。
	9999	Pr.72 PWM周波数選択の設定。

**Pr.278~283、292**

**ブレーキシーケンス機能** AD磁束 汎用磁束

- Pr.278* ブレーキ開放周波数 *Pr.279* ブレーキ開放電流
- Pr.280* ブレーキ開放電流検出時間 *Pr.281* 始動時ブレーキ動作時間
- Pr.282* ブレーキ動作周波数 *Pr.283* 停止時ブレーキ動作時間
- Pr.292* オートマティック加減速

昇降用途などにおける機械ブレーキの動作タイミング信号をインバータから出力する機能です。  
機械ブレーキの動作タイミング不良による始動時のずり下がりや、停止時の過電流アラーム発生などの不具合を防止し、安心して運転することが可能です。

<動作例>

- 始動時：インバータに始動信号が入力されるとインバータは運転を開始し、出力周波数が*Pr.278*の設定周波数に到達して、かつ出力電流が*Pr.279*の設定以上の場合、*Pr.280*の設定時間後にブレーキ開放要求信号(BOF)を出力します。ブレーキ開放完了信号(BRI)が入力されて*Pr.281*の設定時間後から出力周波数を設定速度まで上昇させます。
- 停止時：*Pr.282*に設定の周波数まで減速すると、ブレーキ開放要求信号(BOF)をOFFします。ブレーキ動作確認信号(BRI)が入力してから*Pr.283*に設定の時間後にインバータの出力をOFFします。  
\**Pr.292* = "8" (機械ブレーキ開放完了信号を入力しない)の場合、ブレーキ開放要求信号が出力されてからの時間になります。

① *Pr.292* = "7" (ブレーキ開放完了信号入力) の場合

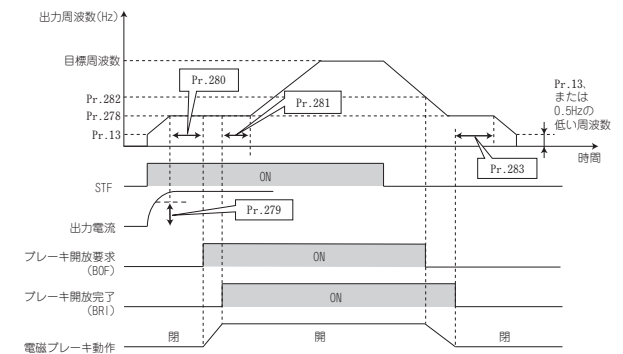

② *Pr.292* = "8" (機械ブレーキ開放完了信号入力しない) 場合

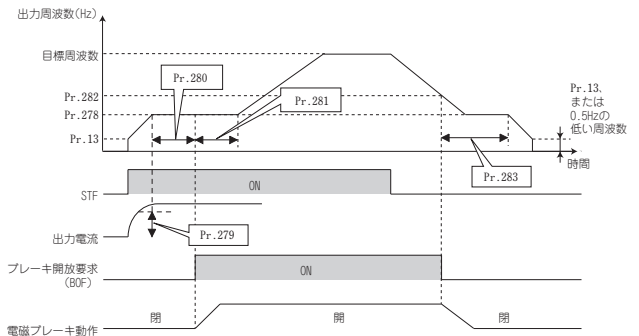

Pr.番号	設定範囲	内 容
278	0~30Hz	モータの定格すべり周波数+1.0Hz程度を設定。 <i>Pr.278</i> ≤ <i>Pr.282</i> の場合のみ設定可能。
279	0~200%	設定が低すぎると始動時ずり落ちやすくなるので一般に50~90%程度に設定する。 インバータ定格電流を100%とする。
280	0~2s	一般に0.1~0.3s程度に設定。
281	0~5s	<i>Pr.292</i> = 7：ブレーキがゆるむまでの機械的遅れ時間を設定。 <i>Pr.292</i> = 8：ブレーキがゆるむまでの機械的遅れ時間+0.1~0.2s程度を設定。
282	0~30Hz	ブレーキ開放要求信号(BOF)をOFFさせる周波数。一般に <i>Pr.278</i> の設定値+3~4Hzに設定。 <i>Pr.282</i> ≥ <i>Pr.278</i> の場合のみ設定可能。
283	0~5s	<i>Pr.292</i> = 7：ブレーキが閉まるまでの機械的遅れ時間+0.1sを設定。 <i>Pr.292</i> = 8：ブレーキが閉まるまでの機械的遅れ時間+0.2~0.3s程度を設定。
292	0, 1, 7, 8, 11	設定値 "7, 8" でブレーキシーケンス機能有効。

**Pr.286、287**

**ドループ制御** AD磁束

*Pr.286* ドループゲイン *Pr.287* ドループフィルタ時定数

負荷トルクに比例して負荷バランスをとり、速度の垂下特性を持たせる機能です。  
複数のインバータを使用時に、負荷バランスをとる場合に有効です。

Pr.番号	設定範囲	内 容
286	0 (初期値)	ドループ制御無効
	0.1~100%	定格トルク時の垂下量をモータ定格周波数に対する%で設定します。
287	0.00~1.00s	トルク分電流にけるフィルタの時定数を設定します。

●ドループ制御  
アドバンスト磁束ベクトル制御時で、*Pr.286* ≠ “0” のとき有効となります。ドループ補正周波数の上限は、120Hzです。

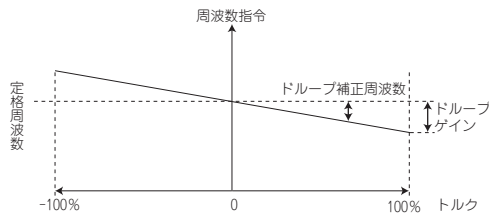

**Pr.292、293** ⇒ *Pr.61* の項参照

**Pr.295** ⇒ *Pr.161* の項参照

**Pr.296、297**

**パスワード機能**

*Pr.296* パスワード保護選択 *Pr.297* パスワード登録/解除

4桁のパスワードを登録することによりパラメータの読出し/書き込みを制限することができます。

● *Pr.296* によりPU/NETモード操作指令による読出し/書き込みの制限を選択できます。

Pr.296 設定値	PUモード 操作指令		NETモード操作指令			
	読出し	書き込み	RS-485通信		通信オプション	
			読出し	書き込み	読出し	書き込み
9999 (初期値)	○	○	○	○	○	○
0、100	×	×	×	×	×	×
1、101	○	×	○	×	○	×
2、102	○	×	○	○	○	○
3、103	○	○	○	×	○	×
4、104	×	×	×	×	○	×
5、105	×	×	○	○	○	○
6、106	○	○	×	×	○	×
99、199	ユーザグループに登録したパラメータについてのみ、読出し/書き込み可能 (ユーザグループに登録していないパラメータは、設定値 “4、104” と同一)					

○：可、×：不可

Pr.番号	設定範囲	内 容
297*1	1000~9998	4桁のパスワードを登録
	(0~5)*2	パスワード解除ミスの回数を表示(読出しのみ) ( <i>Pr.296</i> = “100~106” 設定時有効)
	9999 (初期値)	パスワード保護なし

\*1 パスワードを忘れた場合、パラメータオールクリアでパスワードが解除されますが、他のパラメータもクリアされます。

\*2 *Pr.297* に “0、9999” は、書き込み可能ですが、*Pr.297* の設定値は、変わりません。

**Pr.298** ⇒ *Pr.82* の項参照

**Pr.299** ⇒ *Pr.57* の項参照

パラメータを設定する場合は、取扱説明書(応用編)を参照の上、注意事項などをご理解の上設定してください。

**Pr.338、339、550、551**

**通信運転時の始動指令権と周波数指令権**

*Pr.338* 通信運転指令権 *Pr.339* 通信速度指令権  
*Pr.550* NETモード操作権選択 *Pr.551* PUモード操作権選択

PUコネクタでのRS-485通信や通信オプションを使用する場合、外部からの始動指令、周波数指令を有効にすることができます。また、PU運転モード時の操作指令権を選択することもできます。

Pr.番号	設定範囲	内 容
338	0 (初期値)	始動指令権通信
	1	始動指令権外部
339	0 (初期値)	周波数指令権通信
	1	周波数指令権外部
	2	周波数指令権外部 (外部入力がない場合は、通信からの周波数指令有効、周波数指令端子2無効)
550*	0	NET運転モード時、通信オプションに指令権
	2	NET運転モード時、PUコネクタに指令権
	9999 (初期値)	通信オプション自動認識 通常は、PUコネクタに指令権。通信オプションが装着されている場合は、通信オプションに指令権
551*	2	PU運転モード時、PUコネクタに指令権
	3	PU運転モード時、USBコネクタに指令権
	4	PU運転モード時、操作パネルに指令権
	9999 (初期値)	USB自動認識 通常は、操作パネルに指令権。PUコネクタにPU(FR-PU07)が接続された場合、PUコネクタに指令権。USB接続されている場合は、USBに指令権

\* *Pr.77* パラメータ書込選択を “0 (初期値)、“1” に設定している場合でも運転モードに関係なく設定値を変更することができます。

**Pr.340** ⇒ *Pr.79* の項参照

**Pr.342、343** ⇒ *Pr.117* の項参照

**Pr.450** ⇒ *Pr.71* の項参照

**Pr.495~497**

**リモート出力機能 (REM信号)**

*Pr.495* リモート出力選択 *Pr.496* リモート出力内容1  
*Pr.497* リモート出力内容2

シーケンサのリモート出力端子のかわりにインバータの出力信号のON/OFFを利用することができます。

Pr.番号	設定範囲	内 容
495	0 (初期値)	電源OFF時リモート出力内容クリア
	1	電源OFF時リモート出力内容保持
	10	電源OFF時リモート出力内容クリア
	11	電源OFF時リモート出力内容保持
496*	0~4095	インバータリセット中リモート出力内容クリア
497*	0~4095	
		下図参照

\* *Pr.77* パラメータ書込選択を “0” (初期値) にしてあっても運転中、運転モードに関係なく設定値を変更することができます。

<リモート出力内容>

*Pr.496*

b11	b0
*1 *1 *1 *1 *1 *1 ABC*4 EUD*4 *1 *1 *1	RUN

*Pr.497*

b11	b0
*1 *1 RA3*3 RA2*3 RA1*3 Y6*2 Y5*2 Y4*2 Y3*2 Y2*2 Y1*2 Y0*2	

\*1 任意 (読出し時は常に0)

\*2 Y0~Y6は増設出力オプション (FR-A7AY Eキット) 装着時のみ

\*3 RA1~RA3はリレー出力オプション (FR-A7AR Eキット) 装着時のみ

\*4 CC-Link通信対応品では任意 (読出し時は常に0)

特長  
接続例  
標準仕様  
外形寸法図  
端子接続線図  
端子仕様説明  
操作パネル  
操作パネル  
パラメータ  
リスト  
パラメータ  
の説明  
パラメータ  
保護機能  
オプション  
注意事項  
モータ  
互換性  
価格  
保証問合せ



Pr.502 → Pr.117の項参照

Pr.503、504

## 部品のメンテナンス

Pr.503 メンテナンスタイマ Pr.504 メンテナンスタイマ警報出力設定時間

インバータの累積通電時間がパラメータ設定時間を経過すると、メンテナンスタイマ出力信号(Y95)を出力します。操作パネルでは **MT** (MT) を表示します。周辺機器のメンテナンス時期の目安として利用できます。

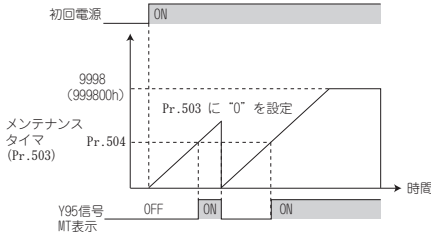

●インバータの累積通電時間を1h毎にEEPROMに記憶し、Pr.503 メンテナンスタイマに100h単位で表示します。Pr.503 は、9998 (999800h) でクランプされます。

Pr.547、548

## USB通信を使用したインバータのセットアップ

Pr.547 USB通信局番 Pr.548 USB送信チェック時間間隔

USB通信により、セットアップソフトウェア(FR Configurator)からインバータのセットアップが簡単に行えます。(FR Configuratorは、標準制御回路端子仕様品のみ対応しています。)

Pr.番号	設定範囲	内容
547	0 (初期値) 1~31	"0~31" の範囲でUSBデバイス (インバータ) の局番を設定します。
548	0~999.8	USB通信の送信チェック時間の間隔を設定します。Pr.548 時間内にデータを受信しなかった場合、 <b>EUSB</b> (E.USB) 表示となります。
	9999 (初期値)	送信時間間隔をチェックしません。

Pr.549 → Pr.117の項参照

Pr.550、551 → Pr.338の項参照

Pr.555~557

## 電流平均値モニタ信号

Pr.555 電流平均時間 Pr.556 データ出力マスク時間

Pr.557 電流平均値モニタ信号出力基準電流

定速運転中の出力電流の平均値とメンテナンスタイマ値を電流平均値モニタ信号 (Y93) にパルス出力します。シーケンサのI/Oユニットなどに出力のパルス幅は、機械の磨耗やベルトの伸びや、装置の経年劣化によるメンテナンス時期の目安として使用できます。パルス出力は電流平均値モニタ信号 (Y93) に、20sを1サイクルとして、定速運転中に繰り返し出力します。

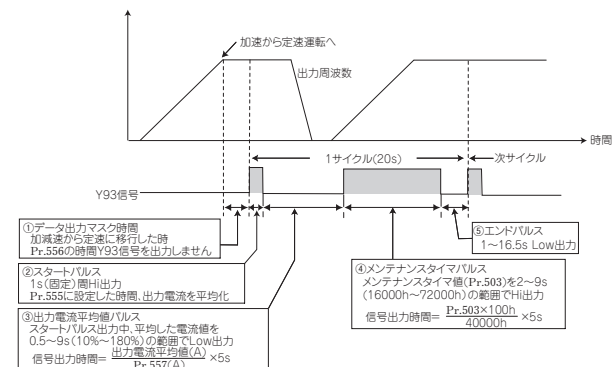

Pr.563、564 → Pr.52の項参照

Pr.571 → Pr.13の項参照

Pr.611 → Pr.57の項参照

Pr.653

## 機械共振を緩和する

Pr.653 速度スージング制御

モータ駆動時に発生する機械の振動(共振)を緩和することができます。

Pr.653 に100%を設定し、振動が解消されるか確認し、徐々に設定値を大きくしていき、振動が最も小さくなるように調整します。

Pr.665、882、883、885、886

## 回生回避機能

Pr.665 回生回避周波数ゲイン Pr.882 回生回避動作選択  
Pr.883 回生回避動作レベル Pr.885 回生回避補正周波数制限値  
Pr.886 回生回避電圧ゲイン

回生状態を検出し、周波数を上昇させることで回生状態を回避することができます。

●同一ダクト内の他のファンにより回されるつれ回り状態でも、回生運転にならないように周波数を自動的に上昇させて連続運転することができます。

Pr.番号	設定範囲	内容
882	0 (初期値)	回生回避機能無効
	1	常時回生回避機能有効
	2	定速時のみ回生回避機能有効
883	300~800V	回生回避動作する母線電圧レベルを設定します。母線電圧レベルを低く設定した場合、過電圧エラーになりにくくなりますが、実減速時間は延びてしまいます。設定値は "電源電圧×√2" *より高くします。
885	0~10Hz	回生回避機能が動作したとき上昇する周波数の制限値を設定します。
	9999	周波数制限無効
886	0~200%	回生回避動作時の応答性を調整します。設定値を大きくすると母線電圧変化に対する応答はよくなりますが、出力周波数が不安定になることがあります。モータの負荷イナーシャが大きい場合は、Pr.886 の設定値を小さくしてください。
665		Pr.886 を小さくしても振動が抑えられない場合、Pr.665 の設定値を小さくしてください。

\* 単相100V電源入力仕様品は、"電源電圧×2×√2" です。

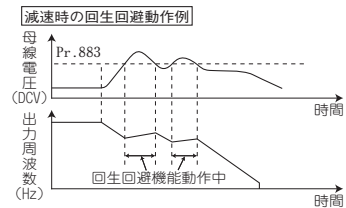

Pr.800 → Pr.80の項参照

Pr.859 → Pr.82の項参照

Pr.872 → Pr.251の項参照

Pr.888、889

## フリーパラメータ

Pr.888 フリーパラメータ1 Pr.889 フリーパラメータ2

自由に使えるパラメータです。

0~9999の設定範囲で任意の番号を入力できます。

例えば

- ・複数台使用時、機台番号とする
  - ・複数台使用時、運転用途毎にパターン番号とする
  - ・導入、点検年月とする
- などに利用できます。



## Pr.C0(900) 端子FM出力の調整 (校正)

C0(Pr.900) FM端子校正

操作パネルやPU (FR-PU07) を使用して、端子FMのフルスケールを校正できます。

### FM端子校正 (C0(Pr.900))

- 端子 FM の出力は、パルス出力になっており、校正パラメータ C0(Pr.900) の設定により目盛校正抵抗器を設けなくてもインバータに接続したメータの目盛校正をパラメータで行うことができます。
- 端子 FM のパルス列出力を利用して、デジタルカウンタによるデジタル表示ができます。Pr.54 FM端子機能選択のフルスケール値で1440パルス/s出力となります。

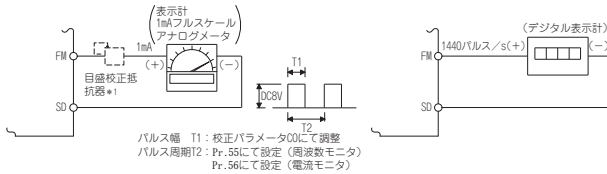

- \*1 操作パネルまたはPU(FR-PU07)にて校正する場合は必要ありません。周波数計が遠方にあるなどの理由で周波数計の手元で校正する必要があるときに使用します。ただし、目盛校正抵抗を接続すると周波数計の針がフルスケールまで振らない場合があります。この場合は操作パネルまたはPU(FR-PU07)による校正と併用してください。

Pr.C2(902)~C7(905)、C22(922)~C25(923) → Pr.125の項参照

## Pr.990 操作パネルのブザー音制御

Pr.990 PUブザー音制御

操作パネルおよびパラメータユニット (FR-PU07) のキーを操作した時に、「ピッ」という音を出すことができます。

Pr.990 設定値	内容
0	ブザー音なし
1 (初期値)	ブザー音あり

## Pr.991 PUコントラスト調整

Pr.991 PUコントラスト調整

パラメータユニット(FR-PU07)のLCDのコントラスト調整を行うことができます。

設定値を小さくすると、コントラストが薄くなります。

Pr.991 設定値	内容
0~63	0: 薄い ↓ 63: 濃い

## Pr.CL, ALLC, Er.CL, CH クリアパラメータ、初期値変更リスト

Pr.CL パラメータクリア

ALLC パラメータオールクリア

Er.CL アラーム履歴クリア

Pr.CH 初期値変更リスト

- Pr.CL パラメータクリア = "1" に設定することにより、パラメータを初期値に戻せます。(校正用パラメータは、クリアしません。)\*
  - ALLC パラメータオールクリア = "1" に設定することにより、パラメータを初期値に戻せます。\*
  - Er.CL アラーム履歴クリア = "1" に設定することにより、アラーム履歴をクリアできます。
  - Pr.CH 初期値変更リスト で初期値から変更のあったパラメータ番号のみを表示させることができます。
- \* Pr.77 パラメータ書込選択 = "1" に設定するとクリアされません。

## ファン・ポンプ用途で省エネ運転したい

ファン・ポンプ用途で省エネを図る場合は、以下の設定にしてください。

### (1) 適用負荷選択 (Pr.14) V/F

用途や負荷特性にあった最適な出力特性 (V/F特性) を選択することができます。

- Pr.14 適用負荷選択 = "1" (低減トルク負荷) に設定してください。
- 基底周波数以下で出力周波数に対し、出力電圧が2乗カーブで変化します。ファン・ポンプのように負荷トルクが回転速度の2乗に比例して変化する負荷を駆動する場合に設定します。

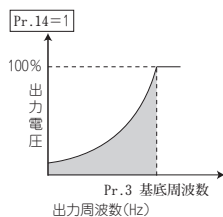

### (2) 最適励磁制御 (Pr.60) V/F

細かいパラメータ設定を行わなくても、インバータが自動的に省エネ制御をします。

ファン・ポンプなどの用途に適しています。

- Pr.60 省エネ制御選択 = "9" (最適励磁制御モード) に設定してください。
- 最適励磁制御モードは、省エネ制御方法として、モータの効率が最大効率になるように励磁電流を制御し、出力電圧を決定する制御方式です。
- インバータ容量に対して、モータ容量が極端に小さい場合や、インバータ1台に対して複数台のモータを接続している場合は、省エネの効果は期待できません。

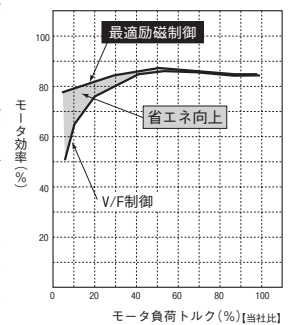

保護機能

インバータに異常が発生すると保護機能が動作し、アラーム停止してPUの表示部が下記のエラー（異常）表示に自動的に切り換わります。

機能名称	内 容	表 示	
エラー メッセージ *2	操作パネルロック	操作パネルロック中に操作した場合に表示します。	HOld
	パスワード設定中	パスワード機能が設定されています。パラメータの表示、設定が出来ない状態になっています。	LOcd
	パラメータ書込みエラー	パラメータ書込み時にエラーが発生した場合に表示します。	Err1~ Err4
	インバータリセット中	RES信号がONの場合に表示します。	Err.
警報 *3	ストール防止（過電流）	過電流ストール防止中に表示します。	OL
	ストール防止（過電圧）	過電圧ストール防止中に表示します。回生回避機能動作中に表示します。	oL
	回生ブレーキブリアラーム *7	回生ブレーキ使用率が、Pr.70 特殊回生ブレーキ使用率設定値の85%以上となった場合に表示します。回生ブレーキ使用率が100%に達すると、回生過電圧(E.OV_)となります。	rb
	電子サーマルブリアラーム	電子サーマルが規定値の85%となった場合に表示します。	rH
	PU停止	外部運転中に操作パネルのSTOP/RESETを押した場合に表示します。	PS
	メンテナンス信号出力 *7	累積通電時間がメンテナンス出力タイマ設定値を超えた場合に表示します。	nr
	不足電圧	主回路電源が低電圧状態の間表示します。	Uu
	セーフティ停止中 *10	セーフティストップ機能動作中（出力遮断中）に表示します。	SA
	24V外部電源動作中 *11	主回路電源がOFFの状態で、外部から24V電源の入力中に点滅表示します。	Ev
	軽故障 *4	ファン故障	冷却ファン動作しなければならないときに冷却ファンが停止している場合、回転数が落ちた場合に表示します。
重故障 *5	加速中過電流遮断	加速中に過電流が発生した場合に表示します。	EOC1
	定速中過電流遮断	定速中に過電流が発生した場合に表示します。	EOC2
	減速、停止中過電流遮断	減速中、停止中に過電流が発生した場合に表示します。	EOC3
	加速中回生過電圧遮断	加速中に過電圧が発生した場合に表示します。	EOv1
	定速中回生過電圧遮断	定速中に過電圧が発生した場合に表示します。	EOv2
	減速、停止中回生過電圧遮断	減速中、停止中に過電圧が発生した場合に表示します。	EOv3
	インバータ過負荷遮断 (電子サーマル)	インバータ素子保護用の電子サーマルが動作した場合に表示します。	ErrHr
	モータ過負荷遮断 (電子サーマル) *1	モータ保護用の電子サーマルが動作した場合に表示します。	ErrMn
	フィン過熱	冷却フィンが過熱した場合に表示します。	Errfn
	入力欠相 *8 *9	インバータの入力側3相のうち1相が欠相した場合または、3相電源入力の相間電圧アンバランスが大きい場合に動作することがあります。	ErrLF
	ストール防止による停止	モータ負荷過大により減速した結果、出力周波数が1Hzまで低下した場合に表示します。	ErrOLF
	ブレーキトランジスタ異常検出	ブレーキトランジスタの破損などブレーキ回路に異常が発生した場合、インバータの出力を停止します。この場合、速やかにインバータの電源を遮断する必要があります。	ErrbE
	始動時出力側地絡過電流 *7	インバータ出力側で地絡が発生した場合に表示します。(始動時のみ検出します。)	ErrGF
	出力欠相	インバータ運転中（直流制動動作中、出力周波数が1Hz以下の場合を除く）、インバータの出力側（負荷側）3相(U、V、W)のうち、1相が欠相するとインバータ出力を停止します。	ErrLF
	外部サーマル動作 *6 *7 *12	OH信号に接続されている外部サーマルが動作した場合に表示します。	ErrOHr
	オプション異常	パスワード保護されている状態 ( Pr.296 パスワード保護選択 = "0、100" ) で通信オプションを装着した場合に表示されます。	ErrOPr
	通信オプション異常	通信オプションで通信異常が発生した場合に表示します。	ErrOP1
	オプション異常	インバータ本体と通信オプション間のコネクタ部の接触不良などが発生した場合に表示します。	ErrI
	パラメータ記憶素子異常	パラメータを記憶している素子の動作が異常となった場合に表示します。(制御基板)	ErrPE
	内部基板異常	制御基板と主回路基板の組み合わせが正しくない場合にインバータの出力を停止します。	ErrPE2
	PU抜け *12	PUと本体との交信異常が発生した場合、PUコネクタでのRS-485通信で交信間隔が許容時間を超えた場合、通信エラーがリトライ回数を超えた場合に表示します。	ErrPUE
	リトライ回数オーバー *7	設定したリトライ回数以内に運転再開できなかった場合に表示します。	ErrEr
	CPUエラー	CPUおよび周辺回路異常時に表示します	ErrS/E.6/ Err7/ErrCPU
	突入電流抑制回路異常	突入電流抑制回路の抵抗が過熱した場合に表示します。	ErrOH
	アナログ入力異常 *12	Pr.267 端子4入力選択の設定と電圧/電流入力切換スイッチの設定が異なる状態で、端子4に電圧（電流）が入力された場合に表示します。	ErrAE
	ブレーキシーケンスエラー *7 *13	ブレーキシーケンス機能 (Pr.278~Pr.285) 使用時に、シーケンスエラーとなった場合、インバータの出力を停止します。	Errb4~ Errb7
	USB通信異常 *14	USB通信に異常が発生した場合に表示します。	ErrUSB
セーフティ回路異常 *10	セーフティ回路異常時に表示します。 S1-PC間、S2-PC間のいずれか一方が開放された場合表示します。	ErrSAF	
内部回路異常	内部回路異常時に表示します。	ErrI3	



\*1 インバータをリセットすると、電子サーマルの内部熱積算データは初期化されます。  
 \*2 エラーメッセージは操作上のトラブルをメッセージ表示します。インバータ出力遮断しません。  
 \*3 警報は、重故障になる前の警告メッセージです。インバータ出力遮断しません。  
 \*4 軽故障は、出力信号で故障を警告表示します。インバータ出力遮断しません。  
 \*5 重故障は、保護機能動作にてインバータ出力遮断し、異常出力を行います。  
 \*6 外部サーマル動作は、OH信号をPr.178~184 (入力端子機能選択) に設定したときのみ動作します。  
 \*7 初期状態の場合、この保護機能は機能しません。  
 \*8 Pr.872 入力欠相保護選択 = "1" の場合にこの保護機能が動作します。

\*9 3相電源入力仕様品のみ機能します。  
 \*10 標準制御回路端子仕様品、Ethernet通信機能内蔵品ではこの保護機能は動作しません。  
 \*11 セーフティストップ対応品 (FR-E7DS装着時)、FLリモート通信対応品、CC-Link通信対応品でこの保護機能は動作します。  
 \*12 FLリモート通信対応品、CC-Link通信対応品、EtherCAT通信オプション専用品ではこの保護機能は動作しません。  
 \*13 FLリモート通信対応品、EtherCAT通信オプション専用品ではこの保護機能は動作しません。  
 \*14 FLリモート通信対応品ではこの保護機能は動作しません。

オプションおよび周辺機器

オプション一覧

下記のオプションをインバータに装着することにより更なる機能拡張ができるようになります。内蔵オプションは1枚のみ装着が可能です。

名称	形式	用途・仕様など	適用インバータ*1		
内蔵形	16ビットデジタル入力	FR-A7AX Eキット	・外部よりBCDやバイナリコードのデジタル信号で、インバータの周波数設定を精度高く行うための入力インタフェースです。 ・BCDコード3桁（最大999） ・ BCDコード4桁（最大9999） ・バイナリ12Bit（最大FFFFH） ・ バイナリ16Bit（最大FFFFFH）	標準制御回路端子仕様品	
		FR-A7A EキットカバーSC + FR-A7AX*2		セーフティストップ対応品	
	デジタル出力 増設アナログ出力	FR-A7AY Eキット	・インバータ本体に標準装備の出力信号を選択してオープンコレクタ出力します。 ・出力周波数、出力電圧、出力電流など端子AM0やAM1でモニターから2種類を増設して出力します。 ・DC20mAまたはDC10Vのメータが接続できます。	標準制御回路端子仕様品	
		FR-A7A EキットカバーSC + FR-A7AY*2		セーフティストップ対応品	
	リレー出力	FR-A7AR Eキット	・インバータ本体に標準装備の出力信号から任意の3種類を選択してリレー接点出力します。	標準制御回路端子仕様品	
		FR-A7A EキットカバーSC + FR-A7AR*2		セーフティストップ対応品	
	DC24V入力	FR-E7DS	・インバータの主回路電源がOFFした状態で、入出力端子、操作パネル表示、キー操作などの機能保持が可能です。	セーフティストップ対応品	
	通信	CC-Link通信	FR-A7NC Eキット	・インバータの運転、モニター、パラメータの変更をシーケンサなどから行うことができます。	標準制御回路端子仕様品
			FR-A7NC EキットカバーSC + FR-A7NC*2		セーフティストップ対応品
		LONWORKS通信	FR-A7NL Eキット		標準制御回路端子仕様品
FR-A7NL EキットカバーSC + FR-A7NL*2			セーフティストップ対応品		
DeviceNet通信		FR-A7ND Eキット	標準制御回路端子仕様品		
		FR-A7ND EキットカバーSC + FR-A7ND*2	セーフティストップ対応品		
PROFIBUS-DP通信	FR-A7NP Eキット FR-A7NP EキットカバーSC + FR-A7NP*2	標準制御回路端子仕様品 セーフティストップ対応品			
EtherCAT通信	E7NECT_2P*3	EtherCAT通信オプション専用部品			
制御端子	RS-485 2ポート端子台	FR-E7TR	EIA-485(RS-485)通信端子に2ポート端子台を採用し、マルチドロップ接続が容易です。	標準制御回路端子仕様品 Ethernet通信機能内蔵品	
別置形共用	パラメータユニット(8ヶ国語)	FR-PU07	LCD表示による対話式のパラメータユニット		
	バッテリーバック付き パラメータユニット	FR-PU07BB(-L)	インバータに電源を接続することなくパラメータ設定が可能なパラメータユニット		
	盤面操作パネル	FR-PA07	盤面からインバータの操作・周波数等のモニターが可能な操作パネル	標準制御回路端子仕様品、 セーフティストップ対応品	
	パラメータユニット 接続ケーブル	FR-CB20□	操作パネル、パラメータユニットの接続用ケーブル □はケーブル長を示します。(1m、3m、5m)	Ethernet通信機能内蔵品	
	USBケーブル	MR-J3USBCBL3M ケーブル長さ3m	<div style="display: flex; justify-content: space-around; align-items: center;"> <div style="text-align: center;"> <p>アンプ用コネクタ mini-Bコネクタ (5ピン)</p>  </div> <div style="text-align: center;"> <p>パソコン用コネクタ Aコネクタ</p>  </div> </div>		
	取付互換アタッチメント	FR-E7AT01~03	FREQROL-A024/A044シリーズ用の取付け穴を使用して、FREQROL-E700シリーズに取り換えるためのアタッチメント	3.7K以下容量対応	
	DINレールアタッチメント	FR-UDA01~03	DINレールに取り付けるためのアタッチメント	3.7K以下容量対応	
	冷却フィン外出しアタッチメント	FR-E7CN01~06	インバータの冷却フィン部分を収納盤の背部に出すことによって、インバータの発熱の約70%を収納盤の外に放熱することができるアタッチメント	容量対応	
	FREQROL-E700シリーズ用 全閉鎖構造アタッチメント	FR-E7CV01~04	インバータに取り付けることによって、全閉鎖構造 (JEM 1030、IP40相当) にすることができるアタッチメント	標準制御回路仕様品の 200V: 7.5K以下容量対応	
	ACリアクトル	FR-HAL	高調波抑制対策およびインバータの入力効率改善用	容量対応	
	DCリアクトル	FR-HEL			
	EMC指令対応ノイズフィルタ	SF、FR-E5NF、 FR-S5NFSA	EMC指令 (EN61800-3 C3) に対応したノイズフィルタ	容量対応	
	EMCフィルタ取付アタッチメント	FR-A5AT03	EMC指令対応ノイズフィルタ(SF)にインバータを取付けるためのアタッチメント	200V: 容量対応	
		FR-AAT02		容量対応	
		FR-E5T(-02)		200V: 容量対応	
	ラジオノイズフィルタ	FR-BIF(H)	ラジオノイズ低減用 (入力側に接続)	全機種共用	
	ラインノイズフィルタ	FR-BSF01、FR-BLF	ラインノイズ低減用	全機種共用	
	フィルタパック	FR-BFP2	効率改善DCリアクトル、零相リアクトルと容量性フィルタ (ラジオノイズフィルタ) を1つのユニットにしたフィルタパック	3相電源入力仕様品: 0.4K以上容量対応	
	ブレーキ抵抗器	MRS形、MYS形	回生制動能力の向上 (許容使用率3%ED)	0.4K以上容量対応	
高頻度用ブレーキ抵抗器	FR-ABR	回生制動能力の向上 (許容使用率10%/6%ED)	0.4K以上容量対応		
ブレーキユニット 抵抗器ユニット、放電抵抗器	FR-BU2、FR-BR、 GZG、GRZG形	インバータの制動能力アップ用 (高慣性負荷またはマイナス負荷用) プレーキユニットと放電抵抗器、抵抗器ユニットを組み合わせ使用	0.4K以上容量対応		

特長

接続例

標準仕様

外形寸法図

端子仕様説明

操作パネル  
Configurer  
E7

パラメータ

パラメータ

保護機能

オプション

注意事項

モータ

互換性

価格

保証問合せ

	名 称	形 式	用途・仕様など	適用インバータ*1
別置形共用	電源回生共通コンバータ FR-CV用専用別置きリアクトル	FR-CV FR-CVL	共通コンバータ方式でモータで発生する制動エネルギーを電源に回生できるユニット	標準制御回路端子仕様品、 セーフティストップ対応品 容量対応
	高効率コンバータ	FR-HC2	高効率コンバータはコンバータ部をスイッチングして入力電流波形を正弦波にし高調波を大幅に抑制します。(標準付属品と組み合わせて使用します。)	
	サージ電圧抑制フィルタ	FR-ASF FR-BMF	モータのサージ電圧を抑制するフィルタ	
FRシリーズ操作・設定箱	周波数計付操作箱	FR-AX	単独運転用。周波数計、周波数設定器、始動スイッチ付	全機種共用
	連動設定操作箱	FR-AL	外部信号(DC0~5V、0~10V)による連動運転用(1VA)*4	
	3速設定操作箱	FR-AT	高、中、低の3速切換運転用(1.5VA)*4	
	遠隔設定箱	FR-FK	遠方操作用。複数箇所から操作可能(5VA)*4	
	比率設定箱	FR-FH	比率運転用。インバータ5台の比率設定可能(3VA)*4	
	追従設定箱	FR-FP	指速発電機(PG)の信号による追従運転用(2VA)*4	
	主速設定箱	FR-FG	複数台(最大35台)インバータの並列運転用主速設定器(5VA)*4	
	傾斜信号箱	FR-FC	ソフトスタート・ストップ用。並列運転加減速可能(3VA)*4	
	変位検出箱	FR-FD	揃速運転用。変位検出器、シンクロと組み合わせて使用(5VA)*4	
プリアンプ箱	FR-FA	A/V変換、演算増幅器として使用(3VA)*4		
その他	指速発電機	QVAH-10	追従運転用。AC70V/35V 500Hz (2500r/minにて)	全機種共用
	変位検出器	YVGC-500W-NS	揃速運転用(機械的変位検出)。出力AC90V/90°	
	周波数設定器	WA2W 1kΩ	周波数設定用。巻線形 2W 1kΩ B特性	
	アナログ周波数計(64mm×60mm)	YM206NRI 1mA	専用周波数計(目盛130Hzまで)。可動コイル形直流電流計	
	目盛校正抵抗器	RV24YN 10kΩ	周波数計の目盛校正用。炭素皮膜形 B特性	
	FR Configurator SW3 (インバータセットアップソフトウェア)	FR-SW3-SETUP-WJ	インバータの立上げからメンテナンスまでを支援します。FR-SW1-SETUP-WJもインストール可能です。	
FR Configurator2 (インバータセットアップソフトウェア)	SW1DND-FRC2	インバータの立上げからメンテナンスまでを支援します。	Ethernet通信機能内蔵品	

\*1 各オプションに対し適用可能なインバータの組み合わせがあります。(インバータラインアップは5ページ参照)

\*2 Eキットカバーと内蔵オプション本体を手配願います。

\*3 HMS Industrial Networks製

\*4 定格消費電力。FRシリーズ操作・設定箱の電源仕様はAC200V 50Hz、AC220V/220V 60Hz、AC115V 60Hz



# 制御端子オプション

名称 (形名)

RS-485  
2ポート端子台  
FR-E7TR

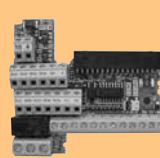

仕様など

- 標準制御回路端子と交換して使用します。(盤面操作パネル(FR-PA07)やパラメータユニット(FR-PU07)と同時に使用できません)
- 端子結線図

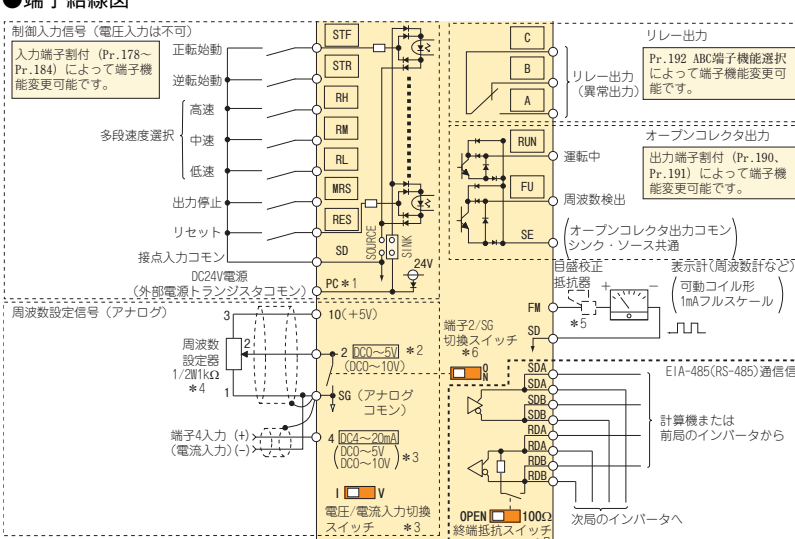

● 通信仕様

項目	内容
通信プロトコル	三菱インバータプロトコル(計算機リンク通信)、MODBUS RTUプロトコル
準拠規格	EIA-485 (RS-485)
接続台数	最大32台
通信速度	4800/9600/19200/38400bps
通信方法	半二重方式
終端抵抗	100Ω (有効/無効は終端抵抗スイッチにて切換え可能)

● 制御端子配列

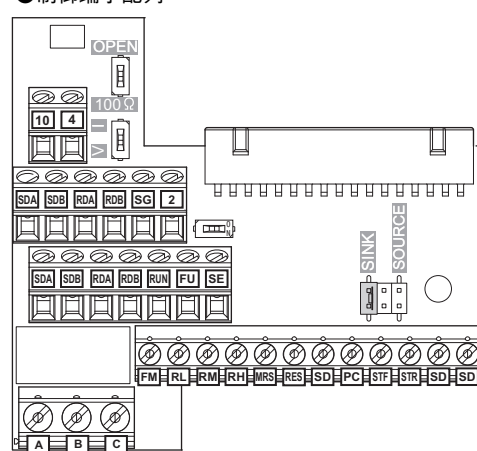

● 制御端子仕様

端子記号	端子名称	端子機能説明	
SDA (2点)	インバータ送信+	インバータからの送信信号出力端子。	
SDB (2点)	インバータ送信-	インバータからの反転送信信号出力端子。	
RDA (2点)	インバータ受信+	インバータの受信信号入力端子。 終端抵抗スイッチを“100Ω”側に切り換えると、100Ωの終端抵抗と接続されます。	
RDB (2点)	インバータ受信-	インバータの反転受信信号入力端子。 終端抵抗スイッチを“100Ω”側に切り換えると、100Ωの終端抵抗と接続されます。	
10	周波数設定	周波数設定用電源	周波数設定 (速度設定) 用ボリュームを外部接続する場合の電源として使用します。(標準制御回路端子と同一仕様)
		周波数設定 (電圧) / コモン端子	DC0~5V (または0~10V) を入力すると5V(10V)で最大出力周波数となり、入出力は比例します。(標準制御回路端子と同一仕様)
		周波数設定 (電流)	DC4~20mA (または0~5V、0~10V) を入力すると20mAで最大出力周波数となり、入出力は比例します。(標準制御回路端子と同一仕様)
SG	RS-485通信コモン、アナログコモン	RS-485通信および周波数設定信号 (端子2または端子4) のコモン端子。大地接地はしないでください。	

\* 接点入力 (STF、STR、RH、RM、RL、MRS、RES、SD、PC)、出力信号 (A、B、C、RUN、FU、SE、FM) については標準制御回路端子と同一仕様です。

特長

接続例

標準仕様

外形寸法図

端子仕様説明

操作パネルユニット

パラメータ

パラメータの説明

保護機能

オプション

注意事項

モータ

互換性

価格

保証問合せ

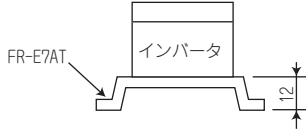
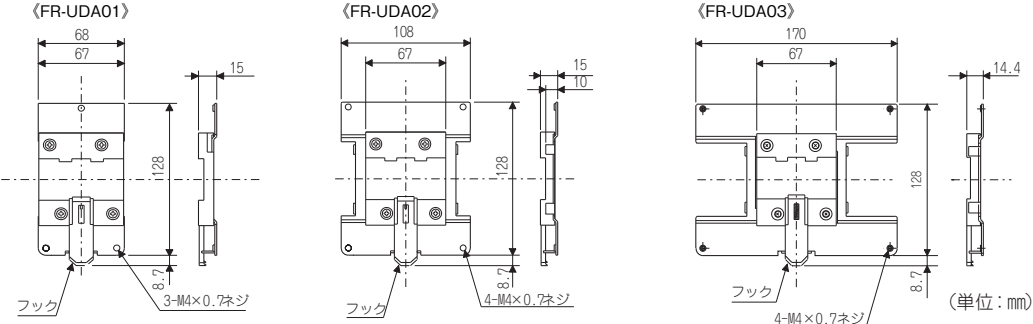
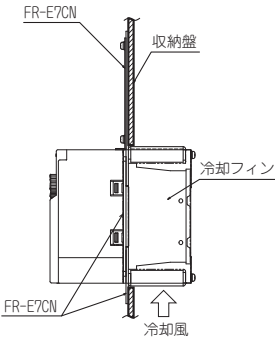

別置オプション

名称 (形名)	仕様・構造など																															
<p>取付互換アタッチメント FR-E7AT□□</p>	<p>● 取付互換アタッチメント このアタッチメントにより、従来機種 of FREQROL-A024/A044シリーズ用の取付け穴を使用して、そのまま取り付けすることができます。既設の従来機種を FREQROL-E700シリーズに取り換える場合に便利です。(アタッチメントを使用した場合は、インバータ取付け後の奥行寸法が高くなります。)</p> <table border="1" data-bbox="400 378 1075 584"> <thead> <tr> <th rowspan="2">アタッチメント 形名</th> <th colspan="2">取付け可能となる機種</th> <th colspan="2">互換対象となる従来機種</th> </tr> <tr> <th>E720</th> <th>E740</th> <th>A024</th> <th>A044</th> </tr> </thead> <tbody> <tr> <td rowspan="4">FR-E7AT01</td> <td>0.1K</td> <td rowspan="4">—</td> <td>0.1K</td> <td rowspan="4">—</td> </tr> <tr> <td>0.2K</td> </tr> <tr> <td>0.4K</td> </tr> <tr> <td>0.75K</td> </tr> <tr> <td>FR-E7AT02</td> <td>1.5K</td> <td>—</td> <td>1.5K</td> <td>—</td> </tr> <tr> <td rowspan="2">FR-E7AT03</td> <td>2.2K</td> <td>1.5K</td> <td>2.2K</td> <td>1.5K</td> </tr> <tr> <td>3.7K</td> <td>2.2K</td> <td>3.7K</td> <td>2.2K</td> </tr> </tbody> </table> 	アタッチメント 形名	取付け可能となる機種		互換対象となる従来機種		E720	E740	A024	A044	FR-E7AT01	0.1K	—	0.1K	—	0.2K	0.4K	0.75K	FR-E7AT02	1.5K	—	1.5K	—	FR-E7AT03	2.2K	1.5K	2.2K	1.5K	3.7K	2.2K	3.7K	2.2K
アタッチメント 形名	取付け可能となる機種		互換対象となる従来機種																													
	E720	E740	A024	A044																												
FR-E7AT01	0.1K	—	0.1K	—																												
	0.2K																															
	0.4K																															
	0.75K																															
FR-E7AT02	1.5K	—	1.5K	—																												
FR-E7AT03	2.2K	1.5K	2.2K	1.5K																												
	3.7K	2.2K	3.7K	2.2K																												
<p>DINレール取付けアタッチメント FR-UDA□□</p>	<p>● FREQROL-E700シリーズインバータをDINレールに取り付けることのできるアタッチメントです。</p> <p>● 選定表</p> <table border="1" data-bbox="400 651 1066 763"> <thead> <tr> <th rowspan="2">アタッチメント 形名</th> <th colspan="3">インバータ容量</th> </tr> <tr> <th>E720</th> <th>E720S</th> <th>E710W</th> </tr> </thead> <tbody> <tr> <td>FR-UDA01</td> <td>0.1K,0.2K,0.4K,0.75K</td> <td>0.1K,0.2K,0.4K</td> <td>0.1K,0.2K,0.4K</td> </tr> <tr> <td>FR-UDA02</td> <td>1.5K,2.2K</td> <td>0.75K,1.5K</td> <td>0.75K</td> </tr> <tr> <td>FR-UDA03</td> <td>3.7K</td> <td>—</td> <td>—</td> </tr> </tbody> </table> <p>● 概略寸法図</p>  <p>(単位: mm)</p>	アタッチメント 形名	インバータ容量			E720	E720S	E710W	FR-UDA01	0.1K,0.2K,0.4K,0.75K	0.1K,0.2K,0.4K	0.1K,0.2K,0.4K	FR-UDA02	1.5K,2.2K	0.75K,1.5K	0.75K	FR-UDA03	3.7K	—	—												
アタッチメント 形名	インバータ容量																															
	E720	E720S	E710W																													
FR-UDA01	0.1K,0.2K,0.4K,0.75K	0.1K,0.2K,0.4K	0.1K,0.2K,0.4K																													
FR-UDA02	1.5K,2.2K	0.75K,1.5K	0.75K																													
FR-UDA03	3.7K	—	—																													
<p>冷却フィン外出しアタッチメント FR-E7CN□□</p>	<p>● インバータの冷却フィン部分を収納盤の背部に出すことによって、インバータの発熱の約70%を収納盤の外に放熱することができるアタッチメントです。</p> <p>● 選定表</p> <table border="1" data-bbox="400 1211 1066 1391"> <thead> <tr> <th rowspan="2">アタッチメント 形名</th> <th colspan="3">インバータ容量</th> </tr> <tr> <th>E720</th> <th>E740</th> <th>E720S</th> </tr> </thead> <tbody> <tr> <td>FR-E7CN01</td> <td>1.5K,2.2K</td> <td>—</td> <td>0.75K,1.5K</td> </tr> <tr> <td>FR-E7CN02</td> <td>3.7K</td> <td>—</td> <td>—</td> </tr> <tr> <td>FR-E7CN03</td> <td>5.5K,7.5K</td> <td>—</td> <td>—</td> </tr> <tr> <td>FR-E7CN04</td> <td>—</td> <td>1.5K,2.2K,3.7K</td> <td>2.2K</td> </tr> <tr> <td>FR-E7CN05</td> <td>—</td> <td>5.5K,7.5K</td> <td>—</td> </tr> <tr> <td>FR-E7CN06</td> <td>11K,15K</td> <td>11K,15K</td> <td>—</td> </tr> </tbody> </table> <p>● 取付け方法</p> <p>このアタッチメントを使用すると、アタッチメントの分取付け面積が大きくなります。</p> 	アタッチメント 形名	インバータ容量			E720	E740	E720S	FR-E7CN01	1.5K,2.2K	—	0.75K,1.5K	FR-E7CN02	3.7K	—	—	FR-E7CN03	5.5K,7.5K	—	—	FR-E7CN04	—	1.5K,2.2K,3.7K	2.2K	FR-E7CN05	—	5.5K,7.5K	—	FR-E7CN06	11K,15K	11K,15K	—
アタッチメント 形名	インバータ容量																															
	E720	E740	E720S																													
FR-E7CN01	1.5K,2.2K	—	0.75K,1.5K																													
FR-E7CN02	3.7K	—	—																													
FR-E7CN03	5.5K,7.5K	—	—																													
FR-E7CN04	—	1.5K,2.2K,3.7K	2.2K																													
FR-E7CN05	—	5.5K,7.5K	—																													
FR-E7CN06	11K,15K	11K,15K	—																													

名称 (形名)	仕様・構造など											
FREQROL-E700 シリーズ用全閉鎖 構造アタッチメント FR-E7CV□	● インバータに取り付けることによって、全閉鎖構造 (JEM 1030、IP40相当) にすることができるアタッチメントです。 ● 選定表											
	<table border="1" style="width: 100%; border-collapse: collapse;"> <thead> <tr> <th style="width: 30%;">アタッチメント形名</th> <th>適用インバータ形名</th> </tr> </thead> <tbody> <tr> <td>FR-E7CV01</td> <td>FR-E720-0.1K~0.75K</td> </tr> <tr> <td>FR-E7CV02</td> <td>FR-E720-1.5K、2.2K</td> </tr> <tr> <td>FR-E7CV03</td> <td>FR-E720-3.7K</td> </tr> <tr> <td>FR-E7CV04</td> <td>FR-E720-5.5K、7.5K</td> </tr> </tbody> </table>	アタッチメント形名	適用インバータ形名	FR-E7CV01	FR-E720-0.1K~0.75K	FR-E7CV02	FR-E720-1.5K、2.2K	FR-E7CV03	FR-E720-3.7K	FR-E7CV04	FR-E720-5.5K、7.5K	
	アタッチメント形名	適用インバータ形名										
	FR-E7CV01	FR-E720-0.1K~0.75K										
	FR-E7CV02	FR-E720-1.5K、2.2K										
	FR-E7CV03	FR-E720-3.7K										
	FR-E7CV04	FR-E720-5.5K、7.5K										
	*1 アタッチメント装着時は内蔵オプションを使用できません。 *2 FR-E7CV02~04装着時には、USBコネクタを使用できません。 *3 全閉鎖構造で使用時は、PUカバーを開けた状態で使用できません。											
	● 外形寸法 (単位: mm)											
	《FR-E7CV01》											
《FR-E7CV02》												
<table border="1" style="width: 80%; border-collapse: collapse;"> <thead> <tr> <th>インバータ形名</th> <th>D</th> <th>D1</th> </tr> </thead> <tbody> <tr> <td>FR-E720-0.1K、0.2K</td> <td>80.5</td> <td>10</td> </tr> <tr> <td>FR-E720-0.4K</td> <td>112.5</td> <td>42</td> </tr> <tr> <td>FR-E720-0.75K</td> <td>132.5</td> <td>62</td> </tr> </tbody> </table>	インバータ形名	D	D1	FR-E720-0.1K、0.2K	80.5	10	FR-E720-0.4K	112.5	42	FR-E720-0.75K	132.5	62
インバータ形名	D	D1										
FR-E720-0.1K、0.2K	80.5	10										
FR-E720-0.4K	112.5	42										
FR-E720-0.75K	132.5	62										
《FR-E7CV03》												
《FR-E7CV04》												

特長

接続例

標準仕様

外形寸法図

端子結線図  
端子仕様説明

操作パネル  
インジケータ  
LED

パラメータ  
リスト

パラメータ  
の説明

保護機能

オプション



注意事項

モータ

互換性

価格

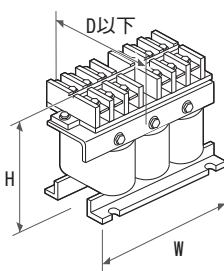
保証問合せ

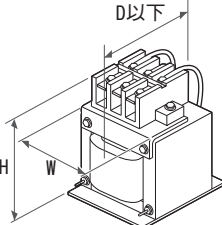
名 称 (形名)		仕様・構造など										
ACリアクトル (電源協調用) FR-HAL-(H)□K  	200V	● 外形寸法 (単位:mm)										
		形名	W	D	H	質量 (kg)	形名	W	D	H	質量 (kg)	
		0.4K	104	72	99	0.6	H0.4K	135	59.6	115	1.5	
		0.75K	104	74	99	0.8	H0.75K	135	59.6	115	1.5	
		1.5K	104	77	99	1.1	H1.5K	135	59.6	115	1.5	
		2.2K	115	77	115	1.5	H2.2K	135	59.6	115	1.5	
		3.7K	115	83	115	2.2	H3.7K	135	70.6	115	2.5	
		5.5K	115	83	115	2.3	H5.5K	160	72	142	3.5	
		7.5K	130	100	135	4.2	H7.5K	160	91	142	5.0	
		11K	160	111	164	5.2	H11K	160	91	146	6.0	
		15K	160	126	167	7.0	H15K	220	105	195	9.0	
												
		(注) 1. 適用するモータ容量に合わせて選定してください。(インバータ容量がモータ容量よりも大きい場合も、モータ容量に合わせて選定します) 2. 力率改善効果は、約88% (92.3% 国土交通省監修の公共建築工事標準仕様書 (電気設備工事編) 平成25年版に基づき基本波の力率を1として計算した場合) です。 (単相電源入力仕様品で使用する場合は力率効果が若干下回ることがあります。) 3. 外形寸法図は代表例を示しています。形名によって形状が異なります。 4. ACリアクトル (FR-HAL) は水平面または垂直面に取り付けてください。 5. リアクトル自身発熱しますので、周囲のスペースを十分に確保してください。(リアクトル取付け方向に関係なく上下方向10cm以上、左右方向5cm以上)										
		DCリアクトル (電源協調用) FR-HEL-(H)□K  	200V	● 外形寸法 (単位:mm)								
形名	W			D	H	質量 (kg)	形名	W	D	H	質量 (kg)	
0.4K	70			61	71	0.4	H0.4K	90	60	78	0.6	
0.75K	85			61	81	0.5	H0.75K	66	70	100	0.8	
1.5K	85			70	81	0.8	H1.5K	66	80	100	1	
2.2K	85			70	81	0.9	H2.2K	76	80	110	1.3	
3.7K	77			82	92	1.5	H3.7K	86	95	120	2.3	
5.5K	77			92	92	1.9	H5.5K	96	100	128	3	
7.5K	86			98	113	2.5	H7.5K	96	105	128	3.5	
11K	105			112	133	3.3	H11K	105	110	137	4.5	
15K	105			115	133	4.1	H15K	105	125	152	5	
												
(注) 1. インバータ端子P/+・P1間の短絡片は必ず外してください。(短絡片を外さないと力率改善効果がありません) 2. インバータとの配線距離は5m以内としてください。 3. 使用電線のサイズは電源線(R/L1,S/L2,T/L3)と同等かそれ以上としてください。 4. モータ容量に対応して選定します。(インバータ容量がモータ容量よりも大きい場合は、モータ容量に合わせて選定します) 5. 力率改善効果は、約93% (94.4% 国土交通省監修の公共建築工事標準仕様書 (電気設備工事編) 平成25年版に基づき基本波の力率を1として計算した場合) です。 (単相200V電源入力仕様品で使用する場合は力率効果が若干下回ることがあります。) 6. 外形寸法図は代表例を示しています。形名によって形状が異なります。 7. DCリアクトル (FR-HEL) は水平面または垂直面に取り付けてください。 8. リアクトル自身発熱しますので、周囲のスペースを十分に確保してください。(リアクトル取付け方向に関係なく上下方向10cm以上、左右方向5cm以上) 9. 単相100V電源入力仕様品は、DCリアクトルを接続できません。												

名称(形名)	仕様・構造など																																																																																																	
EMC指令対応 ノイズフィルタ SF□ FR-E5NF-H□K (400Vクラス) FR-S5NFSA-□K (100V、200Vクラス)	●欧州EMC指令に対応したノイズフィルタ (EN61800-3 2nd Environment Category C3) です。																																																																																																	
	<table border="1"> <thead> <tr> <th rowspan="2">ノイズフィルタ形名</th> <th rowspan="2">適用インバータ形名</th> <th rowspan="2">取付交換 アタッチメント *1</th> <th colspan="3">外形寸法 (単位:mm)</th> <th rowspan="2">質量 (kg)</th> <th rowspan="2">漏れ電流 (mA)*2 (参考値)</th> <th rowspan="2">損失 (W)</th> </tr> <tr> <th>W</th> <th>H</th> <th>D</th> </tr> </thead> <tbody> <tr> <td>SF1306</td> <td>FR-E720-0.1K~1.5K</td> <td>-</td> <td>110</td> <td>200</td> <td>36.5</td> <td>0.7</td> <td>10</td> <td>7.3</td> </tr> <tr> <td rowspan="2">SF1309</td> <td>FR-E720-2.2K、3.7K</td> <td>FR-E5T</td> <td rowspan="2">200</td> <td rowspan="2">282</td> <td rowspan="2">57</td> <td rowspan="2">2.1</td> <td rowspan="2">15</td> <td rowspan="2">15</td> </tr> <tr> <td>FR-E720S-2.2K</td> <td>FR-E7AT03</td> </tr> <tr> <td>SF1320</td> <td>FR-E720S-0.1K~0.4K</td> <td>-</td> <td>70</td> <td>168</td> <td>30.5</td> <td>0.4</td> <td>10</td> <td>2.7</td> </tr> <tr> <td>SF1321</td> <td>FR-E720S-0.75K</td> <td>-</td> <td>110</td> <td>168</td> <td>36.5</td> <td>0.6</td> <td>10</td> <td>3.8</td> </tr> <tr> <td>FR-E5NF-H0.75K</td> <td>FR-E740-0.4K、0.75K</td> <td>-</td> <td>140</td> <td>210</td> <td>46</td> <td>1.1</td> <td>22.6</td> <td>5.5</td> </tr> <tr> <td>FR-E5NF-H3.7K</td> <td>FR-E740-1.5K~3.7K</td> <td>-</td> <td>140</td> <td>210</td> <td>46</td> <td>1.2</td> <td>44.5</td> <td>8</td> </tr> <tr> <td>FR-E5NF-H7.5K</td> <td>FR-E740-5.5K、7.5K</td> <td>-</td> <td>220</td> <td>210</td> <td>47</td> <td>2</td> <td>68.4</td> <td>15</td> </tr> <tr> <td>FR-S5NFSA-0.75K</td> <td>FR-E710W-0.1K~0.4K</td> <td>-</td> <td>70</td> <td>168</td> <td>35</td> <td>0.5</td> <td>4.5</td> <td>1.74</td> </tr> <tr> <td rowspan="2">FR-S5NFSA-1.5K</td> <td>FR-E720S-1.5K</td> <td>-</td> <td rowspan="2">110</td> <td rowspan="2">168</td> <td rowspan="2">35</td> <td rowspan="2">0.7</td> <td rowspan="2">9.5</td> <td rowspan="2">8.55</td> </tr> <tr> <td>FR-E710W-0.75K</td> </tr> </tbody> </table>	ノイズフィルタ形名	適用インバータ形名	取付交換 アタッチメント *1	外形寸法 (単位:mm)			質量 (kg)	漏れ電流 (mA)*2 (参考値)	損失 (W)	W	H	D	SF1306	FR-E720-0.1K~1.5K	-	110	200	36.5	0.7	10	7.3	SF1309	FR-E720-2.2K、3.7K	FR-E5T	200	282	57	2.1	15	15	FR-E720S-2.2K	FR-E7AT03	SF1320	FR-E720S-0.1K~0.4K	-	70	168	30.5	0.4	10	2.7	SF1321	FR-E720S-0.75K	-	110	168	36.5	0.6	10	3.8	FR-E5NF-H0.75K	FR-E740-0.4K、0.75K	-	140	210	46	1.1	22.6	5.5	FR-E5NF-H3.7K	FR-E740-1.5K~3.7K	-	140	210	46	1.2	44.5	8	FR-E5NF-H7.5K	FR-E740-5.5K、7.5K	-	220	210	47	2	68.4	15	FR-S5NFSA-0.75K	FR-E710W-0.1K~0.4K	-	70	168	35	0.5	4.5	1.74	FR-S5NFSA-1.5K	FR-E720S-1.5K	-	110	168	35	0.7	9.5	8.55	FR-E710W-0.75K	
	ノイズフィルタ形名				適用インバータ形名	取付交換 アタッチメント *1	外形寸法 (単位:mm)				質量 (kg)	漏れ電流 (mA)*2 (参考値)	損失 (W)																																																																																					
W		H	D																																																																																															
SF1306	FR-E720-0.1K~1.5K	-	110	200	36.5	0.7	10	7.3																																																																																										
SF1309	FR-E720-2.2K、3.7K	FR-E5T	200	282	57	2.1	15	15																																																																																										
	FR-E720S-2.2K	FR-E7AT03																																																																																																
SF1320	FR-E720S-0.1K~0.4K	-	70	168	30.5	0.4	10	2.7																																																																																										
SF1321	FR-E720S-0.75K	-	110	168	36.5	0.6	10	3.8																																																																																										
FR-E5NF-H0.75K	FR-E740-0.4K、0.75K	-	140	210	46	1.1	22.6	5.5																																																																																										
FR-E5NF-H3.7K	FR-E740-1.5K~3.7K	-	140	210	46	1.2	44.5	8																																																																																										
FR-E5NF-H7.5K	FR-E740-5.5K、7.5K	-	220	210	47	2	68.4	15																																																																																										
FR-S5NFSA-0.75K	FR-E710W-0.1K~0.4K	-	70	168	35	0.5	4.5	1.74																																																																																										
FR-S5NFSA-1.5K	FR-E720S-1.5K	-	110	168	35	0.7	9.5	8.55																																																																																										
	FR-E710W-0.75K																																																																																																	
<table border="1"> <thead> <tr> <th rowspan="2">ノイズフィルタ形名</th> <th rowspan="2">適用インバータ形名</th> <th rowspan="2">取付交換 アタッチメント *1</th> <th colspan="4">外形寸法 (単位:mm)</th> <th rowspan="2">質量 (kg)</th> <th rowspan="2">漏れ電流 (mA)*2 (参考値)</th> <th rowspan="2">損失 (W)</th> </tr> <tr> <th>W</th> <th>H</th> <th>D</th> <th>D1</th> </tr> </thead> <tbody> <tr> <td rowspan="2">SF1260</td> <td>FR-E720-5.5K、7.5K</td> <td>FR-E5T-02</td> <td rowspan="2">222</td> <td rowspan="2">468</td> <td rowspan="2">80</td> <td rowspan="2">39</td> <td rowspan="2">5</td> <td rowspan="2">440</td> <td rowspan="2">118</td> </tr> <tr> <td>FR-E720-11K</td> <td>FR-A5AT03</td> </tr> <tr> <td>SF1261</td> <td>FR-E720-15K</td> <td>FR-AAT02</td> <td>253</td> <td>600</td> <td>86</td> <td>38</td> <td>9.3</td> <td>71</td> <td>37</td> </tr> <tr> <td>SF1175</td> <td>FR-E740-11K、15K</td> <td>FR-AAT02</td> <td>253</td> <td>530</td> <td>60</td> <td>35</td> <td>4.7</td> <td>76</td> <td>56</td> </tr> </tbody> </table>	ノイズフィルタ形名	適用インバータ形名	取付交換 アタッチメント *1	外形寸法 (単位:mm)				質量 (kg)	漏れ電流 (mA)*2 (参考値)	損失 (W)	W	H	D	D1	SF1260	FR-E720-5.5K、7.5K	FR-E5T-02	222	468	80	39	5	440	118	FR-E720-11K	FR-A5AT03	SF1261	FR-E720-15K	FR-AAT02	253	600	86	38	9.3	71	37	SF1175	FR-E740-11K、15K	FR-AAT02	253	530	60	35	4.7	76	56																																																				
ノイズフィルタ形名				適用インバータ形名	取付交換 アタッチメント *1	外形寸法 (単位:mm)					質量 (kg)	漏れ電流 (mA)*2 (参考値)	損失 (W)																																																																																					
	W	H	D			D1																																																																																												
SF1260	FR-E720-5.5K、7.5K	FR-E5T-02	222	468	80	39	5	440	118																																																																																									
	FR-E720-11K	FR-A5AT03																																																																																																
SF1261	FR-E720-15K	FR-AAT02	253	600	86	38	9.3	71	37																																																																																									
SF1175	FR-E740-11K、15K	FR-AAT02	253	530	60	35	4.7	76	56																																																																																									
*1 取付交換アタッチメントを取り付けた場合、奥行きが12mm大きくなります。 *2 記載の漏れ電流は、3相3線線結線式電源の1相分を示します。3相3線Δ結線式電源は、記載値の3倍程度となります。 (注) 外形寸法図は代表例を示しています。形名によって形状が異なります。																																																																																																		
●漏れ電流の対策 漏れ電流により、周辺機器の誤動作や感電事故のないように次の対策をとってください。 ① ノイズフィルタへの接地は、電源の接続に先立って接続してください。その場合、盤の接地部を介して大地への接地が確実にされていることを確認してください。 ② 漏電ブレーカや漏電リレーの選定はノイズフィルタの漏れ電流を考慮に入れて実施してください。また、ノイズフィルタの漏れ電流が大きく漏電ブレーカが使えない場合があります。感度電流の大きい漏電リレーを使用頂くか、漏電ブレーカや漏電リレーはご使用頂けない場合は、①で示したように確実に接地してください。																																																																																																		
ラジオノイズフィルタ FR-BIF (200Vクラス) FR-BIF-H (400Vクラス)	●外形寸法 (単位:mm) (注) 1. インバータの出力側には接続できません。 2. 配線は極力短く切断し、インバータの端子台に接続してください。 3. ラジオノイズフィルタ (FR-BIF) を単相電源仕様にて使用する場合、T相の確実な絶縁を行ってインバータの入力側に接続してください。																																																																																																	
ラインノイズフィルタ FR-BSF01…小容量に適用 FR-BLF	●外形寸法 (注)1. 各相それぞれ同一方向で3回(4T)以上巻き付けます。(巻き付けるほど効果が得られます。)複数のラインノイズフィルタを使用して4T以上にする場合、1相ごとに別々のラインノイズフィルタに電線を巻き付けしないでください。 2. 電線が太くて巻き付けできない場合は4個以上をシリーズに使用し各相それぞれ同一方向で貫通させます。 3. 出力側にも入力同様の扱いで使用することができます。フィルタ本体の発熱が大きくなる場合がありますので出力側に接続する場合のみ巻き付け回数は1個につき3回(4T)以内にしてください。 4. FR-BSF01は小容量のインバータにに使用してください。太い電線(38mm <sup>2</sup> 以上)は使用できません。その場合はFR-BLFを使用してください。 5. 接地線 (アース線) は巻き付けしないでください。																																																																																																	

- 特長
- 接続例
- 標準仕様
- 外形寸法図
- 端子結線図
- 端子仕様説明
- 操作パネル
- インベント
- パラメータ
- パラメータ
- 保護機能
- オプション
- 注意事項
- モータ
- 互換性
- 価格
- 保証問合せ

名称 (形名) 仕様・構造など

- 高調波抑制対策ガイドラインに適合できます。
- 3相200V/400Vクラス0.4K~15Kに使用できます。

●仕様  
・3相200V電源用

形名 FR-BFP2-□K	0.4	0.75	1.5	2.2	3.7	5.5	7.5	11	15
許容インバータ出力電流 (A) *1	2.5	4.2	7	10	16.5	23.8	31.8	45	58
概略質量(kg)	1.3	1.4	2.0	2.2	2.8	3.8	4.5	6.7	7.0
力率改善リアクトル	直流部にDCリアクトル挿入 100%負荷にて電源力率93%~95% (94.4% *3)								
ノイズフィルタ	零相リアクトル	入力側にフェライトコア挿入							
	容量性フィルタ	コンデンサ漏れ電流約4mA *2							
保護構造 (JEM1030)	開放型IP00								

・3相400V電源用

形名 FR-BFP2-H□K	0.4	0.75	1.5	2.2	3.7	5.5	7.5	11	15
許容インバータ出力電流 (A) *1	1.2	2.2	3.7	5	8.1	12	16.3	23	29.5
概略質量(kg)	1.6	1.7	1.9	2.3	2.6	4.5	5.0	7.0	8.2
力率改善リアクトル	直流部にDCリアクトル挿入 100%負荷にて電源力率93%~95% (94.4% *3)								
ノイズフィルタ	零相リアクトル	入力側にフェライトコア挿入							
	容量性フィルタ	コンデンサ漏れ電流約8mA *2							
保護構造 (JEM1030)	開放型IP00								

- \*1 負荷 (インバータ出力) 電流が許容インバータ出力電流以下となるように容量を選定してください。
- \*2 記載の漏れ電流は、3相3線入結線式電線の1相分を示します。
- \*3 ( ) 内の値は、国土交通省監修の公共建築工事標準仕様書 (電気設備工事編) 平成25年版に基づき基本波の力率を1として計算した場合の電源力率です。

●外形寸法図

(FR-BFP2-0.4K, 0.75K, 1.5K, 2.2K, 3.7K)  
(FR-BFP2-H0.4K, H0.75K, H1.5K, H2.2K, H3.7K)

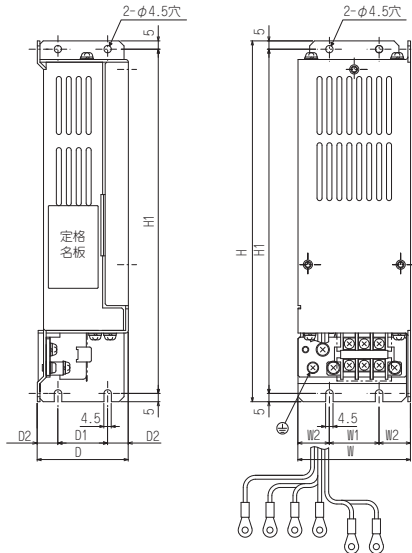

電源	容量	寸法 (mm)								
		W	W1	W2	H	H1	D	D1	D2	
200V	0.4K, 0.75K	68	30	19	218	208	60	30	15	
	1.5K, 2.2K	108	55	26.5	188	178	80	55	12.5	
	3.7K	170	120	25	188	178	65	40	12.5	
	H0.4K, H0.75K*	108	55	26.5	188	178	55	30	12.5	
400V	H1.5K, H2.2K, H3.7K	108	55	26.5	188	178	80	55	12.5	

\* 400VクラスH0.4K, H0.75Kにはスリットがありません。

- (注) 1. 取付方法は側面取付と背面取付を選択可能です。(FR-E720-5.5K, 7.5K, FR-E740-0.4K~3.7Kは背面取付ができません)
- 2. 外形寸法図は代表例を示しています。形名によって形状が異なります。

(FR-BFP2-5.5K, 7.5K, 11K, 15K)  
(FR-BFP2-H5.5K, H7.5K, H11K, H15K)

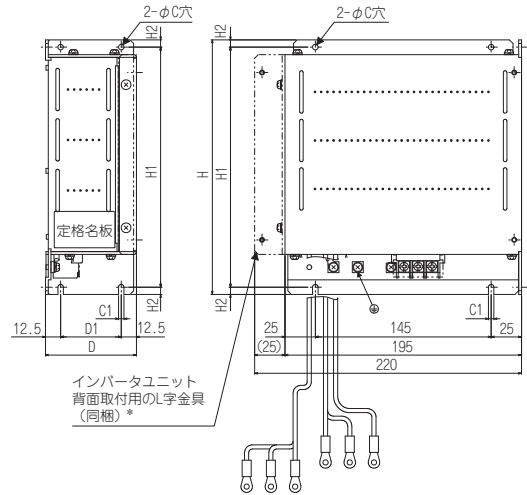

電源	容量	寸法 (mm)								
		H	H1	H2	D	D1	C	C1	C2	
200V	5.5K, 7.5K	210	198	6	75	50	4.5	4.5	5.3	
	11K	320	305	7.5	85	60	6	6	5.3	
	15K	320	305	7.5	85	60	6	6	6.4	
400V	H5.5K, H7.5K	210	198	6	75	50	4.5	4.5	4.3	
	H11K	320	305	7.5	85	60	6	6	4.3	
	H15K	320	305	7.5	85	60	6	6	6.4	

(単位mm)  
\* L字金具は同梱しておりますが、出荷時は付いておりません。背面取付時には、L字金具が必要です。

フィルタパック  
FR-BFP2-(H)□K



●外形寸法

MRS形

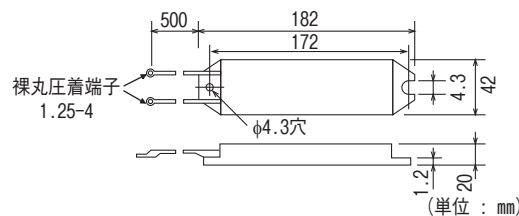

MYS形

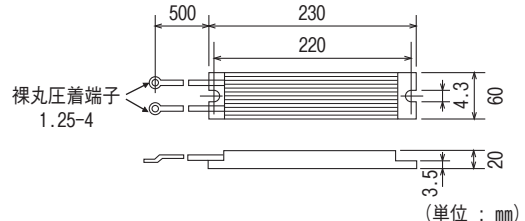



ブレーキ抵抗器  
MRS形、MYS形

抵抗器形名		制御トルク・許容使用率	抵抗値 (Ω)	許容電力 (W)	適用モータ容量 (kW)	
200V	MRS形	MRS120W200	200	15	0.4	
		MRS120W100	100	30	0.75	
	MYS形	MRS120W60	150%トルク 3%ED	60	55	1.5
		MRS120W40	100%トルク 3%ED	40	80	2.2
MYS形	MYS220W50 *2	150%トルク 3%ED	50/2	2×80	3.7	
		100%トルク 6%ED				

- \*1 単相100Vクラスインバータにも接続可能です。
- \*2 2本並列

- (注) 1. 運転の頻度によっては、ブレーキ抵抗器温度が200°C以上になることがありますので取付け、放熱に注意してください。
- 2. 0.1K, 0.2Kには使用できません。
- 3. DCリアクトルを接続する場合以外、端子P+/+P1間の短絡片は外さないでください。

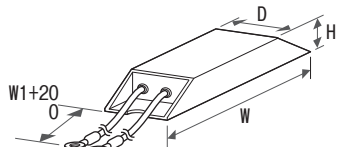

名 称 (形名)		仕様・構造など																
高頻度用 ブレーキ抵抗器 FR-ABR-(H)□K  	● 外形寸法																	
	(単位mm)																	
	ブレーキ抵抗器形名		許容ブレーキ使用率	外形寸法				抵抗値 (Ω)	概略質量 (kg)	ブレーキ抵抗器形名		許容ブレーキ使用率	外形寸法				抵抗値 (Ω)	概略質量 (kg)
				W	W1	D	H						W	W1	D	H		
	200V	FR-ABR-0.4K	10%	140	500	40	21	200	0.2	400V	FR-ABR-H0.4K	10%	115	500	40	21	1200	0.2
		FR-ABR-0.75K	10%	215	500	40	21	100	0.4		FR-ABR-H0.75K	10%	140	500	40	21	700	0.2
		FR-ABR-2.2K *2	10%	240	500	50	26	60	0.5		FR-ABR-H1.5K	10%	215	500	40	21	350	0.4
		FR-ABR-3.7K	10%	215	500	61	33	40	0.8		FR-ABR-H2.2K	10%	240	500	50	26	250	0.5
		FR-ABR-5.5K	10%	335	500	61	33	25	1.3		FR-ABR-H3.7K	10%	215	500	61	33	150	0.8
		FR-ABR-7.5K	10%	400	500	80	40	20	2.2		FR-ABR-H5.5K	10%	335	500	61	33	110	1.3
FR-ABR-11K		6%	400	700	100	50	13	3.5	FR-ABR-H7.5K		10%	400	500	80	40	75	2.2	
FR-ABR-15K *3		6%	300	700	100	50	18 (x1/2)	2.4 (x2)	FR-ABR-H11K		6%	400	700	100	50	52	3.2	
									FR-ABR-H15K *4	6%	300	700	100	50	18 (x2)	2.4 (x2)		
*1 単相100Vクラスインバータにも接続可能です。 *2 1.5K、2.2K共用です。 *3 15Kは、18Ω2台並列接続の構成にしてください。 *4 H15Kは、18Ω2台直列接続の構成にしてください。抵抗器には、FR-ABR-15Kと記載されています。(200Vクラス15Kと同一抵抗器)																		
(注) 1. 回生ブレーキ使用率の設定は上表の許容ブレーキ使用率以下としてください。 2. 運転の頻度によっては、ブレーキ抵抗器温度が300℃以上になることがありますので取付け、放熱に注意してください。 3. MYS形抵抗器も使用することができます。ただし、許容ブレーキ使用率に注意してください。 4. 0.1K、0.2Kには使用できません。 5. DCリアクトルを接続する場合以外、端子P/+-P1間の短絡片は外さないでください。																		
																		
ブレーキユニット FR-BU2-(H)□K  抵抗器ユニット FR-BR-(H)□K  放電抵抗器 GZG形 GRZG形  	● 外付けブレーキ抵抗器よりもさらに大きな制動能力を得るためのオプションです。ブレーキトランジスタを内蔵していないインバータにも接続させることが可能です。放電抵抗器は2種類用意していますので、必要な制動トルクに合わせて選定してください。																	
	● 仕様																	
	《ブレーキユニット》																	
	形名 FR-BU2-□		200V *1					400V										
			1.5K	3.7K	7.5K	15K	30K	H7.5K	H15K	H30K								
	適用モータ容量		制動トルクや使用率 (%ED) により組み合わせ可能な容量が異なります。															
	接続ブレーキ抵抗器		GRZG形、FR-BR (組み合わせは下表を参照ください。)															
	複数 (並列) 運転		最大10台 (ただし、接続インバータ過電流耐量以上のトルクは出せません。)															
	概略質量 (kg)		0.9	0.9	0.9	0.9	1.4	0.9	0.9	1.4								
	*1 単相100Vクラスインバータにも接続可能です。																	
《放電抵抗器》																		
形名 GRZG形 *2		200V				400V												
		GZG300W-50Ω (1本)	GRZG200-10Ω (3本)	GRZG300-5Ω (4本)	GRZG400-2Ω (6本)	GRZG200-10Ω (3本)	GRZG300-5Ω (4本)	GRZG400-2Ω (6本)										
接続本数		1本	3本直列 (1セット)	4本直列 (1セット)	6本直列 (1セット)	6本直列 (2セット)	8本直列 (2セット)	12本直列 (2セット)										
放電抵抗器合成抵抗値 (Ω)		50	30	20	12	60	40	24										
連続許容電力 (W)		100	300	600	1200	600	1200	2400										
*2 ( ) 内は1セットで同梱される本数です。400Vクラスは2セット必要です。																		
《抵抗器ユニット》																		
形名 FR-BR-□		200V		400V														
		15K	30K	H15K	H30K													
放電抵抗器合成抵抗値 (Ω)		8	4	32	16													
連続許容電力 (W)		990	1990	990	1990													
概略質量 (kg)		15	30	15	30													
● ブレーキユニットと抵抗器ユニットの組合せ表																		
ブレーキユニット形名		放電抵抗器または抵抗器ユニット形名																
		GRZG形			FR-BR													
		形名 *3	接続本数															
200V クラス	FR-BU2-1.5K	GZG 300W-50Ω (1本)		1本	-													
	FR-BU2-3.7K	GRZG 200-10Ω (3本)			3本直列 (1セット)	-												
	FR-BU2-7.5K	GRZG 300-5Ω (4本)			4本直列 (1セット)	-												
	FR-BU2-15K	GRZG 400-2Ω (6本)			6本直列 (1セット)	FR-BR-15K												
	FR-BU2-30K	-			-	FR-BR-30K												
400V クラス	FR-BU2-H7.5K	GRZG 200-10Ω (3本)		6本直列 (2セット)	-													
	FR-BU2-H15K	GRZG 300-5Ω (4本)			8本直列 (2セット)	FR-BR-H15K												
	FR-BU2-H30K	GRZG 400-2Ω (6本)			12本直列 (2セット)	FR-BR-H30K												
*3 ( ) 内は1セットで同梱される本数です。400Vクラスは2セット必要です。																		

特長

接続例

標準仕様

外形寸法図

端子結線図  
端子仕様説明

操作パネル  
Parameter  
Configurator  
ソフト

パラメータ  
リスト

パラメータ  
の説明

保護機能

オプション

注意事項

モータ

互換性

価格

保証問合せ

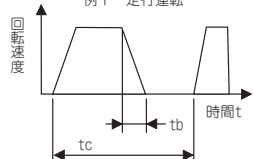
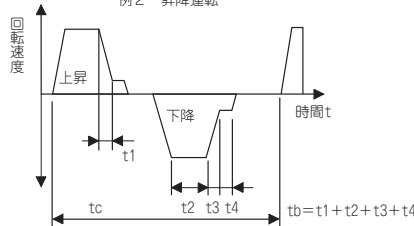
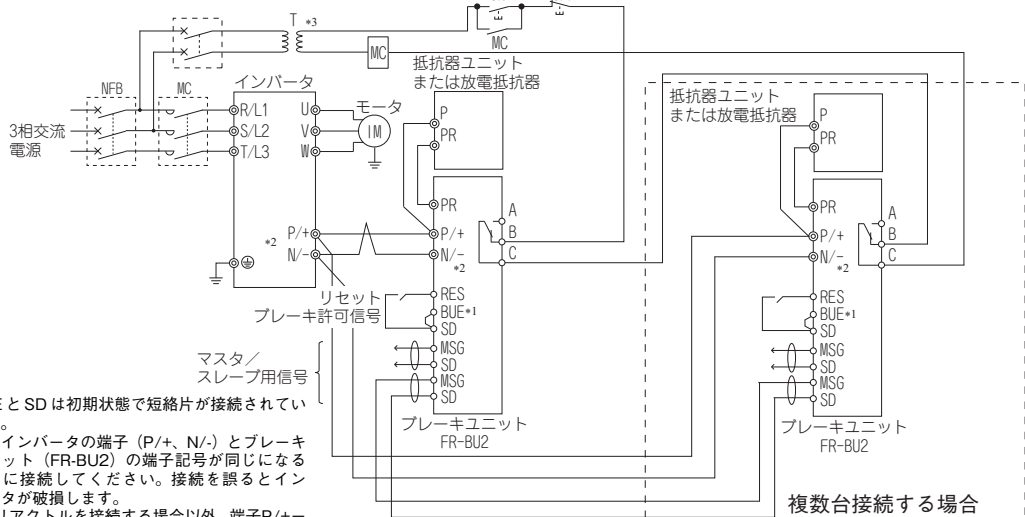
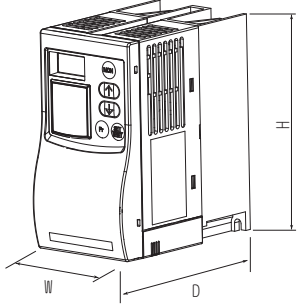
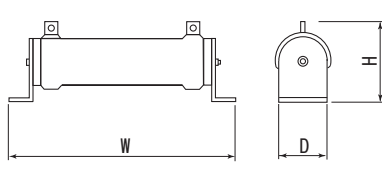
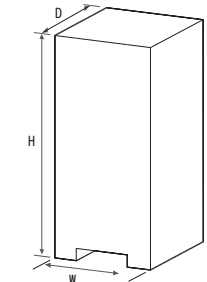
名 称 (形名)	仕様・構造など																																																																																																																																																																																																																								
<p>ブレーキユニット FR-BU2-(H)□K</p> <p>抵抗器ユニット FR-BR-(H)□K</p> <p>放電抵抗器 GZG形 GRZG形</p> 	<p>●選定方法</p> <p>《GRZG形接続時》</p> <ul style="list-style-type: none"> <li>放電抵抗器の温度上昇は最高100℃程度となります。電線は耐熱電線を使用し、抵抗に触れないよう配線してください。</li> <li>通電中及び電源を遮断してから10分程の間は放電抵抗器に触れないでください。感電の原因となります。</li> </ul> <table border="1" style="width:100%; border-collapse: collapse; text-align: center;"> <thead> <tr> <th rowspan="2">電源 電圧</th> <th colspan="2">モータ(kW)</th> <th>0.4</th> <th>0.75</th> <th>1.5</th> <th>2.2</th> <th>3.7</th> <th>5.5</th> <th>7.5</th> <th>11</th> <th>15</th> </tr> <tr> <th>制動トルク</th> <th></th> <th colspan="2">FR-BU2-1.5K</th> <th>FR-BU2-3.7K</th> <th>FR-BU2-7.5K</th> <th>FR-BU2-15K</th> <th colspan="4">2×FR-BU2-15K *1</th> </tr> </thead> <tbody> <tr> <td rowspan="2">200V クラス</td> <td>50% 30s</td> <td></td> <td colspan="2">FR-BU2-1.5K</td> <td>FR-BU2-3.7K</td> <td>FR-BU2-7.5K</td> <td>FR-BU2-15K</td> <td colspan="4">2×FR-BU2-15K *1</td> </tr> <tr> <td>100% 30s</td> <td></td> <td colspan="2">FR-BU2-1.5K</td> <td>FR-BU2-3.7K</td> <td>FR-BU2-7.5K</td> <td>FR-BU2-15K</td> <td colspan="4">2×FR-BU2-15K *1</td> </tr> <tr> <td rowspan="2">400V クラス</td> <td>50% 30s</td> <td></td> <td colspan="2">— *2</td> <td colspan="2">FR-BU2-H7.5K</td> <td>FR-BU2-H15K</td> <td colspan="4">FR-BU2-H15K</td> </tr> <tr> <td>100% 30s</td> <td></td> <td colspan="2">— *2</td> <td>FR-BU2-H7.5K</td> <td>FR-BU2-H15K</td> <td>FR-BU2-H30K</td> <td colspan="4">FR-BU2-H30K</td> </tr> </tbody> </table> <p>*1 形名の頭部数字は並列接続個数を示します。                  *2 400Vクラス1.5K以下のインバータはブレーキユニットと組み合わせて使用することはできません。ブレーキユニットと組み合わせる場合は2.2K以上のインバータを使用してください。</p> <p>《FR-BR接続時》</p> <ul style="list-style-type: none"> <li>抵抗器ユニットの温度上昇は最高100℃程度となります。したがって、耐熱性電線（ガラス電線など）を用いて配線してください。</li> </ul> <p>100%制動トルクでの短時間定格時の%ED</p> <table border="1" style="width:100%; border-collapse: collapse; text-align: center;"> <thead> <tr> <th colspan="2">モータ容量</th> <th>5.5kW</th> <th>7.5kW</th> <th>11kW</th> <th>15kW</th> </tr> </thead> <tbody> <tr> <td rowspan="2">200V クラス</td> <td>FR-BU2-15K</td> <td>80</td> <td>40</td> <td>15</td> <td>10</td> </tr> <tr> <td>FR-BU2-30K</td> <td>—</td> <td>—</td> <td>65</td> <td>30</td> </tr> <tr> <td rowspan="2">400V クラス</td> <td>FR-BU2-H15K</td> <td>80</td> <td>40</td> <td>15</td> <td>10</td> </tr> <tr> <td>FR-BU2-H30K</td> <td>—</td> <td>—</td> <td>65</td> <td>30</td> </tr> </tbody> </table> <p>10%ED15sでの短時間定格時の制動トルク(%)</p> <table border="1" style="width:100%; border-collapse: collapse; text-align: center;"> <thead> <tr> <th colspan="2">モータ容量</th> <th>5.5kW</th> <th>7.5kW</th> <th>11kW</th> <th>15kW</th> </tr> </thead> <tbody> <tr> <td rowspan="2">200V クラス</td> <td>FR-BU2-15K</td> <td>280</td> <td>200</td> <td>120</td> <td>100</td> </tr> <tr> <td>FR-BU2-30K</td> <td>—</td> <td>—</td> <td>260</td> <td>180</td> </tr> <tr> <td rowspan="2">400V クラス</td> <td>FR-BU2-H15K</td> <td>280</td> <td>200</td> <td>120</td> <td>100</td> </tr> <tr> <td>FR-BU2-H30K</td> <td>—</td> <td>—</td> <td>260</td> <td>180</td> </tr> </tbody> </table> <p>回生負荷時間率（動作頻度）%ED = <math>\frac{tb}{tc} \times 100</math>    <math>tb &lt; 15s</math> (連続動作時間)</p> <p>例1 走行運転  </p> <p>例2 昇降運転  </p>										電源 電圧	モータ(kW)		0.4	0.75	1.5	2.2	3.7	5.5	7.5	11	15	制動トルク		FR-BU2-1.5K		FR-BU2-3.7K	FR-BU2-7.5K	FR-BU2-15K	2×FR-BU2-15K *1				200V クラス	50% 30s		FR-BU2-1.5K		FR-BU2-3.7K	FR-BU2-7.5K	FR-BU2-15K	2×FR-BU2-15K *1				100% 30s		FR-BU2-1.5K		FR-BU2-3.7K	FR-BU2-7.5K	FR-BU2-15K	2×FR-BU2-15K *1				400V クラス	50% 30s		— *2		FR-BU2-H7.5K		FR-BU2-H15K	FR-BU2-H15K				100% 30s		— *2		FR-BU2-H7.5K	FR-BU2-H15K	FR-BU2-H30K	FR-BU2-H30K				モータ容量		5.5kW	7.5kW	11kW	15kW	200V クラス	FR-BU2-15K	80	40	15	10	FR-BU2-30K	—	—	65	30	400V クラス	FR-BU2-H15K	80	40	15	10	FR-BU2-H30K	—	—	65	30	モータ容量		5.5kW	7.5kW	11kW	15kW	200V クラス	FR-BU2-15K	280	200	120	100	FR-BU2-30K	—	—	260	180	400V クラス	FR-BU2-H15K	280	200	120	100	FR-BU2-H30K	—	—	260	180	<p>●結線図</p>  <p>*1 BUEとSDは初期状態で短絡片が接続されています。                  *2 必ずインバータの端子 (P/+、N/-) とブレーキユニット (FR-BU2) の端子記号が同じになるように接続してください。接続を誤るとインバータが破損します。DCリアクトルを接続する場合以外、端子P/+～P1間の短絡片は外さないでください。                  *3 電源が400Vクラスの場合には降圧トランスを設置してください。</p> <p>●外形寸法図</p> <p>《FR-BU2》</p>  <p>《GZG, GRZG》</p>  <p>《FR-BR》</p>  <table border="1" style="width:100%; border-collapse: collapse; text-align: center;"> <thead> <tr> <th colspan="4">FR-BU2 (単位mm)</th> <th colspan="4">GZG, GRZG (単位mm)</th> <th colspan="4">FR-BR (単位mm)</th> </tr> <tr> <th>形名</th> <th>W</th> <th>H</th> <th>D</th> <th>形名</th> <th>W</th> <th>H</th> <th>D</th> <th>形名</th> <th>W</th> <th>H</th> <th>D</th> </tr> </thead> <tbody> <tr> <td>FR-BU2-1.5K~15K</td> <td>68</td> <td>128</td> <td>132.5</td> <td>GZG300W</td> <td>335</td> <td>78</td> <td>40</td> <td>FR-BR-15K</td> <td>170</td> <td>450</td> <td>220</td> </tr> <tr> <td>FR-BU2-30K</td> <td>108</td> <td>128</td> <td>129.5</td> <td>GRZG200</td> <td>306</td> <td>55</td> <td>26</td> <td>FR-BR-30K</td> <td>340</td> <td>600</td> <td>220</td> </tr> <tr> <td>FR-BU2-H7.5K, H15K</td> <td>68</td> <td>128</td> <td>132.5</td> <td>GRZG300</td> <td>334</td> <td>79</td> <td>40</td> <td>FR-BR-H15K</td> <td>170</td> <td>450</td> <td>220</td> </tr> <tr> <td>FR-BU2-H30K</td> <td>108</td> <td>128</td> <td>129.5</td> <td>GRZG400</td> <td>411</td> <td>79</td> <td>40</td> <td>FR-BR-H30K</td> <td>340</td> <td>600</td> <td>220</td> </tr> </tbody> </table>										FR-BU2 (単位mm)				GZG, GRZG (単位mm)				FR-BR (単位mm)				形名	W	H	D	形名	W	H	D	形名	W	H	D	FR-BU2-1.5K~15K	68	128	132.5	GZG300W	335	78	40	FR-BR-15K	170	450	220	FR-BU2-30K	108	128	129.5	GRZG200	306	55	26	FR-BR-30K	340	600	220	FR-BU2-H7.5K, H15K	68	128	132.5	GRZG300	334	79	40	FR-BR-H15K	170	450	220	FR-BU2-H30K	108	128	129.5	GRZG400	411	79	40	FR-BR-H30K	340	600	220
	電源 電圧	モータ(kW)		0.4	0.75	1.5	2.2	3.7	5.5	7.5		11	15																																																																																																																																																																																																												
		制動トルク		FR-BU2-1.5K		FR-BU2-3.7K	FR-BU2-7.5K	FR-BU2-15K	2×FR-BU2-15K *1																																																																																																																																																																																																																
	200V クラス	50% 30s		FR-BU2-1.5K		FR-BU2-3.7K	FR-BU2-7.5K	FR-BU2-15K	2×FR-BU2-15K *1																																																																																																																																																																																																																
		100% 30s		FR-BU2-1.5K		FR-BU2-3.7K	FR-BU2-7.5K	FR-BU2-15K	2×FR-BU2-15K *1																																																																																																																																																																																																																
	400V クラス	50% 30s		— *2		FR-BU2-H7.5K		FR-BU2-H15K	FR-BU2-H15K																																																																																																																																																																																																																
		100% 30s		— *2		FR-BU2-H7.5K	FR-BU2-H15K	FR-BU2-H30K	FR-BU2-H30K																																																																																																																																																																																																																
	モータ容量		5.5kW	7.5kW	11kW	15kW																																																																																																																																																																																																																			
	200V クラス	FR-BU2-15K	80	40	15	10																																																																																																																																																																																																																			
		FR-BU2-30K	—	—	65	30																																																																																																																																																																																																																			
400V クラス	FR-BU2-H15K	80	40	15	10																																																																																																																																																																																																																				
	FR-BU2-H30K	—	—	65	30																																																																																																																																																																																																																				
モータ容量		5.5kW	7.5kW	11kW	15kW																																																																																																																																																																																																																				
200V クラス	FR-BU2-15K	280	200	120	100																																																																																																																																																																																																																				
	FR-BU2-30K	—	—	260	180																																																																																																																																																																																																																				
400V クラス	FR-BU2-H15K	280	200	120	100																																																																																																																																																																																																																				
	FR-BU2-H30K	—	—	260	180																																																																																																																																																																																																																				
FR-BU2 (単位mm)				GZG, GRZG (単位mm)				FR-BR (単位mm)																																																																																																																																																																																																																	
形名	W	H	D	形名	W	H	D	形名	W	H	D																																																																																																																																																																																																														
FR-BU2-1.5K~15K	68	128	132.5	GZG300W	335	78	40	FR-BR-15K	170	450	220																																																																																																																																																																																																														
FR-BU2-30K	108	128	129.5	GRZG200	306	55	26	FR-BR-30K	340	600	220																																																																																																																																																																																																														
FR-BU2-H7.5K, H15K	68	128	132.5	GRZG300	334	79	40	FR-BR-H15K	170	450	220																																																																																																																																																																																																														
FR-BU2-H30K	108	128	129.5	GRZG400	411	79	40	FR-BR-H30K	340	600	220																																																																																																																																																																																																														

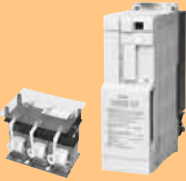
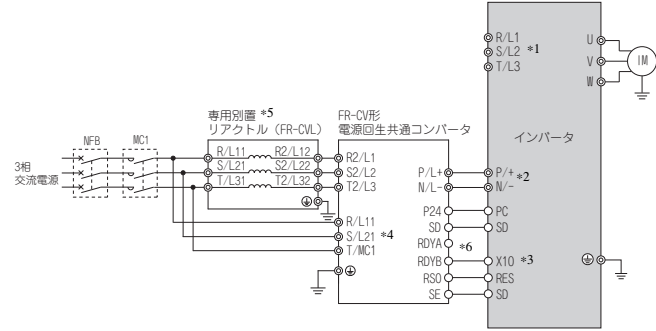
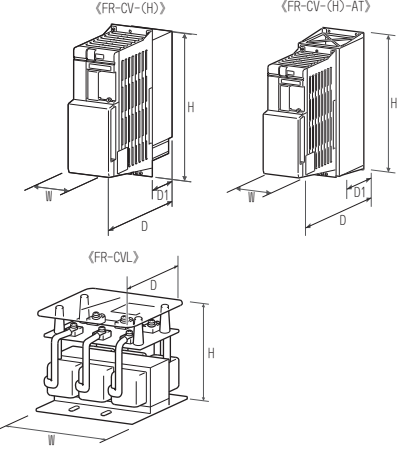
名称 (形名)	仕様・構造など																																																																																																																																																																						
<p>電源再生共通コンバータ FR-CV-(H)□K</p> 	<ul style="list-style-type: none"> <li>● 100%トルク連続再生が可能となり、ライン制御などの連続再生運転に対応できます。(最大150%トルク60s)</li> <li>● インバータごとにブレーキユニットを使用する必要がなく、トータルスペース、トータルコストが削減できます。</li> <li>● 再生エネルギーを他のインバータで使用し、余ったエネルギーは電源に返すため省エネにもなります。</li> <li>● 冷却ファン外出しタイプは発熱部を取納盤の背部に出して、コンバータからの発熱を取納盤外部に分離できる構造になっています。</li> </ul> <p>● 結線例</p>  <p>*1 電源入力端子R/L1、S/L2、T/L3には何も接続しないでください。誤って接続するとインバータが破損します。また、端子N/-、P/+の極性を間違えるとインバータが破損します。</p> <p>*2 端子P/+とN/-の間 (P/L+・P/+間、N/L-・N/-間) には、NFBを入れしないでください。必ずインバータの端子 (P/+、N/-) と電源再生共通コンバータの端子記号が同じになるように接続してください。接続を誤るとインバータが破損します。</p> <p>*3 X10信号に使用する端子は、Pr.178~Pr.184 (入力端子機能選択) にて割り付けてください。</p> <p>*4 電源と端子R/L11、S/L21、T/MC1は必ず接続してください。接続しないでインバータを運転すると電源再生共通コンバータが破損します。</p> <p>*5 専用別置リアクトル (FR-CVL) は、水平面に取り付けてください。</p> <p>*6 FR-CVの端子RDYBとインバータのX10信号、またはMRS信号の割り付けられた端子、FR-CVの端子SEとインバータの端子SDは必ず接続してください。接続しない場合、FR-CVが破損する恐れがあります。</p> <p>● 外形寸法図</p>  <table border="1" data-bbox="837 862 1380 974"> <caption>FR-CV-(H) (単位mm)</caption> <thead> <tr> <th>電圧・容量</th> <th>W</th> <th>H</th> <th>D</th> <th>D1</th> <th>電圧・容量</th> <th>W</th> <th>H</th> <th>D</th> <th>D1</th> </tr> </thead> <tbody> <tr> <td>2 7.5K/11K</td> <td>90</td> <td>300</td> <td>303</td> <td>103</td> <td>4 7.5K/11K/15K</td> <td>120</td> <td>300</td> <td>305</td> <td>105</td> </tr> <tr> <td>0 15K</td> <td>120</td> <td>300</td> <td>305</td> <td>105</td> <td>0 22K/30K</td> <td>150</td> <td>380</td> <td>305</td> <td>105</td> </tr> <tr> <td>0 22K/30K</td> <td>150</td> <td>380</td> <td>322</td> <td>122</td> <td>0 22K/30K</td> <td>150</td> <td>380</td> <td>305</td> <td>105</td> </tr> <tr> <td>0 22K/30K</td> <td>150</td> <td>380</td> <td>322</td> <td>122</td> <td>V 37K/55K</td> <td>400</td> <td>620</td> <td>250</td> <td>135</td> </tr> <tr> <td>V 37K/55K</td> <td>400</td> <td>620</td> <td>250</td> <td>135</td> <td>V 37K/55K</td> <td>400</td> <td>620</td> <td>250</td> <td>135</td> </tr> </tbody> </table> <table border="1" data-bbox="837 985 1380 1097"> <caption>FR-CV-(H)-AT (単位mm)</caption> <thead> <tr> <th>電圧・容量</th> <th>W</th> <th>H</th> <th>D</th> <th>D1</th> <th>電圧・容量</th> <th>W</th> <th>H</th> <th>D</th> <th>D1</th> </tr> </thead> <tbody> <tr> <td>2 7.5K/11K</td> <td>110</td> <td>330</td> <td>315</td> <td>115</td> <td>4 7.5K/11K/15K</td> <td>130</td> <td>330</td> <td>320</td> <td>120</td> </tr> <tr> <td>0 15K</td> <td>130</td> <td>330</td> <td>320</td> <td>120</td> <td>0 11K/15K</td> <td>130</td> <td>330</td> <td>320</td> <td>120</td> </tr> <tr> <td>0 22K/30K</td> <td>160</td> <td>410</td> <td>350</td> <td>150</td> <td>0 22K/30K</td> <td>160</td> <td>410</td> <td>350</td> <td>150</td> </tr> <tr> <td>0 22K/30K</td> <td>160</td> <td>410</td> <td>350</td> <td>150</td> <td>V 22K/30K</td> <td>160</td> <td>410</td> <td>350</td> <td>150</td> </tr> </tbody> </table> <table border="1" data-bbox="837 1108 1380 1288"> <caption>FR-CVL (単位mm)</caption> <thead> <tr> <th>電圧・容量</th> <th>W</th> <th>H</th> <th>D</th> <th>電圧・容量</th> <th>W</th> <th>H</th> <th>D</th> </tr> </thead> <tbody> <tr> <td>2 7.5K/11K/15K</td> <td>165</td> <td>155</td> <td>130</td> <td>4 7.5K/11K</td> <td>220</td> <td>200</td> <td>135</td> </tr> <tr> <td>0 22K</td> <td>165</td> <td>155</td> <td>140</td> <td>0 15K</td> <td>220</td> <td>205</td> <td>135</td> </tr> <tr> <td>0 30K</td> <td>215</td> <td>175</td> <td>160</td> <td>0 22K</td> <td>220</td> <td>215</td> <td>150</td> </tr> <tr> <td>0 30K</td> <td>215</td> <td>175</td> <td>160</td> <td>0 30K</td> <td>245</td> <td>220</td> <td>185</td> </tr> <tr> <td>V 37K</td> <td>220</td> <td>200</td> <td>320</td> <td>0 37K</td> <td>245</td> <td>265</td> <td>230</td> </tr> <tr> <td>V 55K</td> <td>250</td> <td>225</td> <td>335</td> <td>0 55K</td> <td>290</td> <td>280</td> <td>230</td> </tr> </tbody> </table>	電圧・容量	W	H	D	D1	電圧・容量	W	H	D	D1	2 7.5K/11K	90	300	303	103	4 7.5K/11K/15K	120	300	305	105	0 15K	120	300	305	105	0 22K/30K	150	380	305	105	0 22K/30K	150	380	322	122	0 22K/30K	150	380	305	105	0 22K/30K	150	380	322	122	V 37K/55K	400	620	250	135	V 37K/55K	400	620	250	135	V 37K/55K	400	620	250	135	電圧・容量	W	H	D	D1	電圧・容量	W	H	D	D1	2 7.5K/11K	110	330	315	115	4 7.5K/11K/15K	130	330	320	120	0 15K	130	330	320	120	0 11K/15K	130	330	320	120	0 22K/30K	160	410	350	150	0 22K/30K	160	410	350	150	0 22K/30K	160	410	350	150	V 22K/30K	160	410	350	150	電圧・容量	W	H	D	電圧・容量	W	H	D	2 7.5K/11K/15K	165	155	130	4 7.5K/11K	220	200	135	0 22K	165	155	140	0 15K	220	205	135	0 30K	215	175	160	0 22K	220	215	150	0 30K	215	175	160	0 30K	245	220	185	V 37K	220	200	320	0 37K	245	265	230	V 55K	250	225	335	0 55K	290	280	230
電圧・容量	W	H	D	D1	電圧・容量	W	H	D	D1																																																																																																																																																														
2 7.5K/11K	90	300	303	103	4 7.5K/11K/15K	120	300	305	105																																																																																																																																																														
0 15K	120	300	305	105	0 22K/30K	150	380	305	105																																																																																																																																																														
0 22K/30K	150	380	322	122	0 22K/30K	150	380	305	105																																																																																																																																																														
0 22K/30K	150	380	322	122	V 37K/55K	400	620	250	135																																																																																																																																																														
V 37K/55K	400	620	250	135	V 37K/55K	400	620	250	135																																																																																																																																																														
電圧・容量	W	H	D	D1	電圧・容量	W	H	D	D1																																																																																																																																																														
2 7.5K/11K	110	330	315	115	4 7.5K/11K/15K	130	330	320	120																																																																																																																																																														
0 15K	130	330	320	120	0 11K/15K	130	330	320	120																																																																																																																																																														
0 22K/30K	160	410	350	150	0 22K/30K	160	410	350	150																																																																																																																																																														
0 22K/30K	160	410	350	150	V 22K/30K	160	410	350	150																																																																																																																																																														
電圧・容量	W	H	D	電圧・容量	W	H	D																																																																																																																																																																
2 7.5K/11K/15K	165	155	130	4 7.5K/11K	220	200	135																																																																																																																																																																
0 22K	165	155	140	0 15K	220	205	135																																																																																																																																																																
0 30K	215	175	160	0 22K	220	215	150																																																																																																																																																																
0 30K	215	175	160	0 30K	245	220	185																																																																																																																																																																
V 37K	220	200	320	0 37K	245	265	230																																																																																																																																																																
V 55K	250	225	335	0 55K	290	280	230																																																																																																																																																																

- 特長
- 接続例
- 標準仕様
- 外形寸法図
- 端子結線図
- 端子仕様説明
- 操作パネル
- パラメータ
- パラメータ
- 保護機能
- オプション
- 注意事項
- モータ
- 互換性
- 価格
- 保証問合せ

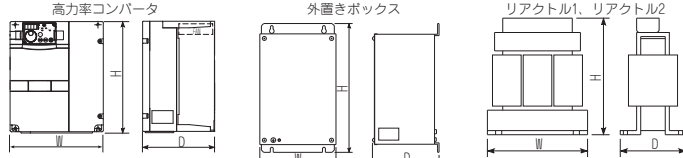
名 称 (形名)		仕様・構造など													
高効率コンバータ FR-HC2- (H)□K 		<ul style="list-style-type: none"> <li>● 電源高調波を大幅に抑制し「高圧又は特別高圧で受電する需要家の高調波抑制対策ガイドライン」における等価容量の換算係数K5=0を実現します。</li> <li>● 電源回生機能を標準装備しています。</li> <li>● 複数のインバータを接続して、共通コンバータ方式運転が可能です。</li> </ul>													
		● 仕様		200V					400V						
		形名	FR-HC2□□□※2	7.5K	15K	30K	55K	75K	H560K						
		適用インバータ容量※1		3.7K~7.5K	7.5K~15K	15K~30K	30K~55K	37K~75K	280K~560K						
		定格入力電圧・周波数		3相 200V~220V 50Hz 200V~230V 60Hz					3相 380V~460V 50/60Hz						
		定格入力電流 (A)		33	61	115	215	278	993						
		※1 高効率コンバータに対する適用インバータは、容量の総合計が適用容量になります。 ※2 高効率コンバータ FR-HC2 を注文しますとリアクトル1 FR-HCL21、リアクトル2 FR-HCL22、外置きボックスFR-HCB2が付属します。(H560Kの場合は、FR-HCL21、FR-HCL22、FR-HCC2、FR-HCR2、FR-HCM2が付属します。)													
		● 外形寸法		(単位:mm)											
		電圧	容量	高効率コンバータFR-HC2			リアクトル1 FR-HCL21 ※1			リアクトル2 FR-HCL22 ※1			外置きボックスFR-HCB2 ※2		
				W	H	D	W	H	D	W	H	D	W	H	D
200V	7.5K	220	260	170	132	150	100	237.5	230	140	190	320	165		
	15K	250	400	190	162	172	126	257.5	260	165					
	30K	325	550	195	195	210	150	342.5	305	180	270	450	203		
	55K	370	620	250	210	180	200.5	432.5	380	280					
400V	H560K	790	1330	440	452	545	645	632	720	745	—	—	—		
															
※1 リアクトル (FR-HCL21、22) は水平面に取り付けてください。 ※2 H560KにはFR-HCB2はありません。フィルタコンデンサと突入電流抑制抵抗が付属します。															

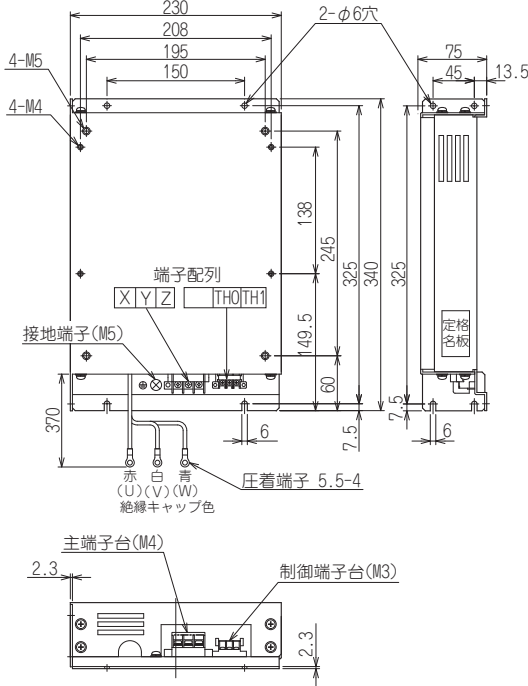
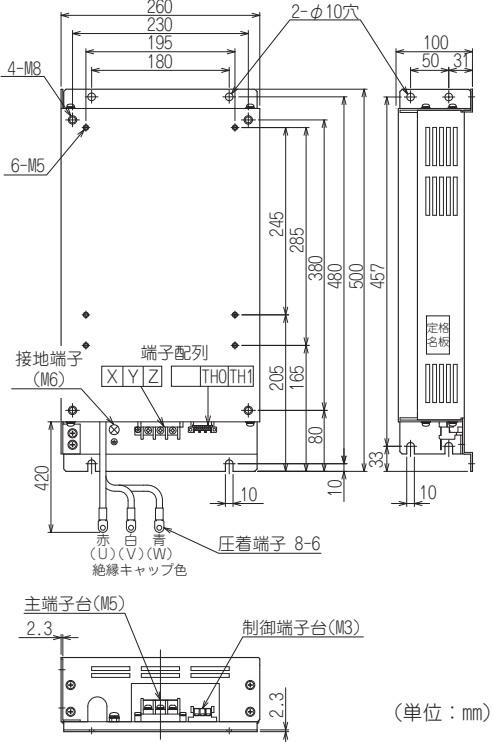

名称 (形名)	仕様・構造など			
サージ電圧抑制 フィルタ FR-BMF-H□K	● 400V級モータをインバータ駆動する場合、モータの端子電圧に発生するサージ電圧を抑制します。			
	● FR-E740-5.5K~15Kに適用できます。			
	● 仕様		● 結線例	
	形名 FR-BMF-H□K	7.5	15	
	適用モータ容量(kW) *1	5.5	7.5	11 15
	定格電流(A)	17		31
	過負荷電流定格*2	150% 60s, 200% 0.5s (反限時特性)		
	定格入力交流電圧*2	3相 380~480V		
	交流電圧許容変動*2	323~528V		
	最大周波数*2	120Hz		
	PWMキャリア周波数	2kHz以下 *3		
	保護構造(JEM 1030)	開放型(IP00)		
	冷却方式	自冷		
	最大配線長	100m以下		
	概略質量(kg)	5.5	9.5	
環境	周囲温度	-10℃~+50℃ (凍結のないこと)		
	周囲湿度	90%RH以下 (結露のないこと)		
	雰囲気	屋内 (腐食性ガス、引火性ガス、オイルミスト・じんあいのないこと)		
	標高・振動	1000m以下・ 5.9m/s <sup>2</sup> 以下*4、10~55Hz (X、Y、Z各方向)		
*1 適用モータは、4極の三菱電機標準モータを使用する場合の最大適用容量を示します。				
*2 接続するインバータ (400Vクラス) の仕様準じます。				
*3 Pr. 72 PWM周波数選択の設定は2kHz以下としてください。				
*4 フィルタを背面取付けする場合は、移動体や振動のある (1.96m/s <sup>2</sup> を超える) 場所に使用しないでください。				
● 外形寸法				
● FR-BMF-H7.5K		● FR-BMF-H15K		
 <p>230, 208, 195, 150, 2-φ6穴, 75, 45, 13.5, 4-M5, 4-M4, 138, 245, 325, 340, 325, 149.5, 60, 7.5, 7.5, 6, 6, 370, 6, 6, 端子配列 X Y Z   TH0 TH1, 接地端子 (M5), 赤 白 青 (U)(V)(W), 絶縁キャップ色, 圧着端子 5.5-4, 主端子台 (M4), 制御端子台 (M3), 2.3, 2.3</p>		 <p>260, 230, 195, 180, 2-φ10穴, 100, 50, 3, 4-M8, 6-M5, 245, 285, 380, 480, 500, 457, 205, 165, 80, 33, 420, 10, 10, 10, 端子配列 X Y Z   TH0 TH1, 接地端子 (M6), 赤 白 青 (U)(V)(W), 絶縁キャップ色, 圧着端子 8-6, 主端子台 (M5), 制御端子台 (M3), 2.3, 2.3</p>		
(単位: mm)				

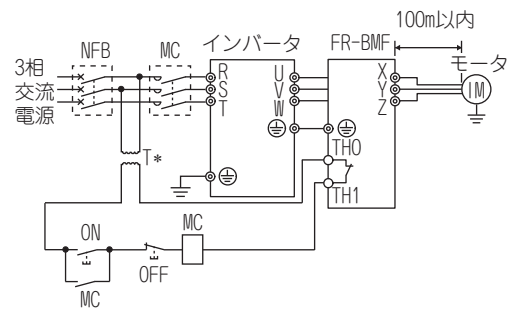

3相 交流電源, NFB, MC, インバータ, FR-BMF, 100m以内, モータ, ON, OFF, MC, \* 降圧トランスを設置してください

- 特長
- 接続例
- 標準仕様
- 外形寸法図
- 端子結線説明
- 操作パネル
- パラメータ
- パラメータ
- 保護機能
- オプション
- 注意事項
- モータ
- 互換性
- 価格
- 保証問合せ

紹介品 (2015年3月現在)

名 称	形 式	メーカー名	用途・仕様など	電話番号 *4
RS232C⇔485 変換器	DAFXIH-CAB DAFXIH-CABV + DINV-485CAB *1	ダイヤトレンド(株)	インタフェース内蔵ケーブル (パソコン側ケーブル) DAFXIH-CAB : パソコン側 D-SUB25P DAFXIH-CABV : パソコン側 D-SUB9P + DINV-485CAB : コネクタ変換ケーブル (インバータ側)	06-7777-9339
	DINV-CABV *1		インバータ専用インタフェース内蔵ケーブル	
USB⇔RS-485 変換器	DINV-U4		USB⇔RS-485変換ケーブル	
通信コネクタ	5-554720-3	タイコエレクトロニクス ジャパン合同会社	RJ45 コネクタ	044-844-8013
通信ケーブル	ブルエイト 24AWG×4P	三菱電線工業(株)	TIA/EIAに準拠したCat.5eケーブル (10BASE-T/100BASE-T/1000BASE-T)	052-209-6561
RS-485分配器	BMJ-8	(株) 八光電機製作所	RS-485通信をインバータのPUコネクタを使用して行う場合にインバータを複数台接続する分岐用コネクタ	03-5614-7585
ノイズフィルタ	NF3000A/C-RQシリーズ HF3000A/C-TMシリーズ	双信電機(株)	インバータの電源側から放射するノイズを低減するためのノイズフィルタ (NF…は汎用タイプ、HF…は高減衰タイプ)	03-5730-8001
	ファインメット® FT-3KM Fシリーズ	日立金属株式会社	電磁ノイズを低減させる場合に使用します。	東京 : 03-6774-4187 名古屋 : 052-220-7470
アナログ周波数計	KY-452	三菱電機システムサービス (株)	インバータの端子FM-SD 間に接続して、インバータの出力周波数を指示するフルスケール1mAの直流電流計 (45mm×42mm)	東京機電支社 03-3454-5511 中部支社 052-722-7602 関西支社 06-6454-0281
デジタル周波数計	HZ-1N		インバータの端子FM-SD 間に接続して、FM出力 (パルス) によりインバータの出力周波数を表示する周波数計	

●棒端子

標準制御回路端子仕様品、Ethernet通信機能内蔵品

- フェニックス・コンタクト (株)

端子ねじサイズ	電線サイズ (mm <sup>2</sup> )	棒端子形名		圧着工具形名	お問い合わせ *4
		絶縁スリーブ付	絶縁スリーブなし		
M3 (端子A、B、C)	0.3	AI 0,34-6TQ	A 0,34-7	CRIMPFOX 6	052-589-3810
	0.5	AI 0,5-6WH	A 0,5-6		
	0.75	AI 0,75-6GY	A 0,75-6		
M2 (上記以外)	0.3	AI 0,34-6TQ	A 0,34-7		
	0.5	AI 0,5-6WH	A 0,5-6		

- (株) ニチフ

端子ねじサイズ	電線サイズ (mm <sup>2</sup> )	棒端子品番	キャップ品番	圧着工具品番	お問い合わせ *4
M3 (端子A、B、C) M2 (上記以外)	0.3~0.75	BT 0.75-7	VC 0.75	NH 69	052-857-2722 (名古屋営業所)

セーフティストップ対応品、FLリモート通信対応品、CC-Link通信対応品、EtherCAT通信オプション専用部品

- フェニックス・コンタクト (株)

電線サイズ (mm <sup>2</sup> )	棒端子形名			圧着工具形名	お問い合わせ *4
	絶縁スリーブ付	絶縁スリーブなし	UL電線用*2		
0.3	AI 0,34-10TQ	—	—	CRIMPFOX 6	052-589-3810
0.5	AI 0,5-10WH	—	AI 0,5-10WH-GB		
0.75	AI 0,75-10GY	A 0,75-10	AI 0,75-10GY-GB		
1	AI 1-10RD	A 1-10	AI 1-10RD/1000GB		
1.25、1.5	AI 1,5-10BK	A 1,5-10	AI 1,5-10BK/1000GB*3		
0.75 (2本用)	AI-TWIN 2×0,75-10GY	—	—		

- (株) ニチフ

電線サイズ (mm <sup>2</sup> )	棒端子品番	キャップ品番	圧着工具品番	お問い合わせ *4
0.3~0.75	BT 0.75-11	VC 0.75	NH 69	052-857-2722 (名古屋営業所)

紹介品の納期、価格、仕様等のお問い合わせについては、それぞれのメーカーにご連絡ください。

\*1 変換器ケーブルは、インバータを複数台接続することはできません (計算機とインバータは、1対1接続となります)。本製品は、コンバータを内蔵したRS232C⇔RS485変換ケーブルです。別途ケーブルおよびコネクタを準備する必要があります。

\*2 電線被覆の厚いMTW電線に対応した絶縁スリーブ付棒端子です。

\*3 端子A、B、Cにのみ使用可能です。

\*4 電話番号は、予告なしに変更される場合があります。

周辺機器／電線サイズ一覧

電圧	適用インバータ	モータ出力 (kW)	ノーヒューズブレーカ (NFB)*1 または漏電ブレーカ (ELB)*2 (NF、NV形)		入力側電磁接触器 (MC)*3		推奨電線サイズ (mm <sup>2</sup> ) *5			リアクトル	
			力率改善(AC またはDC) リアクトル接続		力率改善(AC またはDC) リアクトル接続		力率改善(AC またはDC) リアクトル接続		U、V、W	FR-HAL	FR-HEL
			無	有	無	有	無	有			
3相 200V	FR-E720-0.1K	0.1	5A	5A	S-T10	S-T10	2	2	2	0.4K*7	0.4K*7
	FR-E720-0.2K	0.2	5A	5A	S-T10	S-T10	2	2	2	0.4K*7	0.4K*7
	FR-E720-0.4K	0.4	5A	5A	S-T10	S-T10	2	2	2	0.4K	0.4K
	FR-E720-0.75K	0.75	10A	10A	S-T10	S-T10	2	2	2	0.75K	0.75K
	FR-E720-1.5K	1.5	15A	15A	S-T10	S-T10	2	2	2	1.5K	1.5K
	FR-E720-2.2K	2.2	20A	15A	S-T10	S-T10	2	2	2	2.2K	2.2K
	FR-E720-3.7K	3.7	30A	30A	S-T21	S-T10	3.5	3.5	3.5	3.7K	3.7K
	FR-E720-5.5K	5.5	50A	40A	S-T35	S-T21	5.5	5.5	5.5	5.5K	5.5K
	FR-E720-7.5K	7.5	60A	50A	S-T35	S-T35	14	8	8	7.5K	7.5K
	FR-E720-11K	11	75A	75A	S-T35	S-T35	14	14	14	11K	11K
FR-E720-15K	15	125A	100A	S-T50	S-T50	22	22	22	15K	15K	
3相 400V	FR-E740-0.4K	0.4	5A	5A	S-T10	S-T10	2	2	2	H0.4K	H0.4K
	FR-E740-0.75K	0.75	5A	5A	S-T10	S-T10	2	2	2	H0.75K	H0.75K
	FR-E740-1.5K	1.5	10A	10A	S-T10	S-T10	2	2	2	H1.5K	H1.5K
	FR-E740-2.2K	2.2	15A	10A	S-T10	S-T10	2	2	2	H2.2K	H2.2K
	FR-E740-3.7K	3.7	20A	15A	S-T10	S-T10	2	2	2	H3.7K	H3.7K
	FR-E740-5.5K	5.5	30A	20A	S-T21	S-T12	3.5	2	2	H5.5K	H5.5K
	FR-E740-7.5K	7.5	30A	30A	S-T21	S-T21	3.5	3.5	3.5	H7.5K	H7.5K
	FR-E740-11K	11	50A	40A	S-T21	S-T21	5.5	5.5	5.5	H11K	H11K
FR-E740-15K	15	60A	50A	S-T35	S-T21	8	5.5	5.5	H15K	H15K	
単相 200V	FR-E720S-0.1K	0.1	5A	5A	S-T10	S-T10	2	2	2	0.4K*7	0.4K*7
	FR-E720S-0.2K	0.2	5A	5A	S-T10	S-T10	2	2	2	0.4K*7	0.4K*7
	FR-E720S-0.4K	0.4	10A	10A	S-T10	S-T10	2	2	2	0.75K*7	0.75K*7
	FR-E720S-0.75K	0.75	15A	10A	S-T10	S-T10	2	2	2	1.5K*7	1.5K*7
	FR-E720S-1.5K	1.5	20A	20A	S-T10	S-T10	2	2	2	2.2K*7	2.2K*7
	FR-E720S-2.2K	2.2	40A	30A	S-T21	S-T10	3.5	3.5	2	3.7K*7	3.7K*7
単相 100V	FR-E710W-0.1K	0.1	10A	5A	S-T10	S-T10	2	2	2	0.75K*6*7	—*8
	FR-E710W-0.2K	0.2	10A	10A	S-T10	S-T10	2	2	2	1.5K*6*7	—*8
	FR-E710W-0.4K	0.4	15A	15A	S-T10	S-T10	2	2	2	2.2K*6*7	—*8
	FR-E710W-0.75K	0.75	30A	20A	S-T10	S-T10	3.5	3.5	2	3.7K*6*7	—*8

\*1 ・NFBの形名は、電源設備容量に合わせて選定してください。  
 ・インバータ1台毎に、NFB1台を設置してください。

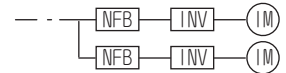

- \*2 アメリカ合衆国またはカナダで使用する場合は、取扱説明書(基礎編)のUL、cULについての注意事項を参照して、ヒューズまたは配線用遮断器(MCCB)を選定してください。
- \*3 電磁接触器はAC-1級で選定しています。電磁接触器の電気的耐久性は、50万回です。モータ駆動中の非常停止にご使用の場合は、25回となります。モータ駆動中に非常停止としてご使用される場合は、インバータの入力電流に対し、JEM1038-AC-3級定格使用電流で選定してください。汎用モータ使用時、商用電源への切り換えなどのため、インバータの出力側に電磁接触器を設ける場合は、モータの定格電流に対し、JEM1038-AC-3級定格使用電流で選定してください。
- \*4 単相電源入力の場合は端子R/L1、S/L2となります。
- \*5 連続最高許容温度75℃の電線(HIV電線(600V二種ビニル絶縁電線)など)のサイズです。周囲温度50℃以下、配線距離は20m以下を想定しています。
- \*6 単相100V電源入力仕様品に電源トランス(容量50kVAを超える)を接続した場合は、信頼性の向上のためにACリアクトル(FR-HAL)を設置してください。
- \*7 力率は若干下回ることがあります。
- \*8 単相100V電源入力仕様品はDCリアクトルの設置はできません。



注 記

- ・インバータ容量がモータ容量より大きな組み合わせの場合、NFB および電磁接触器はインバータ形名に、電線およびリアクトルはモータ出力に合わせて選定してください。
- ・インバータ1次側のブレーカがトリップした場合は、配線の異常(短絡など)、インバータ内部部品の破損などが考えられます。ブレーカがトリップした原因を特定し、原因を取り除いたうえで再度ブレーカを投入してください。

特長

接続例

標準仕様

外形寸法図

端子結線図  
端子仕様説明

操作パネル  
インベナ  
Configurator  
EF

パラメータ  
リスト

パラメータ  
の説明

保護機能

オプション

注意事項

モータ

互換性

価格

保証問合せ

## 漏電ブレーカの定格感度電流の選定

漏電ブレーカをインバータ回路に適用する場合、定格感度電流はPWMキャリア周波数に関係なく次により選定します。

- ・ 高調波・サージ対応品の場合  
 定格感度電流  $\Delta n \geq 10 \times (I_{g1} + I_{gn} + I_{gi} + I_{g2} + I_{gm})$
  - ・ 一般品の場合  
 定格感度電流  $\Delta n \geq 10 \times \{I_{g1} + I_{gn} + I_{gi} + 3 \times (I_{g2} + I_{gm})\}$
- $I_{g1}, I_{g2}$  : 電線の商用電源運転時の漏れ電流  
 $I_{gn}$  : インバータ入力側ノイズフィルタの漏れ電流  
 $I_{gm}$  : 電動機の商用電源運転時の漏れ電流  
 $I_{gi}$  : インバータ本体漏れ電流

CVケーブルを金属管配線した場合の電線の商用電源運転時の1kmあたりの漏れ電流例 (200V 60Hz)

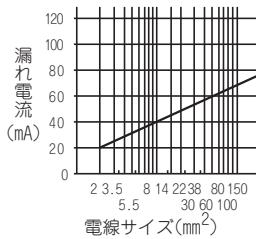

3相誘導電動機の商用電源運転時の漏れ電流例 (200V 60Hz)

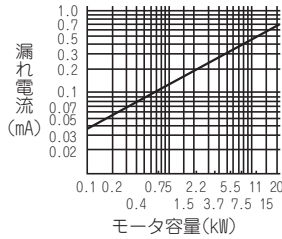

CVケーブルを金属管配線した場合の商用電源運転時の1kmあたりの漏れ電流例 (3相3線式△結線400V60Hz)

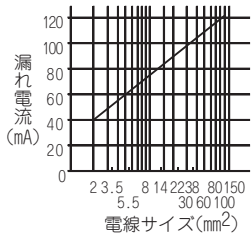

3相誘導電動機の商用電源運転時の漏れ電流例 (全閉外扇形電動機400V60Hz)

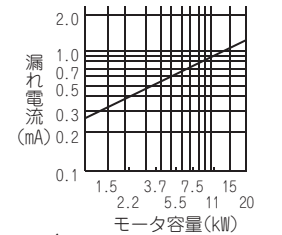

人結線の場合は、上記の  $\frac{1}{3}$  程度となります。

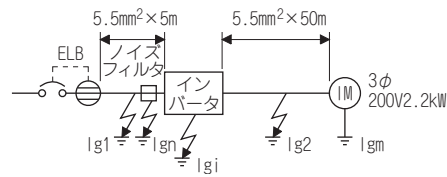

- (注) 1. 漏電ブレーカ(ELB)は、インバータの入力側に設置してください。  
 2. 人結線中性点接地方式の場合にはインバータの出力側の地絡に対して感度電流が鈍化しますので、負荷機器の保護接地をC種接地 (10Ω以下) としてください。

### ● 選定例 (上図の場合)

	高調波・サージ対応品の場合	一般品の場合
漏れ電流 $I_{g1}$ (mA)	$33 \times \frac{5m}{1000m} = 0.17$	
漏れ電流 $I_{gn}$ (mA)	0 (ノイズフィルタなしの場合)	
漏れ電流 $I_{gi}$ (mA)	1	
漏れ電流 $I_{g2}$ (mA)	$33 \times \frac{50m}{1000m} = 1.65$	
モータ漏れ電流 $I_{gm}$ (mA)	0.18	
合計漏れ電流 (mA)	3.00	6.66
定格感度電流 (mA) ( $\geq I_g \times 10$ )	30	100



# ご使用上・選定時の注意事項

## ご使用上の注意

### ⚠️ 安全にお使いいただくために

- 正しく安全にお使いいただくために、ご使用前に「取扱説明書」を必ずお読みください。
- 本製品は、人命にかかわるような状況の下で使用される機器あるいはシステムに用いられることを目的として設計、製造されたものではありません。
- 本製品を、乗用移動体用、医療用、航空宇宙用、原子力用、電力用、海底中継用の機器あるいはシステムなど、特殊用途への適用をご検討の際は、当社の営業窓口までご照会ください。
- 本製品は厳重な品質管理の下に製造しておりますが、本製品の故障などにより重大な事故または損失の発生が予測される設備への適用に際しては、安全装置を設置してください。
- 3相誘導モータ以外の負荷には使用しないでください。

## 運転

- 入力側に電磁接触器(MC)を設けた場合、このMCで頻繁な始動・停止を行わないでください。インバータの故障の原因となります。
- インバータは異常発生時、保護機能が動作し出力を停止しますが、このときモータを急停止させることはできません。よって非常停止が必要な機械設備には機械式停止・保持機構を設けてください。
- インバータの電源を遮断してもコンデンサの放電に時間がかかりますので、点検を行う際には電源遮断後10分以上経過したのちにテストなどで電圧などを確認してから行ってください。

## 配線

- 電源をインバータの出力端子(U、V、W)に印加するとインバータ部が破損します。よって電源投入前に配線誤りなどが無いよう十分に配線、シーケンスのチェックを行ってください。
- 端子P+/、PR、P1、N/-は専用オプションおよび直流電源を接続するための端子です。専用オプションおよび直流電源以外の他の機器を接続しないでください。また、周波数設定電源端子10と共通端子5周および端子PCと端子SD周を短絡させないようにしてください。
- セーフティストップ対応品で制御回路端子への接続線を取り外す場合は、マイナスドライバーで開閉ボタンをしっかりと奥まで押した状態で電線を引き抜いてください。開閉ボタンをしっかりと奥まで押さずに引き抜くと、端子台が破損する恐れがあります。

## 電源

- 大容量の電源トランス直下(500kVA以上のトランス)に接続した場合、進相コンデンサの切替えがある場合、電源入力回路に過大なピーク電流が流れ、インバータを破損させることがあります。このような場合には必ずオプションの交流リアクトル(FR-HAL)を設置してください。

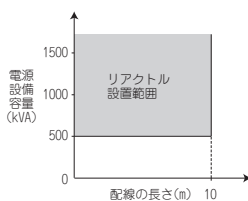

- また、単相100V電源入力仕様品に電源トランス(容量50kVAを超える)を接続した場合は、信頼性の向上のためにACリアクトル(FR-HAL)を設置してください。
- 電源系統にサージ電圧が発生すると、このサージエネルギーがインバータに流入してインバータが過電圧保護(E.OV□)を表示してアラーム停止することがあります。このような場合にもオプションの交流リアクトル(FR-HAL)を設置してください。

## 設置

- オイルミスト、風綿、じんあいなどの浮遊する悪環境を避けて清潔な場所に設置するか、浮遊物が侵入しない「密閉タイプ」の盤内に収納してください。盤内に収納する場合には、インバータの周囲温度が許容温度内(仕様値は12ページ参照)となるように冷却方式、盤寸法を決めてください。
- インバータは局部的に高温になるところがありますので、木材などの可燃性材料に取り付けしないでください。
- 取付け方向は縦長方向で取り付けてください。

## 設定

- パラメータの設定により、最大400Hzの高速で運転することができまますので、間違った設定をすると危険です。上限周波数設定機能を利用して上限を設定してください。
- 直流制御動作電圧および動作時間を初期値より大きな値に設定するとモータ過熱(電子サーマル異常)の原因となります。
- Pr.70 特殊回生ブレーキ使用率は、オプションのブレーキ抵抗器を使用するとき以外は設定しないでください。なお、この機能はブレーキ抵抗器の過熱保護に使用されますので、ブレーキ抵抗器の許容使用率をこえた値を設定しないように注意してください。

## 選定上の注意事項

### インバータ容量の選定

- 特殊モータや複数台のモータを1台のインバータで並列運転する場合は、モータ定格電流の合計の1.05倍がインバータの定格出力電流以下になるようインバータの容量を選定してください。
- モータ騒音をより小さくするためにPr.72 PWM周波数選択を2kHz以上に設定し、周囲温度が40℃をこえた場所で使用するときには出力電流を10ページの定格表に従って低減して使用してください。(Pr.9 電子サーマルの設定も変更してください。)

### モータの始動トルク

- インバータで駆動するモータの始動、加速特性は、組み合わせられたインバータの過負荷電流定格により制約を受けます。一般に商用電源で始動するときにくらべ、トルク特性は小さな値となります。大きな始動トルクを必要とする場合、トルクブースト調整やアドバンスト磁束ベクトル制御、汎用磁束ベクトル制御でも不十分なときには、インバータの容量を1段上のものを選ぶか、またはモータおよびインバータの容量をともにアップしてください。

### 加減速時間

- モータの加減速時間は、モータの発生するトルクと負荷トルク、そして負荷の慣性モーメント(J)によって決まります。
- 加減速中にトルク制限機能やストール防止機能が動作する場合には時間が増加することがありますので、加減速時間を長めに設定しておいてください。
- 加減速時間を短くしたい場合は、トルクブースト値を大きくするか(あまり大きくすると始動時にストール防止機能が動作して、かえって加速時間が長くなる場合があります)アドバンスト磁束ベクトル制御、汎用磁束ベクトル制御を使用するかインバータ、モータ容量をアップしてください。なお、減速時間を短くする場合にはオプションのブレーキ抵抗器MRS形、MYS形やFR-ABR(0.4k以上の場合)、制動エネルギーの吸収に必要なブレーキユニット(FR-BU2)や、電源回生共通コンバータ(FR-CV)などの追加が必要となります。

### 動力伝達機構(減速機・ベルト・チェーンなど)

- 動力伝達系統にオイル潤滑方式のギヤボックスや変・減速機などを使用している場合は、低速のみで連続運転すると、オイル潤滑が悪くなり焼付きの恐れがありますのでご注意ください。また60Hzをこえる高速の運転は、動力伝達機構の騒音・寿命・遠心力による強度不足などの問題が生じますので十分ご注意ください。

### 過負荷運転に関する注意事項

- インバータにて運転・停止の繰返し頻度が高い運転を行う時に、大電流が繰返し流れる事により、インバータのトランジスタ素子の温度の上昇・下降が繰返され、熱疲労により寿命が短くなる場合があります。熱疲労には電流の大きさが影響していますので、拘束電流や始動電流などを小さくすることにより、寿命を延ばすことが可能になります。電流を小さくすることにより寿命を延ばすことが可能ですが、電流自体を小さくするとトルク不足になり、始動できない場合もありますので、インバータの容量を大きくして、電流に対して余裕を持たせることも対策となります。

- 特長
- 接続例
- 標準仕様
- 外形寸法図
- 端子結線図
- 端子仕様説明
- 操作パネル
- インベントリ
- パラメータ
- リスト
- パラメータ
- の説明
- 保護機能
- オプション
- 注意事項
- モータ
- 互換性
- 価格
- 保証問合せ

## 周辺機器選定上の注意事項

### ノーヒューズブレーカの設置と選定

受電側にはインバータ入力側の配線保護のため、ノーヒューズブレーカ (NFB) を設置してください。NFBの選定はインバータの電源側力率 (電源電圧、出力周波数、負荷によって変化) によりますので、79ページを参照ください。特に完全電磁形のNFBは高調波電流により動作特性が変化しますので、大きめの容量を選定する必要があります。(該当ブレーカの資料で確認してください) また、漏電ブレーカは当社の高調波・サージ対応品を使用してください。(80ページ参照) インバータの出力側にノーヒューズブレーカを設置する場合、ノーヒューズブレーカの選定は各々のメーカーにお問い合わせください。

### 入力側電磁接触器の取扱い

- 外部端子による運転 (端子STFまたはSTRを使用) の場合に、瞬停などの停電後、復電したときの自然再始動による事故の防止や保守作業の安全確保のため、入力側MCを設けてください。このMCでの頻繁な始動停止は行わないでください。(インバータ入力回路の開閉寿命は100万回程度になっています。) パラメータユニット運転の場合は復電後の自動再始動はしませんのでMCでの始動はできません。なお、入力側MCで停止させることはできますが、インバータ特有の回生ブレーキは動作せず、フリーラン停止となります。
- オプションのブレーキ抵抗器を接続した場合、ブレーキ用放電抵抗器の熱容量不足や回生ブレーキ使用率過大などで、回生ブレーキ用トランジスタが破損した時に放電抵抗器の過熱・焼損を防ぐため、1次側に電磁接触器の取付けを推奨します。その際は、たとえば異常出力でインバータアラーム発生時に電磁接触器を遮断してください。

### 出力側電磁接触器の取扱い

インバータとモータ間の電磁接触器はインバータ、モータ共に停止中に切り換えてください。インバータ運転中にOFF→ONした場合、インバータの過電流保護などが動作します。商用電源への切換えなどのためにMCを設ける場合は、インバータとモータが停止してからMCを切り換えてください。

### サーマルリレーの設置

モータを過熱から保護するため、インバータは電子サーマルをしていますが、1台のインバータで複数台のモータを運転する場合や多極モータを運転する場合などは、インバータとモータ間に熱動形サーマルリレー (OCR) を設けてください。この場合、インバータの電子サーマルはゼロAに設定し、熱動形サーマルリレーの設定はモータ定格名板の電流値に線間漏れ電流 (83ページ参照) を加味してください。低速運転する場合は、モータの冷却能力が低下するため、サーマルプロテクタ内蔵モータの採用をお奨めします。

### 出力側計測器

インバータとモータ間の配線長が長い場合、特に400Vクラス小容量において線間漏れ電流の影響で、計器やCTが発熱することがありますので電流定格に余裕をもった機器を選定してください。

### 力率改善コンデンサ (進相コンデンサ) の廃止

インバータ出力側の力率改善用コンデンサおよびサージキラーは、インバータ出力の高調波成分により、過熱、破損する恐れがあります。また、インバータには過電流が流れ過電流保護が動作するため、コンデンサやサージキラーは入れないでください。力率改善には、DCリアクトル (70ページ参照) を使用してください。

### 軸受電食について

- インバータでモータを駆動する場合は、原理上モータ軸に軸電圧が発生するので、配線方法、負荷や運転状態、インバータ設定状態 (高キャリア周波数、容量性フィルタ\*1あり) により、稀に軸受電食が発生することがあります。モータ側の対策は、ご使用モータの営業窓口までご照会ください。インバータ側の対策事例は、以下のとおりです。
    - ・ キャリア周波数を下げる
    - ・ 容量性フィルタを外す
    - ・ インバータ出力側にコモンモードフィルタ\*2を追加する (容量性フィルタの有無に関わらず有効)。
- \*1 当社容量性フィルタ：FR-BIF、SF□、FR-E5NF-□、FR-S5NFS□、FR-BFP2-□  
 \*2 推奨コモンモードフィルタ：ファインメット® コモンモードチョーク用コアFT-3KM Fシリーズ (日立金属株式会社製) 「ファインメット」は日立金属株式会社の登録商標です。

### 電線の太さと配線距離

インバータとモータ間の配線距離が長い場合には、特に低周波数出力時、主回路ケーブルの電圧降下が2%以下となるよう太い電線で配線してください。(配線距離が20mの場合の選定例を79ページに示します) 特に長距離の場合やシールド電線等を使用する場合は、配線の浮遊容量による充電電流の影響を受けて過電流保護機能が誤動作することがありますので、最大配線長が下表の線長以下となるようにしてください。(複数台モータの接続時は総延長で下表の値以内)

配線種類	Pr.72設定値 (キャリア周波数)	電圧クラス	0.1K	0.2K	0.4K	0.75K	1.5K	2.2K	3.7K以上
シールドなし電線	1 (1kHz) 以下	100V	200m	200m	300m	500m	500m	500m	500m
		200V	—	—	200m	200m	300m	500m	500m
シールド電線	1 (1kHz) 以下	100V	50m	50m	75m	100m	100m	100m	100m
		200V	—	—	50m	50m	75m	100m	100m
シールドなし電線	2 (2kHz) 以上	100V	30m	100m	200m	300m	500m	500m	500m
		200V	—	—	30m	100m	200m	300m	500m
シールド電線	2 (2kHz) 以上	100V	10m	25m	50m	75m	100m	100m	100m
		200V	—	—	10m	25m	50m	75m	100m

配線長が100mを超えて瞬停再始動機能を使用する場合、周波数サーチなし (Pr.162 = "1, 11") を選択してください。パラメータユニットを接続する場合は、推奨接続ケーブルを使用してください。アナログ信号による遠方操作の場合は、操作箱または操作信号とインバータ間の制御線は30m以下とし、他の機器からの誘導を受けぬよう強電回路 (主回路およびリレーシーケンス回路) と離して配線してください。周波数の設定をパラメータユニットではなく外部ボリュームで行う場合は、下図のようにシールド線またはツイスト線を使用し、シールドは大地アースとせず端子5に接続してください。

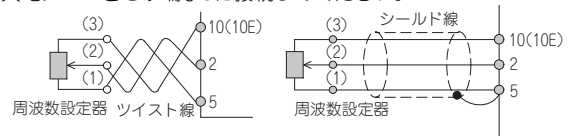

### 接地

インバータを低騒音運転すると高速スイッチング動作により、漏れ電流が非低騒音運転時に比べ増加します。インバータおよびモータは必ず接地して使用してください。また、インバータの接地には必ずインバータの接地端子を使用してください。(ケース、シャーシは使用しないで下さい)



## ノイズ

キャリア周波数を上げて低騒音運転する場合には、電磁ノイズが増加する傾向にありますので、下記の対策実施例を参考に対策の実施をご検討ください。設置状況によっては、非低騒音(初期状態)でも、ノイズの影響が出ることがあります。

- キャリア周波数 (Pr.72) の設定値を小さくするとノイズレベルを下げるができます。
- AMラジオ放送の雑音対策には、ラジオノイズフィルタFR-BIFが効果があります。
- センサ類の誤動作対策には、ラインノイズフィルタFR-BSF01、FR-BLFが効果があります。
- インバータの動力線から誘導ノイズ対策としては、距離を30cm(最低でも10cm)以上離し、信号線にツイストペアシールド線を使用すると効果があります。シールドはアースせず信号のコモン側に一点接続としてください。

### ノイズ対策例

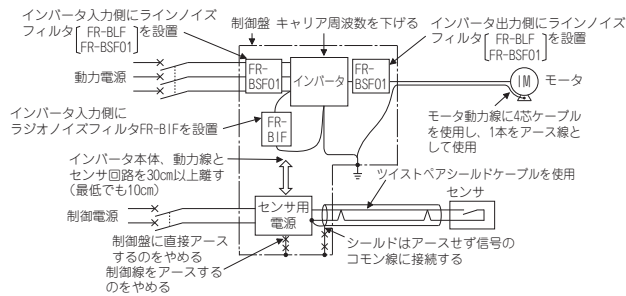

## 漏れ電流

インバータの入出力配線と他の線間および大地間並びにモータには静電容量が存在し、これらを通じて漏れ電流が流れます。その値は静電容量とキャリア周波数などによって左右されるため、インバータのキャリア周波数を高くして低騒音で運転を行う場合には漏れ電流が増加することになりますので次のような方法で対策を実施してください。なお、漏電ブレーカの選定はキャリア周波数の設定に関わらず、漏電ブレーカの定格感度電流の選定によります。(80ページ参照)

### 大地間漏れ電流

種類	影響と対策
影響と対策	<ul style="list-style-type: none"> <li>・漏れ電流はインバータの自系統だけではなく、接地線などを通じてほかの系統へも流入することがあります。この漏れ電流によって漏電遮断器や漏電リレーが不要動作をすることがあります。</li> <li>●対策</li> <li>・キャリア周波数を高く設定している場合は、Pr.72 PWM周波数選択を低くします。ただし、モータの騒音が増加します。Pr.240 Soft-PWM動作選択を選択すると聞きやすい音色になります。</li> <li>・自系統および他系統の漏電遮断器に高調波・サージ対応品を使用してキャリア周波数を上げて(低騒音で)対応することができます。</li> </ul>
回り込み経路	

## 線間漏れ電流

種類	影響と対策
影響と対策	<ul style="list-style-type: none"> <li>・インバータ出力配線の静電容量を介して流れる漏れ電流です。</li> <li>・漏れ電流の高調波分によって外部に接続したサーマルリレーが不要動作することがあります。400Vクラスの小容量機種(7.5kW以下)で配線長が長い(50m以上)場合モータの定格電流に対する漏れ電流の割合が大きくなるため、外部に使用しているサーマルの不要動作が発生しやすくなります。</li> <li>●対策</li> <li>・Pr.9 電子サーマルを使用します。</li> <li>・キャリア周波数を高く設定している場合は、Pr.72 PWM周波数選択を低くします。ただし、モータの騒音が増加します。Pr.240 Soft-PWM動作選択を選択すると聞きやすい音色になります。なお、線間の漏れ電流の影響を受けないでモータ保護を確実にするためには、温度センサでモータ本体の温度を直接検出して保護する方法を推奨します。</li> </ul>
回り込み経路	

## ●高調波抑制対策ガイドライン

インバータはコンバータ部(整流回路)を持つ機器のため、高調波電流を発生させます。

インバータから発生した高調波電流は電源トランスを介して受電点へ流出してゆきます。この流出高調波電流によって、ほかの需要家へ影響を及ぼすために、高調波抑制対策ガイドラインが制定されました。従来、3相200V入力仕様品3.7kW以下(単相200Vクラスは2.2kW以下、単相100Vクラスは0.75kW以下)は「家電・汎用品高調波抑制対策ガイドライン」、その他は「高圧または特別高圧で受電する需要家の高調波抑制対策ガイドライン」が適用対象でしたが、2004年1月より汎用インバータは「家電・汎用品高調波抑制対策ガイドライン」から外れ、その後、2004年9月6日付けで「家電・汎用品高調波抑制対策ガイドライン」が廃止されました。

特定需要家において使用される汎用インバータは、全容量全機種が「高圧または特別高圧で受電する需要家の高調波抑制対策ガイドライン」の適用の対象となりました。

・「高圧または特別高圧で受電する需要家の高調波抑制対策ガイドライン」  
高圧または特別高圧需要家が高調波発生機器を新設、増設または更新する場合に、その需要家から流出する高調波電流の上限値を定めたもので、超過する場合は何らかの対策を要求されます。なお、上記ガイドラインの適用対象外のユーザ殿におきましては、ガイドラインの対象とはなりませんが、従来通り直流リアクトル・交流リアクトルを接続くださいますようお願い致します。『高圧または特別高圧で受電する需要家の高調波抑制対策ガイドライン』への対応

入力電源	対応容量	対策
単相100V 単相200V 三相200V 三相400V	全容量	1994年9月に通産省(現経済産業省)の公示した「高圧または特別高圧で受電する需要家の高調波抑制対策ガイドライン」に基づいて判定を行い、対策が必要な場合は適宜対策を行ってください。電源高調波の算出方法については次に示す資料を参考にしてください。 参考資料 ・「汎用インバータの高調波抑制対策について」2004年1月 JEMA(社)日本電機工業会 ・「特定需要家における汎用インバータの高調波電流計算方法」JEM-TR201(平成15年12月改定)：(社)日本電機工業会

特長  
接続例  
標準仕様  
外形寸法図  
端子結線図  
操作パネル  
パラメータ  
パラメータ  
保護機能  
オプション  
注意事項  
モータ  
互換性  
価格  
保証問合せ

JEMAより出版された『特定需要家以外を対象とした汎用インバータ（入力電流20A以下）の高調波抑制指針』への対応

入力電源	対応容量	対策
単相100V	0.75kW以下	カタログ及び取扱説明書で推奨する、交流リアクトルまたは直流リアクトルを接続してください。 参考資料 ・「汎用インバータ（入力電流20A以下）の高調波抑制指針」 JEM-TR226（平成15年12月制定）： （社）日本電機工業会
単相200V	2.2kW以下	
三相200V	3.7kW以下	

●高調波流出電流の算出

高調波流出電流＝基本波電流（受電電圧換算値）×稼働率×高調波含有率

- ・稼働率：稼働率＝実負荷率×30分間中の運転時間率
- ・高調波含有率：表より求めます。

表1：高調波含有率（基本波電流を100%としたときの値）

	リアクトル	高調波含有率 (%)								
		5次	7次	11次	13次	17次	19次	23次	25次	
三相ブリッジ (コンデンサ平滑)	なし	65	41	8.5	7.7	4.3	3.1	2.6	1.8	
	あり(交流側)	38	14.5	7.4	3.4	3.2	1.9	1.7	1.3	
	あり(直流側)	30	13	8.4	5.0	4.7	3.2	3.0	2.2	
	あり(交・直流側)	28	9.1	7.2	4.1	3.2	2.4	1.6	1.4	
単相ブリッジ (コンデンサ平滑、 倍電圧整流方式)	なし	50	24	5.1	4.0	1.5	1.4	—	—	
	あり(交流側)	6.0	3.9	1.6	1.2	0.6	0.1	—	—	
単相ブリッジ (コンデンサ平滑、 全波整流方式)	なし	60	33.5	6.1	6.4	2.6	2.7	1.5	1.5	
	あり(交流側)	31.9	8.3	3.8	3.0	1.7	1.4	1.0	0.7	

表2：3相インバータ駆動時の定格容量と高調波流出電流

適用 電動機 kW	基本波電流 [A]		基本波 電流 6.6kV 換算値 (mA)	定格 容量 (kVA)	高調波流出電流6.6kV換算値(mA) (リアクトルなし、稼働率100%の場合)								
	200V	400V			5次	7次	11次	13次	17次	19次	23次	25次	
0.4	1.61	0.81	49	0.57	31.85	20.09	4.165	3.773	2.107	1.519	1.274	0.882	
0.75	2.74	1.37	83	0.97	53.95	34.03	7.055	6.391	3.569	2.573	2.158	1.494	
1.5	5.50	2.75	167	1.95	108.6	68.47	14.20	12.86	7.181	5.177	4.342	3.006	
2.2	7.93	3.96	240	2.81	156.0	98.40	20.40	18.48	10.32	7.440	6.240	4.320	
3.7	13.0	6.50	394	4.61	257.1	161.5	33.49	30.34	16.94	12.21	10.24	7.092	
5.5	19.1	9.55	579	6.77	376.1	237.4	49.22	44.58	24.90	17.95	15.05	10.42	
7.5	25.6	12.8	776	9.07	504.4	318.2	65.96	59.75	33.37	24.06	20.18	13.97	
11	36.9	18.5	1121	13.1	728.7	459.6	95.29	86.32	48.20	34.75	29.15	20.18	
15	49.8	24.9	1509	17.6	980.9	618.7	128.3	116.2	64.89	46.78	39.24	27.16	

表3：換算係数

分類	回路種別	換算係数 Ki	
3	三相ブリッジ (コンデンサ平滑)	リアクトルなし	K31=3.4
		リアクトルあり(交流側)	K32=1.8
		リアクトルあり(直流側)	K33=1.8
		リアクトルあり(交・直流側)	K34=1.4
4	単相ブリッジ (コンデンサ平滑、 倍電圧整流方式)	リアクトルなし	K41=2.3
		リアクトルあり(交流側)	K42=0.35
4	単相ブリッジ (コンデンサ平滑、 全波整流方式)	リアクトルなし	K43=2.9
		リアクトルあり(交流側)	K44=1.3
5	自動三相ブリッジ	高効率コンバータ使用時 K5=0	



モータへの適用

標準モータへの適用

モータ損失と温度上昇

インバータで運転すると、商用電源で運転した場合にくらべ、モータの温度上昇が若干高くなるため、連続運転トルクに制限があります。また、低速では冷却効果が低下しますので、モータの出力トルクを低減してください。なお、低速時連続で100%のトルクが必要な場合は定格トルクモータをご検討ください。(86ページ参照)

トルク特性

インバータで運転すると、モータのトルク（特に始動トルク）が商用電源駆動にくらべて不足することがあります。相手機械の負荷トルク特性をよく確認する必要があります。

モータトルク

三菱電機標準がご形モータ（SF-JR形4極）とインバータを同容量で組み合わせた場合のトルク特性は次の通りです。

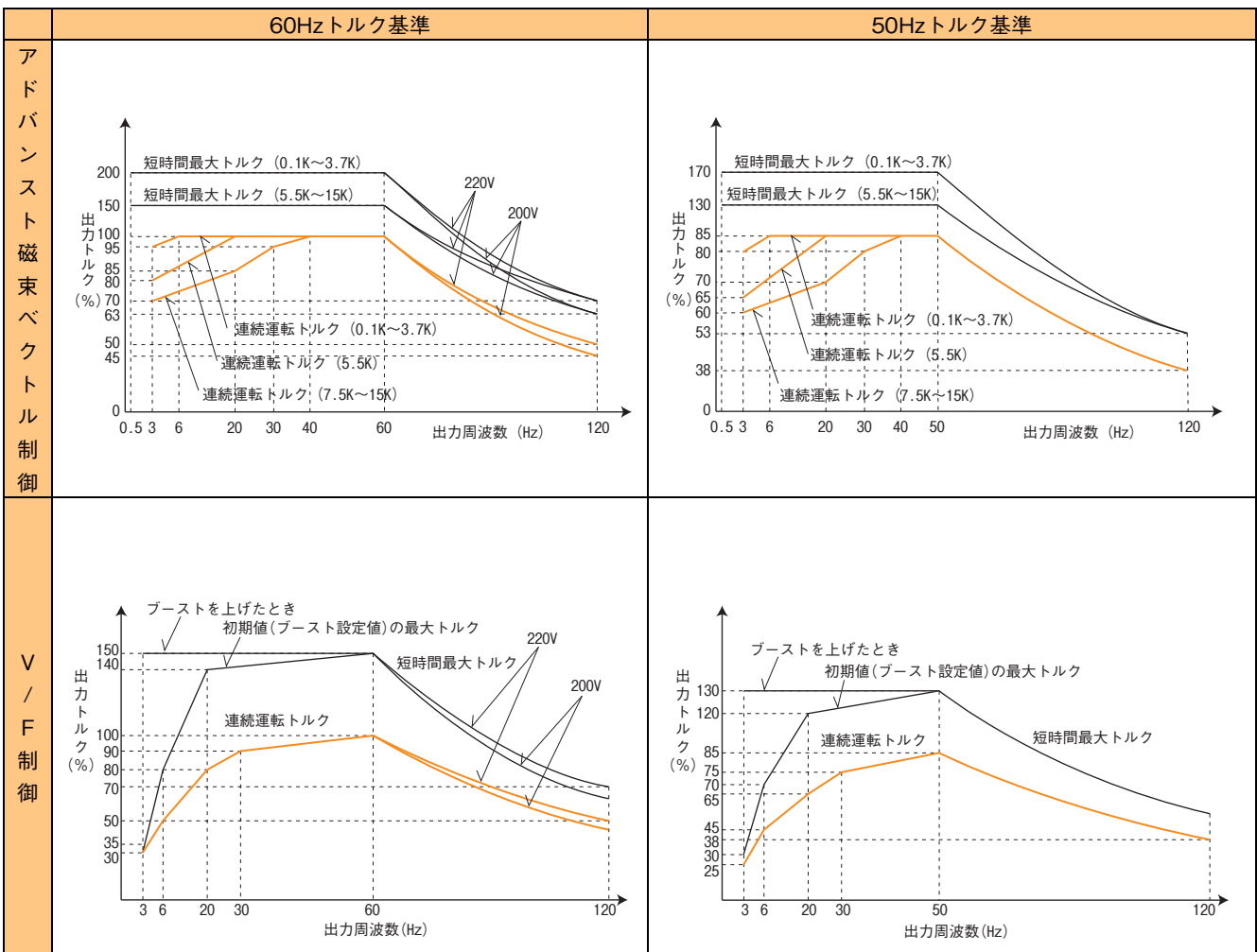

- ・ 連続運転トルクは、モータを許容温度内で使用するために許容負荷トルクの限度を知るための大きさであり、モータが出力するトルクではありません。モータが出力できるトルクの大きさは、短時間最大トルクで示しています。単相100V電源入力仕様品の連続運転トルクは上記連続トルクの約90%となります。
- ・ モータの容量や極数によっては、60Hz以上の運転ができない場合があります。モータの許容最大運転周波数を十分に確認してください。
- ・ 60Hzトルク基準とは、60Hz運転時のモータ定格トルクを100%トルク、50Hzトルク基準とは、50Hz運転時のモータ定格トルクを100%トルクとして示しています。
- ・ 50Hzトルク基準で連続運転する場合は負荷トルクを85%以下に低減してください。
- ・ V/F制御時は、SF-JR形 2、4、6極とも同じトルク特性になります。

振動

商用電源での駆動とくらべて、モータを機械に据え付けた場合の振動が若干大きくなる場合があります。振動の発生する原因としては、次のようなことが考えられます。

1. 相手機械を含めた回転体自身のアンバランスによる振動
2. 機械系のもつ固有振動数による共振。特に一定速で使用していた機械を可変速運転する場合は注意が必要です。周波数ジャンプ機能を使用すれば共振箇所を避けて運転することができます。(加減速中は設定範囲内の周波数を通ります) なお、Pr.72 PWM周波数選択を変更しても効果があります。また、2極モータを60Hz以上の高速で運転すると異常振動を発生する場合がありますので、ご注意ください。

特長

接続例

標準仕様

外形寸法図

端子結線図  
端子仕様説明

操作パネル  
Inverter Configurator

パラメータ  
リスト

パラメータ  
の説明

保護機能

オプション

注意事項

モータ

互換性

価格

保証問合せ

## 定トルクモータへの適用

### SF-HRCA形 (アドバンスド磁束ベクトル制御用)

- 3Hzの低速まで100%トルクで連続運転可能  
低速でも負荷トルクを軽減する必要はなく、速度比1/20(3~60Hz)の範囲で定トルク(100%トルク)連続運転可能です。(60Hz以上は定出力特性となります。)  
単相100V入力の連続運転トルクは、記載値の約90%となります。
- 取付け寸法は標準モータと同一
- ★ V/F制御で運転すると下図の運転特性が得られませんので注意してください。

- 連続定格使用範囲(アドバンスド磁束ベクトル制御設定でその他のパラメータは初期値)

### 標準仕様(屋内形)

出力 (kW)	極数	周波数範囲	共通仕様
0.2	4	3~120Hz	基底周波数60Hz ● 回転方向 (CCW) 軸端より見て反時計方向 ● □ 出線 3.7kW以下 ..... 3本 5.5kW以上 ..... 6本または12本 ● 周囲温度40℃以下 保護構造はIP44です。
0.4			
0.75			
1.5			
2.2			
3.7			
5.5			
7.5			
11	4	3~100Hz	
15			

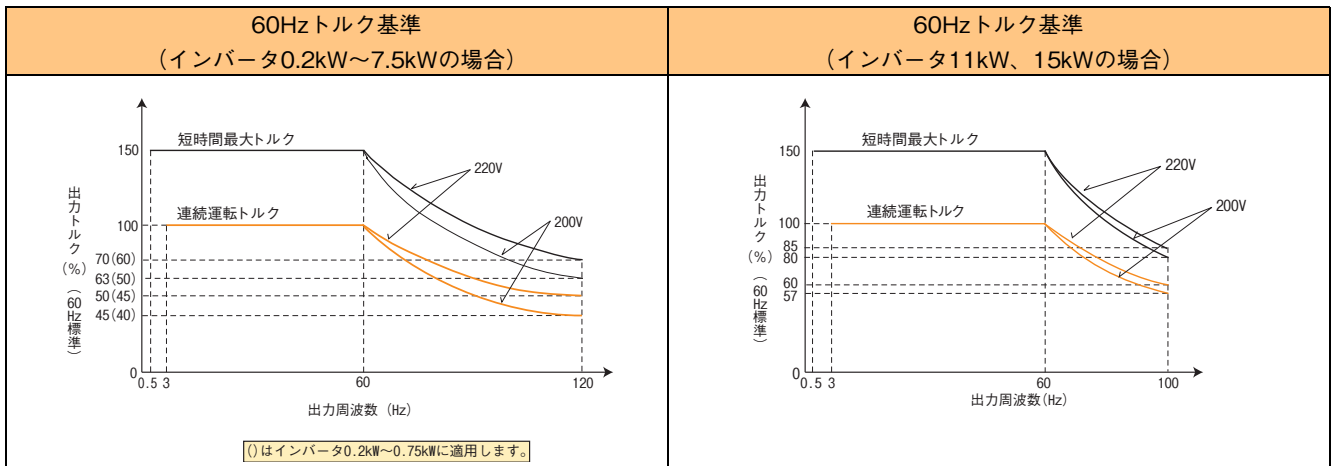

- ※ 短時間最大トルクが150%以上必要な場合は別途お問い合わせください。
- ・ 急加減速が必要な場合、インバータ容量が1ランクアップになることがあります。
- ・ 2台以上を並列運転する場合は、標準モータに比べてモータすべりが小さいため、トルクのアンバランスが発生しやすくなります。

## ギヤードモータへの適用

### GM-S、GM-D、GM-SSY、GM-SHYシリーズ

- 標準品で広い定トルク範囲を実現（アドバンスド磁束ベクトル制御方式）  
低速でも負荷トルクを軽減する必要はなく、速比1/20（3~60Hz）の範囲で定トルク（100%トルク）連続運転が可能です。（0.1K~0.75K）
- ワイドな速度制御範囲  
3~120Hzまでの幅広い変速範囲で使用できます。  
60Hz以上は定出力特性となります。（0.1K~0.75K）  
★V/F制御で運転すると下図の運転特性が得られませんので注意してください。

- 連続定格使用範囲（アドバンスド磁束ベクトル制御範囲）

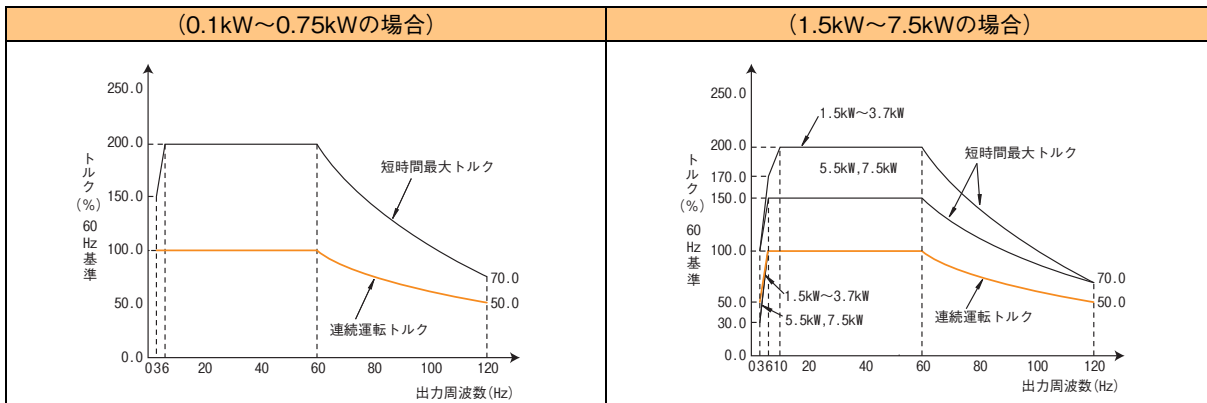

### 標準仕様

形名	出力 (KW)	極数	使用可能周波数範囲 (基底周波数60Hz)		アドバンスド磁束ベクトル制御時の定トルク範囲	
			グリス潤滑	オイル潤滑		
GM-S GM-SSY GM-SHY	0.1~2.2	4	3~120Hz		3~60Hz (0.1kW~0.75kW) 6~60Hz (1.5kW, 2.2kW)	
GM-D	0.4~2.2		3~120Hz	25~120Hz	25~115Hz	3~60Hz (0.4kW, 0.75kW) 6~60Hz (1.5kW~7.5kW)
	3.7					
	5.5					
	7.5					

特長

接続例

標準仕様

外形寸法図

端子結線図  
端子仕様説明

操作パネル  
Inverter Configurator  
E7

パラメータ  
リスト

パラメータ  
の説明

保護機能

オプション

注意事項

モータ

互換性

価格

保証問合せ

## 400V級モータのインバータ駆動

400V級モータをインバータ駆動する場合、配線定数に起因するサージ電圧がモータの端子に発生し、その電圧によってモータの絶縁を劣化させることがあります。このような場合には次のような対策の実施をご検討ください。

- (1) モータの絶縁を強化する方法
  1. 「400V級インバータ駆動用絶縁強化モータ」をご使用ください。  
(注) 三菱電機標準モータ (SF-JR, SB-JR) の4極は、400V級インバータ駆動用絶縁強化仕様となっております。
  2. 定トルクモータや低振動モータなどの専用モータは「インバータ用モータ」をご使用ください。
- (2) インバータ側でサージ電圧を抑制する方法  
インバータの出力側に、モータの端子電圧が850V以下となるようなサージ電圧を抑制するためのフィルタを接続してください。当社インバータで駆動する場合には、オプションのサージ電圧抑制フィルタ (FR-ASF-H/FR-BMF-H) をインバータの出力側に接続してお使いください。

## 特殊モータへの適用

### ブレーキ付モータ

ブレーキ用電源の独立したブレーキ付モータを使用し、ブレーキ電源はインバータの入力側電源に接続して、ブレーキ動作 (モータ停止) 時は出力停止用端子 (MRS) を利用してインバータ出力をOFFとしてください。ブレーキの種類によっては低速域でブレーキライニングのガタ音が出ることがありますが異常ではありません。

### 極数変換モータ

標準モータとは定格電流が異なりますので、モータの最大電流を確認してインバータを選定してください。極数の切換えは、必ずモータが停止してから行うようにしてください。回転中に行くと、回生過電圧保護回路が動作しインバータアラームとなりモータがフリーラン停止となることがあります。

### 水中モータ

モータ定格電流が、標準モータに比べて大きくなっていますので、インバータ容量の選定に注意してください。また、モータとインバータ間の配線距離が長くなる場合が多くなりますが、79ページにしたがって十分太いケーブルで配線してください。また、陸上モータに比べ漏れ電流の増加をきたしますので、漏電ブレーカの選定にも留意が必要です。

### 防爆形モータ

耐圧防爆形モータを駆動するには、モータとインバータを組み合わせた防爆検定が必要です。既設の防爆形モータを駆動する場合も同様です。防爆検定を受検済みのインバータとしてFR-B、FR-B3シリーズを用意していますので、別途ご相談ください。なお、インバータ本体は非防爆構造ですから、安全な場所に設置してください。

### ギヤードモータ

潤滑方式やメーカーにより連続使用回転範囲が異なります。特にオイル潤滑の場合、低速域のみでの連続運転はギヤの焼付きの危険があります。また、60Hzをこえる高速での使用はメーカーにご相談ください。

### 同期モータ

負荷変動や衝撃の大きな用途では同期はずれを起こしやすく適していません。始動電流、定格電流が標準モータより大きくなっており、低速では安定して回転しませんので、使用時にはご相談ください。

### 単相モータ

単相モータは、インバータで可変速運転するのに適していません。コンデンサ始動方式では、コンデンサに高調波電流が流れコンデンサを破損する恐れがあり、また、分相始動方式、反発始動方式のものは、低速では出力トルクが出ないだけでなく、内部の遠心力スイッチが動作せず、始動コイル焼損に至ります。3相モータと交換してご使用ください。



FREQROL-E500シリーズとの互換性

項目	FREQROL-E500	FREQROL-E700
制御方式	V/F制御 汎用磁束ベクトル制御	V/F制御 汎用磁束ベクトル制御 アドバンスト磁束ベクトル制御 最適励磁制御
変更・削除機能	トルクブースト (Pr.0) 初期値 FR-E520-1.5K~7.5K : 6% FR-E540-1.5K~3.7K : 6% FR-E540-5.5K、7.5K : 4%	FR-E720-1.5K(SC)~3.7K(SC) : 4% FR-E720-5.5K(SC)、7.5K(SC) : 3% FR-E740-1.5K(SC)~3.7K(SC) : 4% FR-E740-5.5K(SC)、7.5K(SC) : 3%
	直流制動動作電圧 (Pr.12) 初期値 0.4K~7.5K : 6%	0.4K~7.5K : 4%
	5V (10V) 入力時周波数 (Pr.38) 20mA入力時周波数 (Pr.39) 第2電子サーマル (Pr.48) 最短加減速モード (Pr.60)	パラメータ番号変更 (Pr.125 端子2周波数設定ゲイン周波数) (Pr.126 端子4周波数設定ゲイン周波数) (Pr.51 第2電子サーマル) (Pr.60 省エネ制御選択) (Pr.292 オートマテック加減速)
	本体操作パネルでの逆転 REV を押す	Pr.40 RUNキー回転方向選択 = "1" を設定後、 RUN を押す
	FM端子機能選択 (Pr.54) 設定値 0 : 出力周波数 (初期値)、 1 : 出力電流、 2 : 出力電圧	1 : 出力周波数 (初期値)、 2 : 出力電流、 3 : 出力電圧
	第2適用モータ選択 Pr.71 = 100~123	Pr.450 第2適用モータ
	端子2 0~5V、0~10V選択 (Pr.73) の設定 0 : 0~5V (初期値)、 1 : 0~10V	Pr.73 アナログ入力選択 0 : 0~10V、 1 : 0~5V (初期値)
	運転モード選択 (Pr.79) 初期値 1 : PU運転モード 設定値 8 : 運転モード外部信号切換え機能	初期値 0 : 電源投入時外部運転モード 設定値 8 : 削除 (X16信号にて対応可)
	汎用磁束ベクトルの設定 Pr.80 ≠ 9999	Pr.80 ≠ 9999、Pr.81 ≠ 9999、Pr.800 = 30
	ユーザグループ1 (16個)、ユーザグループ2(16個) (Pr.160、Pr.173~Pr.175)	ユーザグループ (16個) のみ、設定方法一部変更 (Pr.160、Pr.172、Pr.173)
	入力端子機能選択 (Pr.180~Pr.183) 設定値 5 : STOP信号 (始動自己保持選択) 6 : MRS信号 (出力停止)	Pr.178~Pr.184 入力端子機能選択 設定値 5 : JOG信号 (JOG運転選択) 6 : なし 24 : MRS信号 (出力停止) 25 : STOP信号 (始動自己保持選択)
	長配線モード (Pr.240 設定値10、11) 冷却ファン動作選択 (Pr.244) 初期値 0 : 電源ON状態で冷却ファンが動作	設定不要 (Pr.240 設定値10、11削除) 1 : 冷却ファンON-OFF制御有効
	停止選択 (Pr.250) 設定単位 1s	0.1s
	PUコネクタからのRS-485通信指令権 PU運転モード	ネットワーク運転モード (Pr.551 = 2 にてFREQROL-E500と同一指令権)
	地絡検出 400Vクラス : 常時検出	400Vクラス : 始動時のみ検出
突入電流抑制回路	200Vクラス2.2K以上、400Vクラスに装備 全容量装備	
制御端子台	固定式端子台(脱着不可) 差込ネジ式端子台 (+ネジ M2.5) 推奨棒端子長さ 7mm 脱着式端子台 標準制御回路端子仕様品 : 差込ネジ式端子台 (-ネジ M2 (端子A、B、CのみM3)) 推奨棒端子長さ 5mm (端子A、B、Cのみ6mm) セーフティストップ対応品 : 差込パネ式端子台 (内部のパネ圧で配線を固定) 推奨棒端子長さ 10mm	
操作パネル	脱着式操作パネル(PA02) 本体一体 操作パネル(脱着不可)	
パラメータユニット	FR-PU04 FR-PU07	
内蔵オプション	専用内蔵オプション (取付け互換なし)	
	400Vクラスのみ対応 FR-E5NC : CC-Link通信 FR-E5ND : DeviceNet通信 FR-E5NL : LONWORKS通信	FR-A7NC Eキット : CC-Link通信 FR-A7ND Eキット : DeviceNet通信 FR-A7NL Eキット : LONWORKS通信
取付け寸法	FR-E720-0.1K(SC)~7.5K(SC)、FR-E740-0.1K(SC)~7.5K(SC)、FR-E720S-0.1K(SC)~0.75K(SC)、FR-E710W-0.1K~0.75Kは、取付け寸法互換あり	

特長  
接続例  
標準仕様  
外形寸法図  
端子結線図  
端子仕様説明  
操作パネル  
パラメータ  
リスト  
パラメータ  
の説明  
保護機能  
オプション  
注意事項  
モータ  
互換性  
価格  
保証問合せ

標準価格・納期

本カタログに記載しております全商品の価格には消費税は含まれておりません。ご購入の際には消費税が付加されますのでご承知お願います。

名称		形名	標準価格	納期	
インバータ本体 標準制御端子仕様品	三相200V クラス	FR-E720-0.1K	49,800	○	
		FR-E720-0.2K	56,800	○	
		FR-E720-0.4K	64,000	○	
		FR-E720-0.75K	76,000	○	
		FR-E720-1.5K	99,800	○	
		FR-E720-2.2K	116,000	○	
		FR-E720-3.7K	140,000	○	
		FR-E720-5.5K	252,000	○	
		FR-E720-7.5K	284,000	○	
		FR-E720-11K	370,000	○	
		FR-E720-15K	430,000	○	
		三相400V クラス	FR-E740-0.4K	124,000	○
			FR-E740-0.75K	138,000	○
			FR-E740-1.5K	154,000	○
			FR-E740-2.2K	199,000	○
	FR-E740-3.7K		254,000	○	
	FR-E740-5.5K		312,000	○	
	FR-E740-7.5K		395,000	○	
	FR-E740-11K		480,000	○	
	単相200V クラス	FR-E720S-0.1K	60,000	○	
		FR-E720S-0.2K	70,000	○	
		FR-E720S-0.4K	78,000	○	
		FR-E720S-0.75K	92,000	○	
		FR-E720S-1.5K	130,000	○	
	単相100V クラス	FR-E710W-0.1K	64,000	○	
		FR-E710W-0.2K	74,000	○	
		FR-E710W-0.4K	84,000	○	
	インバータ本体 セーフティストップ 対応品	三相200V クラス	FR-E720-0.1KSC	49,800	△
			FR-E720-0.2KSC	56,800	△
			FR-E720-0.4KSC	64,000	△
			FR-E720-0.75KSC	76,000	△
			FR-E720-1.5KSC	99,800	△
			FR-E720-2.2KSC	116,000	△
FR-E720-3.7KSC			140,000	△	
FR-E720-5.5KSC			252,000	△	
FR-E720-7.5KSC			284,000	△	
FR-E720-11KSC			370,000	△	
FR-E720-15KSC			430,000	△	
三相400V クラス			FR-E740-0.4KSC	124,000	△
			FR-E740-0.75KSC	138,000	△
			FR-E740-1.5KSC	154,000	△
			FR-E740-2.2KSC	199,000	△
		FR-E740-3.7KSC	254,000	△	
		FR-E740-5.5KSC	312,000	△	
		FR-E740-7.5KSC	395,000	△	
		FR-E740-11KSC	480,000	△	
単相200V クラス		FR-E720S-0.1KSC	60,000	△	
		FR-E720S-0.2KSC	70,000	△	
		FR-E720S-0.4KSC	78,000	△	
		FR-E720S-0.75KSC	92,000	△	
		FR-E720S-1.5KSC	130,000	△	
FR-E720S-2.2KSC		150,000	△		

名称	形名	標準価格	納期		
インバータ本体 FLリモート通信対応品	三相200V クラス	FR-E720-0.1KNF	99,800	△	
		FR-E720-0.2KNF	106,800	△	
		FR-E720-0.4KNF	114,000	△	
		FR-E720-0.75KNF	126,000	△	
		FR-E720-1.5KNF	149,800	△	
		FR-E720-2.2KNF	166,000	△	
		FR-E720-3.7KNF	190,000	△	
		FR-E720-5.5KNF	302,000	△	
		FR-E720-7.5KNF	334,000	△	
		FR-E720-11KNF	420,000	△	
		FR-E720-15KNF	480,000	△	
		三相400V クラス	FR-E740-0.4KNF	174,000	△
			FR-E740-0.75KNF	188,000	△
			FR-E740-1.5KNF	204,000	△
			FR-E740-2.2KNF	249,000	△
	FR-E740-3.7KNF		304,000	△	
	FR-E740-5.5KNF		362,000	△	
	インバータ本体 CC-Link通信対応品	三相200V クラス	FR-E720-0.1KNC	94,800	△
			FR-E720-0.2KNC	101,800	△
			FR-E720-0.4KNC	109,000	△
			FR-E720-0.75KNC	121,000	△
FR-E720-1.5KNC			144,800	△	
FR-E720-2.2KNC			161,000	△	
FR-E720-3.7KNC			185,000	△	
FR-E720-5.5KNC			297,000	△	
FR-E720-7.5KNC			329,000	△	
FR-E720-11KNC			415,000	△	
FR-E720-15KNC			475,000	△	
三相400V クラス			FR-E740-0.4KNC	169,000	△
			FR-E740-0.75KNC	183,000	△
			FR-E740-1.5KNC	199,000	△
			FR-E740-2.2KNC	244,000	△
		FR-E740-3.7KNC	299,000	△	
		FR-E740-5.5KNC	357,000	△	
インバータ本体 Ethernet通信機能内 蔵品		三相200V クラス	FR-E720-0.1K-NE	99,800	△
			FR-E720-0.2K-NE	106,800	△
			FR-E720-0.4K-NE	114,000	△
			FR-E720-0.75K-NE	126,000	△
	FR-E720-1.5K-NE		149,800	△	
	FR-E720-2.2K-NE		166,000	△	
	FR-E720-3.7K-NE		190,000	△	
	FR-E720-5.5K-NE		302,000	△	
	FR-E720-7.5K-NE		334,000	△	
	FR-E720-11K-NE		420,000	△	
	FR-E720-15K-NE		480,000	△	
	三相400V クラス		FR-E740-0.4K-NE	174,000	△
			FR-E740-0.75K-NE	188,000	△
			FR-E740-1.5K-NE	204,000	△
			FR-E740-2.2K-NE	249,000	△
		FR-E740-3.7K-NE	304,000	△	
		FR-E740-5.5K-NE	362,000	△	
	単相200V クラス	FR-E720S-0.1K-NE	110,000	△	
		FR-E720S-0.2K-NE	120,000	△	
		FR-E720S-0.4K-NE	128,000	△	
		FR-E720S-0.75K-NE	142,000	△	
FR-E720S-1.5K-NE		180,000	△		
FR-E720S-2.2K-NE		200,000	△		

納期：○仕込生産品 △受注生産品

\*別途お問合わせください。

名称	形名	標準価格	納期
インバータ本体 EtherCAT通信オプション専用  EtherCAT通信オプション(HMS Industrial Networks製 E7NECT_2P)を装着することで、EtherCAT通信を行うことができます。	三相200Vクラス	FR-E720-0.1KSC-TM	54,600 △
		FR-E720-0.2KSC-TM	61,600 △
		FR-E720-0.4KSC-TM	68,600 △
		FR-E720-0.75KSC-TM	80,600 △
		FR-E720-1.5KSC-TM	105,000 △
		FR-E720-2.2KSC-TM	121,000 △
		FR-E720-3.7KSC-TM	145,000 △
		FR-E720-5.5KSC-TM	257,000 △
		FR-E720-7.5KSC-TM	289,000 △
	三相400Vクラス	FR-E720-11KSC-TM	376,000 △
		FR-E720-15KSC-TM	436,000 △
		FR-E740-0.4KSC-TM	129,000 △
		FR-E740-0.75KSC-TM	143,000 △
		FR-E740-1.5KSC-TM	159,000 △
		FR-E740-2.2KSC-TM	204,000 △
		FR-E740-3.7KSC-TM	259,000 △
		FR-E740-5.5KSC-TM	318,000 △
		FR-E740-7.5KSC-TM	400,000 △
FR-E740-11KSC-TM	486,000 △		
FR-E740-15KSC-TM	626,000 △		

名称	形名	標準価格	納期	
内蔵オプション	16ビットデジタル入力	FR-A7AX (Eキット)	20,000 ○	
	デジタル出力増設アナログ出力	FR-A7AY (Eキット)	20,000 ○	
	リレー出力	FR-A7AR (Eキット)	20,000 ○	
	DC24V入力	FR-E7DS	25,000 △	
	CC-Link通信	FR-A7NC (Eキット)	40,000 ○	
	LONWORKS通信	FR-A7NL (Eキット)	50,000 ○	
	DeviceNet通信	FR-A7ND (Eキット)	40,000 ○	
	PROFIBUS-DP通信	FR-A7NP (Eキット)	40,000 ○	
	内蔵オプション用表面カバー	E7NECT_2P (HMS Industrial Networks製)	*	*
		FR-A7A Eキットカバー SC	2,200 △	
FR-A7NC Eキットカバー SC		2,200 △		
FR-A7NL Eキットカバー SC		2,200 △		
FR-A7ND Eキットカバー SC		2,200 △		
FR-A7NP Eキットカバー SC		2,200 △		
拡張端子オプション	RS-485 2ポート端子台	FR-E7TR	15,000 △	
別置形オプション	ACリアクトル	200Vクラス	FR-HAL-0.4K	19,000 ○
			FR-HAL-0.75K	20,800 ○
			FR-HAL-1.5K	21,600 ○
			FR-HAL-2.2K	23,400 ○
			FR-HAL-3.7K	30,600 ○
			FR-HAL-5.5K	37,000 ○
			FR-HAL-7.5K	39,600 ○
			FR-HAL-11K	50,400 ○
			FR-HAL-15K	64,000 ○
		400Vクラス	FR-HAL-H0.4K	23,400 ○
			FR-HAL-H0.75K	25,200 ○
			FR-HAL-H1.5K	27,000 ○
			FR-HAL-H2.2K	28,800 ○
			FR-HAL-H3.7K	30,600 ○
			FR-HAL-H5.5K	37,000 ○
	FR-HAL-H7.5K		39,600 ○	
	FR-HAL-H11K		50,400 ○	
	FR-HAL-H15K		64,000 ○	
	DCリアクトル	200Vクラス	FR-HEL-0.4K	12,800 ○
			FR-HEL-0.75K	14,400 ○
			FR-HEL-1.5K	16,000 ○
			FR-HEL-2.2K	17,600 ○
			FR-HEL-3.7K	19,200 ○
			FR-HEL-5.5K	23,200 ○
		400Vクラス	FR-HEL-7.5K	28,000 ○
			FR-HEL-11K	33,600 ○
			FR-HEL-15K	40,000 ○
FR-HEL-H0.4K			12,800 ○	
FR-HEL-H0.75K			14,400 ○	
FR-HEL-H1.5K			16,000 ○	

名称	形名	標準価格	納期	
取付交換アタッチメント	FR-E7AT01	8,000 △		
	FR-E7AT02	9,000 △		
	FR-E7AT03	10,000 △		
DINレール取付けアタッチメント	FR-UDA01	2,000 ○		
	FR-UDA02	3,000 ○		
	FR-UDA03	4,000 ○		
冷却フィン外出しアタッチメント	FR-E7CN01	22,000 △		
	FR-E7CN02	24,000 △		
	FR-E7CN03	26,000 △		
	FR-E7CN04	22,000 △		
	FR-E7CN05	26,000 △		
	FR-E7CN06	30,000 △		
FREQROL-E700シリーズ全閉鎖構造アタッチメント	FR-E7CV01	8,000 △		
	FR-E7CV02	10,000 △		
	FR-E7CV03	12,500 △		
	FR-E7CV04	21,000 △		
ラジオノイズフィルタ	200Vクラス	FR-BIF	29,000 ○	
	400Vクラス	FR-BIF-H	29,000 ○	
ラインノイズフィルタ		FR-BSF01	10,000 ○	
EMC指令対応ノイズフィルタ	200Vクラス	FR-BLF	33,000 ○	
		SF1306	49,000 ○	
		SF1309	79,000 ○	
		SF1320	49,000 ○	
		SF1321	49,000 ○	
		SF1260	150,000 ○	
	400Vクラス	SF1261	214,000 ○	
		FR-S5NFSA-0.75K	49,000 ○	
		FR-S5NFSA-1.5K	49,000 ○	
		FR-E5NF-H0.75K	69,000 ○	
		FR-E5NF-H3.7K	79,000 ○	
		FR-E5NF-H7.5K	150,000 ○	
		SF1175	214,000 ○	
		FR-E5T	4,000 ○	
		FR-E5T-02	5,000 ○	
EMCフィルタ取付アタッチメント	FR-A5AT03	9,600 ○		
	FR-AA02	9,600 ○		
	サージ電圧抑制フィルタ	400Vクラス	FR-ASF-H1.5K	88,000 ○
			FR-ASF-H3.7K	121,000 ○
			FR-ASF-H7.5K	152,000 ○
			FR-ASF-H15K	288,000 ○
			FR-BMF-H7.5K	138,000 △
			FR-BMF-H15K	200,000 △
	フィルタパック	三相200Vクラス	FR-BFP2-0.4K	55,000 ○
			FR-BFP2-0.75K	57,000 ○
FR-BFP2-1.5K			59,000 ○	
FR-BFP2-2.2K			61,000 ○	
FR-BFP2-3.7K			63,000 ○	
FR-BFP2-5.5K			91,000 ○	
三相400Vクラス		FR-BFP2-7.5K	97,000 ○	
		FR-BFP2-11K	104,000 ○	
		FR-BFP2-15K	112,000 ○	
		FR-BFP2-H0.4K	55,000 ○	
		FR-BFP2-H0.75K	57,000 ○	
		FR-BFP2-H1.5K	59,000 ○	
8ヶ国語パラメータユニット	FR-PU07	19,200 ○		
バッテリーパック付きパラメータユニット	FR-PU07BB(-L)	50,000 ○		
盤面操作パネル	FR-PA07	6,000 ○		
パラメータユニット接続ケーブル	FR-CB201	5,000 ○		
	FR-CB203	6,000 ○		
	FR-CB205	10,000 ○		
USBケーブル	MR-J3USBCBL3M	13,500 ○		
	MRS、MYS形ブレーキ抵抗器	200Vクラス	MRS120W200	4,000 ○
MRS120W100			4,600 ○	
MRS120W60			5,400 ○	
MRS120W40			6,000 ○	
MYS220W50			4,000 ○	

納期：○仕込生産品 △受注生産品

\*別途お問合わせください。

特長

接続例

標準仕様

外形寸法図

端子仕様説明

操作パネル

パラメータ

の説明

保護機能

オプション

注意事項

モータ

互換性

価格

保証問合せ

名称		形名	標準価格	納期		
高頻度用 ブレーキ抵抗器	200Vクラス	FR-ABR-0.4K	3,000	○		
		FR-ABR-0.75K	4,000	○		
		FR-ABR-2.2K	5,400	○		
		FR-ABR-3.7K	7,000	○		
		FR-ABR-5.5K	9,000	○		
		FR-ABR-7.5K	16,400	○		
		FR-ABR-11K	26,000	○		
		FR-ABR-15K	32,800	○		
	400Vクラス	FR-ABR-H0.4K	4,000	○		
		FR-ABR-H0.75K	5,000	○		
		FR-ABR-H1.5K	6,000	○		
		FR-ABR-H2.2K	8,000	○		
		FR-ABR-H3.7K	10,000	○		
		FR-ABR-H5.5K	12,000	○		
		FR-ABR-H7.5K	20,000	○		
		FR-ABR-H11K	40,000	○		
	FR-BU2形 ブレーキユニット	200Vクラス	FR-BU2-1.5K	68,000	○	
			FR-BU2-3.7K	74,000	○	
FR-BU2-7.5K			80,000	○		
FR-BU2-15K			94,000	○		
400Vクラス		FR-BU2-30K	230,000	○		
		FR-BU2-H7.5K	140,000	○		
		FR-BU2-H15K	152,000	○		
		FR-BU2-H30K	190,000	○		
放電抵抗器	GZG300W	4,000	○			
	GRZG200 (3本1セット)	7,800	○			
	GRZG300 (4本1セット)	16,800	○			
	GRZG400 (6本1セット)	29,000	○			
	FR-BR-15K	78,400	○			
FR-BR形 抵抗器ユニット	200Vクラス	FR-BR-30K	150,000	○		
	400Vクラス	FR-BR-H15K	78,400	○		
		FR-BR-H30K	156,800	○		
FR-CV形 電源回生共通 コンバータ	200V クラス	冷却フィン 外出しタイプ	FR-CV-7.5K	330,000	△	
			FR-CV-11K	350,000	△	
			FR-CV-15K	400,000	△	
			FR-CV-22K	640,000	△	
			FR-CV-30K	800,000	△	
		FR-CV-37K	1,100,000	△		
		FR-CV-55K	1,200,000	△		
			盤内 取付けタイプ	FR-CV-7.5K-AT	360,000	△
				FR-CV-11K-AT	380,000	△
				FR-CV-15K-AT	432,000	△
	FR-CV-22K-AT			674,000	△	
	FR-CV-30K-AT	834,000		△		
	400V クラス	冷却フィン 外出しタイプ	FR-CV-H7.5K	396,000	△	
			FR-CV-H11K	420,000	△	
			FR-CV-H15K	480,000	△	
			FR-CV-H22K	768,000	△	
			FR-CV-H30K	960,000	△	
		FR-CV-H37K	1,200,000	△		
		FR-CV-H55K	1,440,000	△		
			盤内 取付けタイプ	FR-CV-H7.5K-AT	428,000	△
FR-CV-H11K-AT				452,000	△	
FR-CV-H15K-AT				512,000	△	
FR-CV-H22K-AT	802,000			△		
FR-CV-H30K-AT	994,000	△				
FR-CV用 専用別置き リアクトル	200Vクラス	FR-CVL-7.5K	44,000	△		
		FR-CVL-11K	56,000	△		
		FR-CVL-15K	71,000	△		
		FR-CVL-22K	89,000	△		
		FR-CVL-30K	150,000	△		
		FR-CVL-37K	186,000	△		
		FR-CVL-55K	257,000	△		
	400Vクラス	FR-CVL-H7.5K	44,000	△		
		FR-CVL-H11K	56,000	△		
		FR-CVL-H15K	71,000	△		
		FR-CVL-H22K	89,000	△		
		FR-CVL-H30K	150,000	△		
		FR-CVL-H37K	186,000	△		
		FR-CVL-H55K	257,000	△		

名称		形名	標準価格	納期	
別置形オプション	FR-HC2形 高力率コンバータ	200Vクラス	FR-HC2-7.5K	462,000	△
			FR-HC2-15K	650,000	△
			FR-HC2-30K	1,694,000	△
			FR-HC2-55K	3,254,000	△
		FR-HC2-75K	6,884,000	△	
		400Vクラス	FR-HC2-H560K	*	△
FRシリーズ 操作・設定箱	連動設定操作箱	FR-AL	35,800	○	
	3速設定操作箱	FR-AT	37,200	○	
	周波数計付操作箱	FR-AX	28,600	○	
	プリアンプ箱	FR-FA	57,200	○	
	傾斜信号箱	FR-FC	64,400	○	
	変位検出箱	FR-FD	75,800	○	
	主速設定箱	FR-FG	50,000	○	
	遠隔設定箱	FR-FK	85,800	○	
	比率設定箱	FR-FH	42,800	○	
	追従設定箱	FR-FP	48,000	○	
その他	指速発電機	QVAH-10	90,000	○	
	変位検出器	YVGC-500W-NS	128,000	○	
	周波数設定器	WA2W 1kΩ	*	△	
	アナログ周波数計 (64mm×60mm)	YM206NRI 1mA	*	△	
	目盛校正抵抗器	RV24YN 10kΩ	*	△	
	セットアップソフトウェア (FR Configurator SW3)	FR-SW3-SETUP-WJ	30,000	○	
セットアップソフトウェア (FR Configurator2)	SW1DND-FRC2	30,000	○		

納期：○仕込生産品 △受注生産品

\*別途お問合わせください。



## 保証について

ご使用に際しましては、以下の製品保証内容をご確認いただきますよう、よろしくお願いいたします。

### 1. 無償保証期間と無償保証範囲

無償保証期間中に、製品に当社側の責任による故障や瑕疵（以下併せて「故障」と呼びます）が発生した場合、当社はお買い上げいただきました販売店または当社サービス会社を通じて、無償で製品を修理させていただきます。ただし、国内および海外における出張修理が必要な場合は、技術者派遣に要する実費を申し受けます。また、故障ユニットの取替えに伴う現地再調整・試運転は当社責務外とさせていただきます。

#### 【無償保証期間】

製品の無償保証期間は、お客様にてご購入後またはご指定場所に納入後12ヶ月とさせていただきます。ただし、当社製品出荷後の流通期間を最長6ヶ月として、製造から18ヶ月を無償保証期間の上限とさせていただきます。また、修理品の無償保証期間は、修理前の無償保証期間を超えて長くなることはありません。

#### 【無償保証範囲】

- (1) 一次故障診断は、原則として貴社にて実施をお願い致します。ただし、貴社要請により当社、または当社サービス網がこの業務を有償にて代行することができます。この場合、故障原因が当社側にある場合は無償と致します。
- (2) 使用状態・使用方法、および使用環境などが、取扱説明書、ユーザーズマニュアル、製品本体注意ラベルなどに記載された条件・注意事項などにしたがった正常な状態で使用されている場合に限定させていただきます。
- (3) 無償保証期間内であっても、以下の場合には有償修理とさせていただきます。
  - ① お客様における不適切な保管や取扱い、不注意、過失などにより生じた故障およびお客様のハードウェアまたはソフトウェア設計内容に起因した故障。
  - ② お客様にて当社の了解なく製品に改造などの手を加えたことに起因する故障。
  - ③ 当社製品がお客様の機器に組み込まれて使用された場合、お客様の機器が受けている法的規制による安全装置または業界の通念上備えられているべきと判断される機能・構造などを備えていれば回避できたと認められる故障。
  - ④ 取扱説明書などに指定された消耗部品が正常に保守・交換されていれば防げたことと認められる故障。
  - ⑤ 消耗部品（コンデンサ、冷却ファンなど）の交換。
  - ⑥ 火災、異常電圧などの不可抗力による外部要因および地震、雷、風水害などの天変地異による故障。
  - ⑦ 当社出荷当時の科学技術の水準では予見できなかった事由による故障。
  - ⑧ その他、当社の責任外の場合またはお客様が当社責任外と認めた故障。

### 2. 生産中止後の有償修理期間

- (1) 当社が有償にて製品修理を受け付けることができる期間は、その製品の生産中止後7年間です。生産中止に関しましては、当社セールスとサービスなどにて報じさせていただきます。
- (2) 生産中止後の製品供給（補用品を含む）はできません。

### 3. 海外でのサービス

海外においては、当社の各地域FAセンターで修理受付をさせていただきます。ただし、各FAセンターでの修理条件などが異なる場合がありますのでご了承ください。

### 4. 機会損失、二次損失などへの保証責務の除外

無償保証期間の内外を問わず、以下については当社責務外とさせていただきます。

- (1) 当社の責に帰すことができない事由から生じた障害。
- (2) 当社製品の故障に起因するお客様での機会損失、逸失利益。
- (3) 当社の予見の有無を問わず特別の事情から生じた損害、二次損害、事故補償、当社製品以外への損傷。
- (4) お客様による交換作業、現地機械設備の再調整、立上げ試運転その他の業務に対する補償。

### 5. 製品仕様の変更

カタログ、マニュアルもしくは技術資料などに記載の仕様は、お断りなしに変更させていただく場合がありますので、あらかじめご承知おきください。

### 6. 製品の適用について

- (1) 本製品をご使用いただくにあたりましては、万一本製品に故障・不具合などが発生した場合でも重大な事故にいたらない用途であること、および故障・不具合発生時にはバックアップやフェールセーフ機能が機器外部で体系的に実施されていることをご使用の条件とさせていただきます。
- (2) 本製品は、一般工業などへの用途を対象とした汎用品として設計・製作されています。したがって、各電力会社殿の原子力発電所およびその他発電所向けなどの公共への影響が大きい用途や、鉄道各社殿および官公庁殿向けの用途などで、特別品質保証体制をご要求になる用途には、本製品の適用を除外させていただきます。また、航空、医療、鉄道、燃焼・燃料装置、有人搬送装置、娯楽機械、安全機械など人命や財産に大きな影響が予測される用途へのご使用についても、本製品の適用を除外させていただきます。ただし、これらの用途であっても、用途を限定して特別な品質をご要求されないことをお客様にご了承いただく場合には、適用可否について検討致しますので当社窓口へご相談ください。

以上

特長

接続例

標準仕様

外形寸法図

端子結線図  
端子仕様説明

操作パネル  
Parameter  
Configurator

パラメータ  
リスト

パラメータ  
の説明

保護機能

オプション

注意事項

モータ

互換性

価格

保証問合せ

# 世界中で確かな技術と安心を提供する、グローバルネットワーク。

Mitsubishi Electric's global FA network delivers reliable technologies and security around the world.

- 生産拠点  
Production base
- 開発拠点  
Development center
- FAセンター  
Global FA Center
- ▲ メカトロショールーム  
Mechatronics showroom
- 販売・サービス拠点  
Mitsubishi Electric sales office

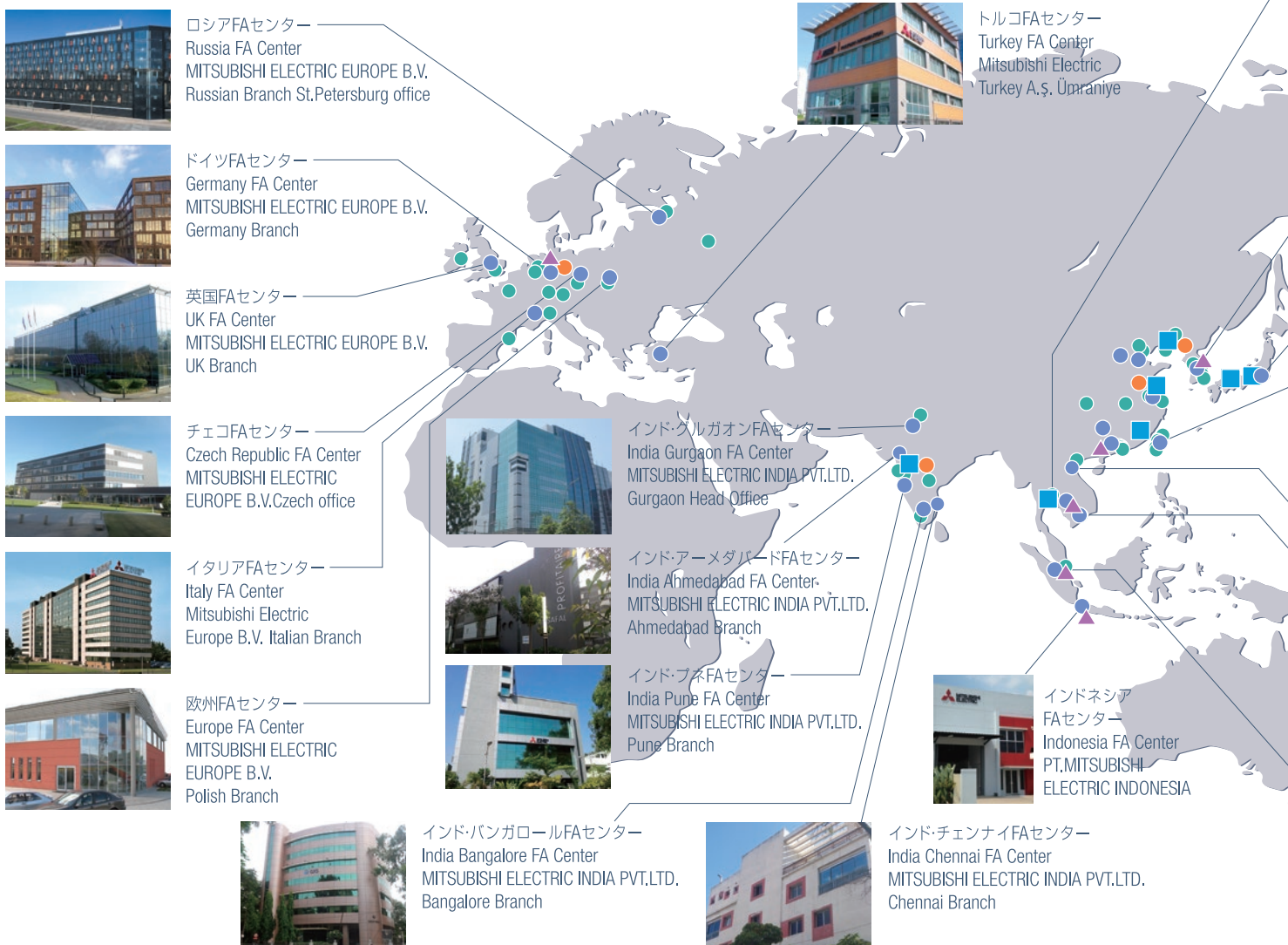

## サービス内容 Available services



**コンサルティング(エンジニアリング)**  
日本人/現地人専任スタッフがFA製品に関する技術的なお問合せにお応えしています。また、お客様のアプリケーションに最適な製品・システムのご提案も行っています。

**Technical consultation (engineering)**  
Our Japanese and/or local staff offer technical advice, and can also propose the best products and systems for a customer's specific application needs.



**ショールーム**  
シーケンサ、表示器、インバータ、サーボの機器製品や放電加工機、レーザー加工機、数値制御装置、ロボットのメカトロ製品を展示し、お客様に当社最新技術をご紹介します。

**Showrooms**  
The latest automation technologies, including programmable controllers, HMI's, inverters, servo systems, and industrial automation machinery such as electrical-discharge machines, laser processing machines, CNCs, and industrial robots can be seen at Mitsubishi Electric showrooms.

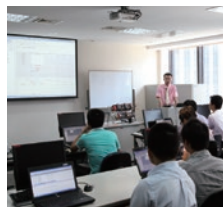

### トレーニング

基本操作から応用プログラミングまで実機を用いたトレーニングスクールを定期的開催。お客様のご要求に応じたメニューやお客様でのトレーニングスクールも行っています。

#### Training

From basic operations to applied programming, our training schools offer regular courses that use actual machines. We also offer customized training programs and onsite training sessions.



### 技術サポート

修理のご依頼から、お客様へのサービスエンジニア派遣、保守部品の販売まできめ細かく連携を取りながら対応しています。

#### Technical support

Our FA centers and service shops work together to provide repairs, onsite engineering support, and spare parts.



### 修理

お客様の修理品を現地修理対応しています。

#### Repairs

Handle repairs of our FA products.



タイFAセンター  
Thailand FA Center  
MITSUBISHI ELECTRIC FACTORY  
AUTOMATION(THAILAND) CO.,LTD

韓国FAセンター  
Korea FA Center  
MITSUBISHI ELECTRIC  
AUTOMATION KOREA CO.,LTD.

三菱電機株式会社  
FAシステム事業本部  
MITSUBISHI ELECTRIC CORPORATION  
Factory Automation Systems Group

台中FAセンター  
Taichung FA Center  
MITSUBISHI ELECTRIC  
TAIWAN CO.,LTD

台北FAセンター  
Taipei FA Center  
SETSUYO ENTERPRISE CO.,LTD

ホーチミンFAセンター  
Ho Chi Minh FA Center  
MITSUBISHI ELECTRIC  
VIETNAM COMPANY  
LIMITED

ハノイFAセンター  
Hanoi FA center  
Mitsubishi Electric  
Vietnam  
Company Limited  
Hanoi Branch

アセアンFAセンター  
ASEAN FA Center  
MITSUBISHI ELECTRIC ASIA PTE.LTD.

北京FAセンター  
Beijing FA Center  
MITSUBISHI ELECTRIC  
AUTOMATION (CHINA)LTD.

天津FAセンター  
Tianjin FA Center  
MITSUBISHI ELECTRIC  
AUTOMATION (CHINA)LTD.

広州FAセンター  
Guangzhou FA Center  
MITSUBISHI ELECTRIC  
AUTOMATION (CHINA)LTD.

世界中どこでも、日本と変わらないサービスをご提供するために、サービス拠点を世界各地に設置。お客様のビジネス拡大に対応するために、次々に拠点を開設中です。

Service bases are established around the world to provide the same services as in Japan globally. Overseas bases are opening one after another to support our customers' business expansion.

地域 Area	当社海外拠点 Our overseas	FAセンター FA centers
ヨーロッパ・中東・アフリカ: EMEA	26	7
中国: China	17	4
アジア: Asia	31	13
北中南米: Americas	15	6
その他: Others	1	0
合計: Total	90	30

・2017年7月現在 As of July 2017

北米FAセンター  
North America FA Center  
MITSUBISHI ELECTRIC  
AUTOMATION,INC.

メキシコ・モンテレイFAセンター  
Mexico Monterrey FA Center  
Monterrey Office, Mitsubishi  
Electric Automation, Inc.

メキシコFAセンター  
Mexico FA Center  
Querétaro Office, Mitsubishi  
Electric Automation, Inc.

メキシコシティFAセンター  
Mexico City FA Center  
Mexico FA Center  
Mexico Branch, Mitsubishi  
Electric Automation, Inc.

ブラジルFAセンター  
Brazil FA Center  
Mitsubishi Electric do Brasil  
Comércio e Serviços Ltda.

ブラジル・ボトランチン  
FAセンター  
Brazil Votorantim FA Center  
MELCO CNC do Brasil  
Comércio e Serviços S.A.

中国大陸 China

上海FAセンター  
Shanghai FA Center  
MITSUBISHI ELECTRIC  
AUTOMATION (CHINA) LTD.

## ●アフターサービスネットワーク

三菱電機システムサービス株式会社が24時間365日受付体制でお応えします。

## ●24時間受付サービス拠点



## ●サービス網一覧表(三菱電機システムサービス株式会社)

サービス拠点名	番号	住所	電話番号	時間外修理受付窓口 【機器全般】*	ファックス専用
北日本支社	②	〒983-0013 仙台市宮城野区中野1-5-35	022-353-7814	052-719-4337	022-353-7834
北海道支店	①	〒004-0041 札幌市厚別区大谷地東2-1-18	011-890-7515		011-890-7516
東京機電支社	③	〒108-0022 東京都港区海岸3-9-15	03-3454-5521		03-5440-7783
神奈川機器サービスステーション	④	〒224-0053 横浜市都筑区池辺町3963-1	045-938-5420		045-935-0066
関越機器サービスステーション	⑤	〒338-0822 さいたま市桜区中島2-21-10	048-859-7521		048-858-5601
新潟機器サービスステーション	⑥	〒950-0087 新潟市中央区東大通2-4-10	025-241-7261		025-241-7262
中部支社	⑦	〒461-8675 名古屋市東区矢田南5-1-14	052-722-7601		052-719-1270
静岡機器サービスステーション	⑧	〒422-8058 静岡市駿河区中原877-2	054-287-8866		054-287-8484
北陸支店	⑨	〒920-0811 金沢市小坂町北255	076-252-9519		076-252-5458
関西支社	⑩	〒531-0076 大阪市北区大淀中1-4-13	06-6458-9728		06-6458-6911
京滋機器サービスステーション	⑪	〒612-8444 京都市伏見区竹田中宮町8	075-611-6211		075-611-6330
姫路機器サービスステーション	⑫	〒670-0996 姫路市土山2-234-1	079-269-8845		079-294-4141
中四国支社	⑬	〒732-0802 広島市南区大州4-3-26	082-285-2111		082-285-7773
岡山機器サービスステーション	⑭	〒700-0951 岡山市北区田中606-8	086-242-1900		086-242-5300
四国支店	⑮	〒760-0072 高松市花園町1-9-38	087-831-3186		087-833-1240
九州支社	⑯	〒812-0007 福岡市博多区東比恵3-12-16	092-483-8208		092-483-8228
長崎機器サービスステーション	⑰	〒850-8004 長崎市丸尾町4-4	095-818-0700		095-861-7566
三菱電機機器製品アフターサービス 技術相談ダイヤル【機器全般】*1		-	052-719-4333	-	-

\*1: 平日: 9:00~19:00、休日(土日祝祭日): 9:00~17:30

\*2: 平日: 19:00~翌 9:00、休日(土日祝祭日): 24時間

## ●トレーニング

全国各地でトレーニングスクールを開催しています。

「FATECトレーニングスクール」は、お客様の技術者養成のためのトレーニングスクールです。お客様のニーズにあったコース内容となるよう、常に教材をアップデートしています。FATECスクール・インバータコースでは、「インバータ実践(FREQROL-A800対応)」、「インバータメンテナンス(FREQROL-A800対応)」の2コースがあり、是非ご利用ください。また「eラーニング」で事前学習いただくことで、より理解が深まります。

## FATEC トレーニングスクール

### 東京FATEC

東京都台東区台東1-30-7秋葉原アイマークビル2F  
TEL.(03)5812-1018

### 札幌FATEC

札幌市中央区北二条西4-1北海道ビル  
TEL.(011)212-3794(北海道支社)

### 仙台FATEC

仙台市青葉区花京院1-1-20(花京院スクエア11F)  
TEL.(022)216-4553(東北支社)

### 名古屋FATEC

三菱電機名古屋製作所  
FAコミュニケーションセンター内  
名古屋市東区矢田南5-1-14  
TEL.(052)721-2403

### 金沢FATEC

金沢市広岡1丁目2番14号コーワビル3F  
TEL.(076)233-5501(北陸支社)

### 大阪FATEC

大阪市北区堂島2-2-2近鉄堂島ビル4F  
TEL.(06)6347-2970

### 広島FATEC

広島市中区中町7-32(ニッセイ広島ビル8F)  
TEL.(082)248-5348(中国支社)

### 高松FATEC

高松市寿町1-1-8 日本生命高松駅前ビル  
TEL.(087)825-0055(四国支社)

### 福岡FATEC

福岡市博多区東比恵3-12-16  
東比恵スクエアビル  
三菱電機システムサービス(株)九州支社内  
TEL.(092)721-2224(九州支社)

### 福山会場

三菱電機福山製作所  
福山市緑町1-8  
TEL.(084)926-8005

日程、コースは三菱電機FAサイトもしくは、各会場にお問い合わせ下さい。



# Webで、知る、調べる、学習する…。三菱電機FAサイトが、三菱電機FA機器についての疑問をスピーディに解決します。

## FA機器のあらゆる情報がここに集約 三菱電機FAサイト

三菱電機FA機器に関するあらゆる情報をカバーした「三菱電機FAサイト」。1日のアクセス数が10万件を超える、お客様から圧倒的な支持を得ているwebサイトです。製品情報、FA用語集、セミナー情報など、FA機器のさまざまな情報を満載し、すべての三菱電機FA機器ユーザーを、強力サポートします。

### 充実したコンテンツ

#### ■ 製品情報

詳しい製品仕様など実務者向けの情報を掲載。

#### ■ 用途・導入事例

テーマや業界、工程など用途別にご紹介する用途事例や実際にFA製品を導入されたユーザー企業様の声をご紹介します導入事例を掲載。

#### ■ ソリューション

三菱電機FA統合ソリューション e-F@ctory やテーマ別のソリューションを掲載。

#### ■ イベント・キャンペーン情報

期間限定の製品キャンペーンなど、お得な情報を掲載。



### 三菱電機FAサイトホームページ URL

[www.MitsubishiElectric.co.jp/fa](http://www.MitsubishiElectric.co.jp/fa)

### ID登録するだけの、簡単・手軽なメンバーズサイト

三菱電機FAサイトで登録できるFAメンバーズは、登録料、使用料などは一切かかりません。ID登録するだけで、三菱電機FAサイトのポテンシャルを最大限に活用できます。



#### ◎ダウンロード

マニュアルやソフトウェア、CADデータなど各種データをダウンロードできます。

#### ◎マイページ

よく使うカタログやマニュアル、機種選定結果などを登録できます。

#### ◎メルマガサービス

最新情報を定期的に配信しています。

### いつでも、どこでも、自分らしく学習できるe-ラーニング

勤務先・外出先・自宅のどこからでも、弊社FA機器利用のトレーニングが行える自習型オンライン教育システム「三菱電機FA機器 e-ラーニング」。FAメンバーズに登録するだけで受講可能。カリキュラムを受講者の希望に合わせたスケジューリングで、自由自在の学習環境を提供します。



### ■ 充実した学習コースラインナップ

#### コース紹介 [はじめてのFA機器シリーズ]

FA機器全般に対応した、易しい内容の初心者コースです。

#### 理解がより深まるコンテンツ

##### ◎ビデオデータによる動作確認

ユニット設定方法、動作LED表示、モータ回転の様子など動画による、現場での臨場感を体験いただけます。

##### ◎プログラムシミュレーション

プログラミングソフトウェアの操作方法を、擬似体験できます。

##### ◎理解度確認のためのテスト問題

各章毎にあるテストで、ご自身の理解度の確認・復習が行えます。

## ⚠ 安全に関するご注意

本カタログに記載された製品を正しくお使いいただくため  
ご使用前に必ず「取扱説明書」をよくお読みください。

# 工場運営の「見える化<sup>※1</sup>」:見える、観える、診える」と「使える化」を実現し、その「課題」と「悩み」を解決します。

※1:見える化<sup>3</sup>(キューブ):見える化(可視化)、観える化(分析)、診える化(改善)

FA技術とIT技術の活用とe-F@ctory Allianceパートナーと連携することでサプライチェーン・エンジニアリングチェーン全般にわたるトータルコストを削減し、お客様の改善活動と一歩先ゆくものづくりを支援します。



トータルコスト削減を実現する  
FA統合ソリューション

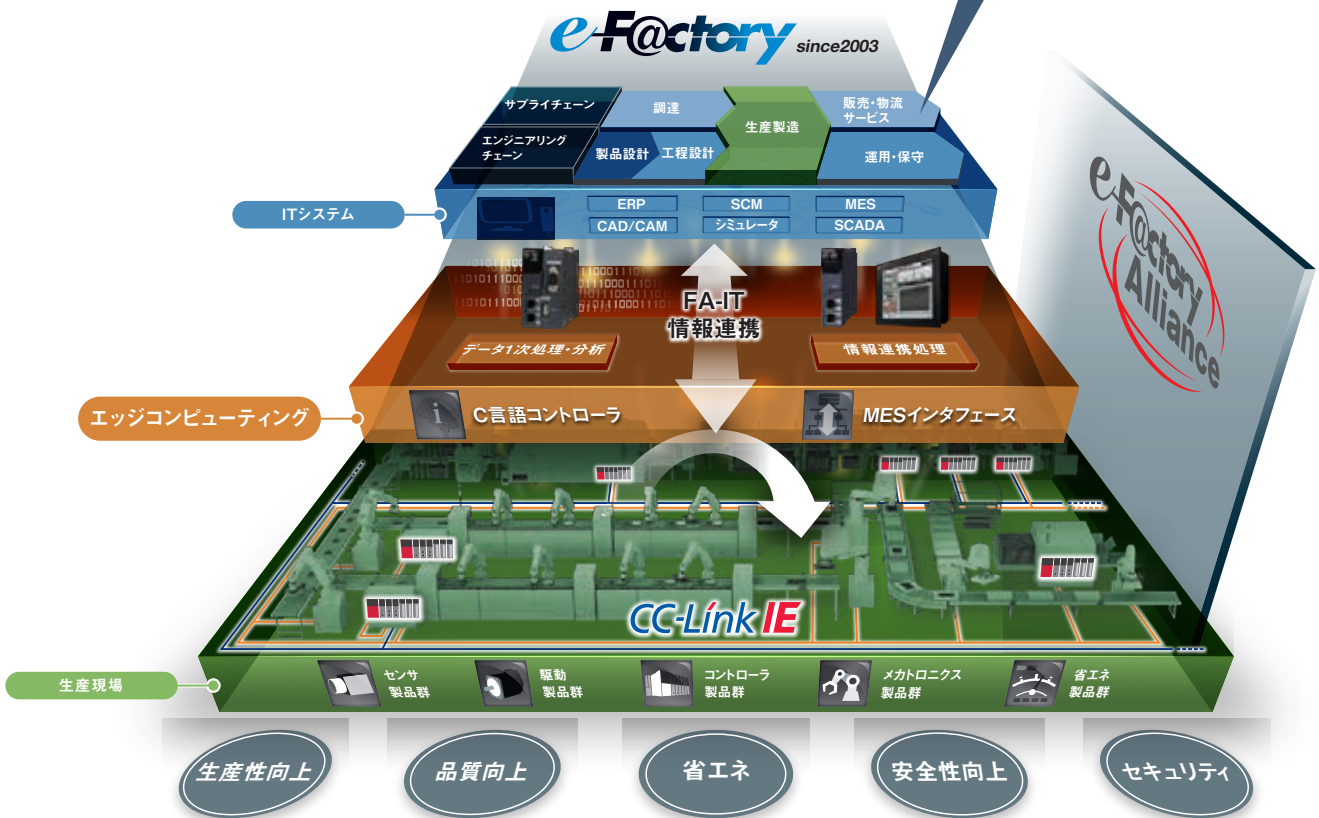
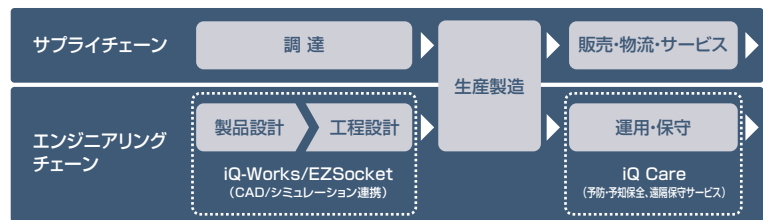

エネルギー情報活用による省エネにとどまらず、生産情報等トータルに捉え、「生産の効率化」と「エネルギーの効率化(省エネ)」を同時に実現します。

- 商標について
- e-F@ctoryは三菱電機株式会社の商標または登録商標です。
- LonWorksはEchelon Corporation、DeviceNetはODVA、PROFIBUSはPROFIBUS User Organization、MODBUSはシュナイダーオートメーションインコーポレイテッドの商標または登録商標です。
- Ethernetは、富士ゼロックス株式会社の日本における登録商標です。
- Windows、Windows Vistaは、米国Microsoft Corporationの米国及びその他の国における登録商標です。
- EtherCATは、ドイツBeckhoff Automation GmbHの登録商標であり、特許で保護されている技術です。
- その他の社名および商品名は各社の商標または登録商標です。

このカタログは、再生紙を使用しています。

# YOUR SOLUTION PARTNER

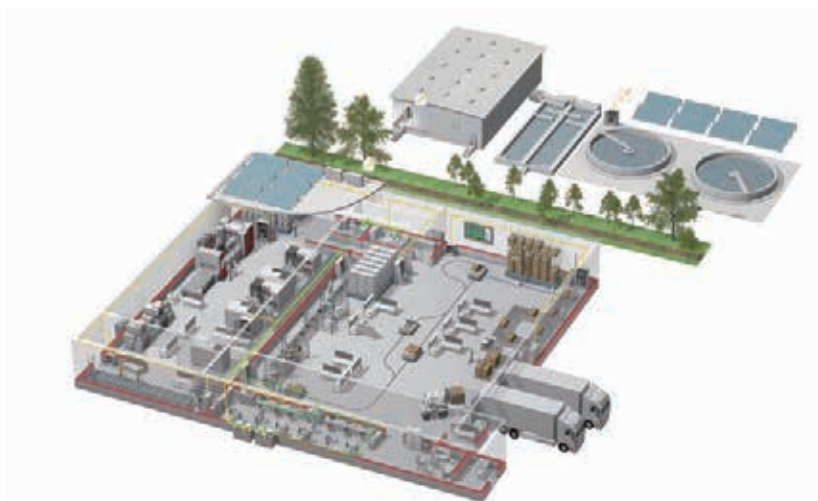

三菱電機は、シーケンサやACサーボを始めとするFA機器からCNC、放電加工機など産業メカトロニクス製品まで、幅広いFA製品をお届けしています。

## 生産現場で、最も信頼される ブランドを目指して

三菱電機は、コンポーネントから加工機まで、幅広いFA (Factory Automation) 事業を展開しています。さまざまな分野の生産システムを支援し、生産性向上と品質向上の実現を目指しています。そして開発から製造、品質管理まで一貫した体制で、お客様のニーズをいち早く取り込み、ご満足いただける製品づくりに取り組んでいます。

さらに、世界中で三菱電機独自の、グローバルネットワークを駆使し、確かな技術と安心のサポートをご提供しています。三菱電機のFA事業は、常にお客様との密接なコミュニケーションに基づき、最先端のFAソリューションをご提案し、世界のものづくりに貢献していきます。



低圧配電制御機器



高圧配電制御機器



電力管理機器



シーケンサ



駆動機器



表示器 (HMI)



数値制御装置 (CNC)



産業用ロボット



加工機



変圧器、太陽光発電、EDS

お問い合わせは下記へどうぞ

**電話技術相談窓口** 受付時間\*1 月曜～金曜 9:00～19:00、土曜・日曜・祝日 9:00～17:00

対象機種	電話番号	対象機種	電話番号
自動窓口案内	052-712-2444	SCADA MC Works64	052-712-2962*2*5
エッジコンピューティング製品	産業用PC MELIPC Edgecross対応ソフトウェア (MTConnectデータコレクタを除く)	MELSERVOシリーズ	052-712-6607
MELSEC iQ-R/Q/L/QnAS/AnSシリーズ (CPU内蔵Ethernet機能などネットワークを除く)	052-711-5111	位置決めユニット (MELSEC iQ-R/Q/L/AnSシリーズ)	
MELSEC iQ-F/FXシリーズ全般	052-725-2271*3	モーションユニット (MELSEC iQ-Rシリーズ)	
ネットワークユニット (CC-Linkファミリー/MELSECNET/Ethernet/シリアル通信)	052-712-2578	シンプルモーションユニット (MELSEC iQ-R/iQ-F/Q/Lシリーズ)	
MELSOFTシリーズ エッジエンジニアリングソフトウェア	MELSOFT GXシリーズ (MELSEC iQ-R/Q/L/QnAS/AnS)	モーションCPU (MELSEC iQ-R/Q/AnSシリーズ)	
MELSOFT 統合エンジニアリング環境	MELSOFT Navigator	センシングユニット (MR-MTシリーズ)	
MELSOFT 通信支援ソフトウェアツール	MELSOFT MXシリーズ	シンプルモーションボード/ポジションボード	
MELSEC/パソコンボード	Q80BDシリーズなど	MELSOFT MTシリーズ/ MRシリーズ/EMシリーズ	
C言語コントローラ		センサレスサーボ	
MESインタフェースユニット/高速データロガーユニット		インバータ	
MELSEC計装/iQ-R/Q二重化	プロセスCPU/二重化機能 SIL2プロセスCPU (MELSEC iQ-Rシリーズ)	三相モータ	0536-25-0900*2*4
MELSEC Safety	プロセスCPU/二重化CPU (MELSEC-Qシリーズ) MELSOFT PXシリーズ	産業用ロボット	052-721-0100
電力計測ユニット/絶縁監視ユニット	安全シリーズ (MELSEC iQ-R/QSシリーズ) 安全コントローラ (MELSEC-WSシリーズ)	電磁クラッチ・ブレーキ/テンションコントローラ	052-712-5430*5
FAセンサ MELSENSOR	レーザ変位センサ ビジョンセンサ	データ収集アナライザ	052-712-5440*5
表示器 GOT	GOT2000/1000シリーズなど MELSOFT GTシリーズ	低圧開閉器	052-719-4170
		低圧遮断器	052-719-4559
		電力管理用計器	052-719-4556
		省エネ支援機器	052-719-4557*2*3
		小容量UPS(5kVA以下)	052-799-9489*2*5

お問い合わせの際には、今一度電話番号をお確かめの上、お掛け間違いのないようお願い致します。  
 \*1:春季・夏季・年末年始の休日(弊社休業日)を除く \*2:土曜・日曜・祝日を除く \*3:金曜は17:00まで  
 \*4:月曜～木曜 9:00～17:00、金曜 9:00～16:30 \*5:受付時間9:00～17:00

**FAX技術相談窓口** 受付時間\*6 月曜～金曜 9:00～16:00

対象機種	FAX番号
電力計測ユニット/絶縁監視ユニット(QEシリーズ/REシリーズ)	084-926-8340
三相モータ(番号225以下)	0536-25-1258*7
低圧開閉器	0574-61-1955
低圧遮断器	084-926-8280
電力管理用計器/省エネ支援機器/小容量UPS(5kVA以下)	084-926-8340

三菱電機FAサイトの「仕様・機能に関するお問い合わせ」もご利用ください。  
 \*6:祝日、春季・夏季・年末年始の休日(弊社休業日)を除く  
 \*7:月曜～木曜 9:00～17:00、金曜 9:00～16:30

## 三菱電機株式会社 〒100-8310 東京都千代田区丸の内2-7-3(東京ビル)

本社機器営業部	〒110-0016 東京都台東区台東1-30-7(秋葉原アイマークビル)	(03)3218-6721
北海道支社	〒060-8693 札幌市中央区北二条西4-1(北海道ビル)	(011)212-3793
東北支社	〒980-0013 仙台市青葉区花京院1-1-20 花京院スクエア	(022)216-4546
関東支社	〒330-6034 さいたま市中央区新都心11-2(明治安田生命さいたま新都心ビル)	(048)600-5845
新潟支店	〒950-8504 新潟市中央区東大通2-4-10(日本生命ビル)	(025)241-7227
神奈川支社	〒220-8118 横浜市西区みなとみらい2-2-1(横浜ランドマークタワー)	(045)224-2623
北陸支社	〒920-0031 金沢市広岡3-1-1(金沢パークビル)	(076)233-5502
中部支社	〒450-6423 名古屋市中村区名駅3-28-12(大名古屋ビルヂング)	(052)565-3323
豊田支店	〒471-0034 豊田市小坂本町1-5-10(矢作豊田ビル)	(0565)34-4112
関西支社	〒530-8206 大阪市北区大深町4-20(グランフロント大阪 タワーA)	(06)6486-4119
中国支社	〒730-8657 広島市中区中町7-32(ニッセイ広島ビル)	(082)248-5345
四国支社	〒760-8654 高松市寿町1-1-8(日本生命高松駅前ビル)	(087)825-0072
九州支社	〒810-8686 福岡市中央区天神2-12-1(天神ビル)	(092)721-2236

三菱電機 FA

検索

www.MitsubishiElectric.co.jp/fa

**メンバー  
登録無料!**

**インターネットによる情報サービス「三菱電機FAサイト」**

三菱電機FAサイトでは、製品や事例などの技術情報に加え、トレーニングスクール情報や各種お問い合わせ窓口をご提供しています。また、メンバー登録いただくマニュアルやCADデータ等のダウンロード、eラーニングなどの各種サービスをご利用いただけます。

三菱電機株式会社名古屋製作所は、環境マネジメントシステム ISO14001、及び品質システム ISO9001の認証取得工場です。

